

# МОДЕЛЬ 4805 70CM СІВАЛКА ФРОНТАЛЬНОГО СКЛАДАННЯ В ЕКСПОРТНОМУ ВИКОНАННІ ІНСТРУКЦІЯ З ЕКСПЛУАТАЦІЇ

**M0314-01-UKR**

**11/21**

Дана інструкція призначена для наступної техніки: Модель 4805 Сівалки фронтального складання

Запишіть номер моделі та серійний номер вашої сівалки, а також дату покупки:

Номер моделі \_\_\_\_\_ 4805 \_\_\_\_\_

Серійний номер \_\_\_\_\_

Дата покупки \_\_\_\_\_

Серійний номер монітора \_\_\_\_\_

Виміряна кількість імпульсів на км (радіолокаційний датчик відстані) \_\_\_\_\_

Виміряна кількість імпульсів на км (магнітний датчик відстані) \_\_\_\_\_

## СЕРІЙНИЙ НОМЕР

Табличка з серійним номером закріплена на рамі сівалки в показаному на малюнку місці. Серійний номер надає важливу інформацію про вашу сівалку і потрібен для отримання правильних запасних частин. Завжди вказуйте модель і серійний номер сівалки при замовленні деталей у дилера Kinze або при зверненні в компанію Kinze Manufacturing, Inc.



**Розташування таблички з серійним номером**



## EUROPEAN DECLARATION OF CONFORMITY

Kinze Manufacturing  
2172 M Avenue  
Williamsburg, IA 53261

Kinze Europe UAB  
Guopstu k., Senuju Traku sen  
LT-21148 Traku r., Lithuania

We, Kinze Manufacturing and Kinze Europe UAB declare, under our sole responsibility, the following products – agricultural planter models 3005, 3035, 3115, 3145, 3205, 3505, 3605, 3665, 3705, 4805, and 4905 – to which this declaration relates, are in conformity with the applicable provisions of the following standards, other normative documents and Directives, as appropriate by version and model:

2006/42/EC; EN 1037:1995+A1:2008; EN ISO 13850:2008; EN ISO 13857:2008; EN 349:1993+A1:2008; EN 547-1:1996+A1:2008; EN 547-2:1996+A1:2008; EN 547-3:1996+A1:2008; EN ISO 13732-1:2008; EN 614-1:2006+A1:2009; EN 614-2:2000+A1:2008; EN 953:1997+A1:2009; EN ISO 13849-1:2008; EN ISO 13849-2:2012; EN ISO 4254-1; EN ISO 12100:2010; EN ISO 4413:2010.

The Technical Construction File is maintained at: Kinze Manufacturing, Inc., 2172 M Avenue, Williamsburg, Iowa, USA, 52361-0806.

The authorized representative located within the community is: Edvardas Melys, Kinze Europe UAB, Guopstu k., Senuju Traku sen, LT-21148 Traku r., Lithuania.

Place of Issue: Kinze Manufacturing Inc., Williamsburg, Iowa, USA.

Date of Issue: 20200821 | August 21, 2020

Signed on behalf of Kinze Manufacturing Inc. and Kinze Europe UAB:

Jay D. Grimes

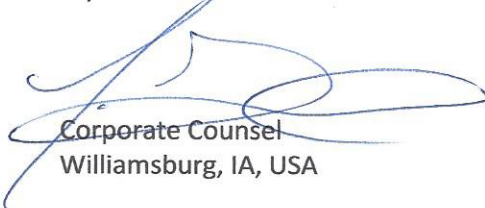

Corporate Counsel  
Williamsburg, IA, USA



**Kinze Manufacturing, Inc.**



## СЕРТИФИКАТ СООТВЕТСТВИЯ

№ ЕАЭС RU C-US.АД07.В.02342/20

Серия **RU** № **0225035**

**ОРГАН ПО СЕРТИФИКАЦИИ** Орган по сертификации Общество с ограниченной ответственностью «Центр Сертификации «ВЕЛЕС». Место нахождения (адрес юридического лица): 195009, РОССИЯ, город Санкт-Петербург, улица Академика Лебедева, дом 12, корпус 2, литера А, этаж 2, комната 26. Адрес места осуществления деятельности: 190068, РОССИЯ, город Санкт-Петербург, переулок Никольский, дом 4 литер А, помещение 8Н. Уникальный номер записи об аккредитации в реестре аккредитованных лиц № RA.RU.10АД07. Дата решения об аккредитации: 24.03.2016. Телефон: +74952211810 Адрес электронной почты: info@velessert.ru

**ЗАЯВИТЕЛЬ** ОБЩЕСТВО С ОГРАНИЧЕННОЙ ОТВЕТСТВЕННОСТЬЮ "МИР ТЕХНОЛОГИЙ"  
Место нахождения (адрес юридического лица) и адрес места осуществления деятельности: 117042, Россия, город Москва, улица Адмирала Руднева, дом 4, этаж 6, помещение IV, офис 613  
Основной государственный регистрационный номер 1187746469096.  
Телефон: 89154152183. Адрес электронной почты: MirTekhnology@gmail.com

**ИЗГОТОВИТЕЛЬ** KINZE Manufacturing, Inc.  
Место нахождения (адрес юридического лица): Соединенные Штаты, 2172 M Avenue, Williamsburg, IA 52631-0806  
Филиал изготовителя: KINZE Europe, UAB Литва, Guopstu kelias 17, Guopstos, LT-21148 Traku rajonas

**ПРОДУКЦИЯ** Машины сельскохозяйственные: сеялка точного высева торговой марки KINZE, моделей: 3000, 3005, 3030, 3035, 3110, 3115, 3140, 3145, 3200, 3205, 3500, 3505, 3600, 3605, 3660, 3665, 3700, 3705, 4700, 4705, 4800, 4805, 4900, 4905.  
Продукция изготовлена в соответствии с Директивой 2006/42/ЕС «Машины и механизмы».

Серийный выпуск

**КОД ТН ВЭД ЕАЭС** 8432311100

### СООТВЕТСТВУЕТ ТРЕБОВАНИЯМ

Технического регламента Таможенного союза "О безопасности машин и оборудования" (ТР ТС 010/2011)

**СЕРТИФИКАТ СООТВЕТСТВИЯ ВЫДАН НА ОСНОВАНИИ** протокола испытаний № 1023/3АТС-2020 от 27.10.2020 года, выданного Испытательной лабораторией «АвтоТракторные Средства» Общество с ограниченной ответственностью «ПРОММАШ ТЕСТ» (регистрационный номер аттестата аккредитации RA.RU.21НА71) акта анализа состояния производства от 21.09.2020 года, выданного Органом по сертификации Общество с ограниченной ответственностью «Центр Сертификации «ВЕЛЕС» обоснования безопасности; руководства по эксплуатации; паспорта

Схема сертификации: 1с

**ДОПОЛНИТЕЛЬНАЯ ИНФОРМАЦИЯ** ГОСТ Р 53489-2009 "Система стандартов безопасности труда. Машины сельскохозяйственные навесные и прицепные. Общие требования безопасности" разделы 4 и 5. Срок службы, срок и условия хранения указаны в эксплуатационной документации, приложенной к изделию.

**СРОК ДЕЙСТВИЯ С** 28.10.2020 **ПО** 27.10.2025  
**ВКЛЮЧИТЕЛЬНО**

Руководитель (уполномоченное  
лицо) органа по сертификации

Эксперт (эксперт-аудитор)  
(эксперты (эксперты-аудиторы))

  
(подпись)  
  
(подпись)  
  
Родзина Галина Александровна (Ф.И.О.)  
Киренко Константин Борисович (Ф.И.О.)

**Дана сторінка навмисно не заповнена.**

**ІНФОРМАЦІЯ ДЛЯ ДИЛЕРА**

Обслуговування обладнання перед поставкою включає в себе процедури складання, змащування, налагодження і випробувань. Таке обслуговування дозволяє забезпечити поставку сівалки роздрібному клієнтові/кінцевому користувачеві в стані, підготовленому до експлуатації в польових умовах.

**КОНТРОЛЬНИЙ ЛИСТ ПЕРЕВІРОК ПЕРЕД ПОСТАВКОЮ**

Використовуйте наступний контрольний лист після повного складання сівалки. Поставте галочки навпроти кожного пункту, який відповідає вимогам, або згідно з вказівками якого були виконані належні операції з налагодження обладнання.

- Висівні секції розміщені на правильній відстані, додаткове навісне обладнання зібрано належним чином.
- Обидва маркера встановлені і відрегульовані на кожному кінці сівалки.
- Компоненти вакуумного висівного апарату і системи центральних бункерів (якщо застосовуються) належним чином встановлені.
- Встановлені всі прес-маслянки, і в них закачане мастило.
- Всі робочі деталі вільно рухаються, болти затягнуті, а шплінти розведені.
- Всі приводні ланцюги правильно натягнуті і вирівняні.
- У гідравлічній системі відсутні витоки мастила, і сама система працює належним чином.
- Гідравлічні шланги прокладені належним чином, щоб уникнути пошкоджень.
- Шини накачані до необхідного тиску. Колісні болти і гайки затягнуті відповідно до вимог Інструкції з експлуатації.
- Всі знаки безпеки правильно розташовані і легко читаються. Замінити в разі пошкоджень.
- Всі світловідбиваючі елементи і знак ТТЗ (тихохідний транспортний засіб) розташовані належним чином, і їх добре видно, при знаходженні сівалки в транспортному положенні.
- Ліхтарі освітлення і світлові сигнали правильно встановлені і працюють належним чином.
- Пофарбовані всі деталі, лакофарбове покриття яких було пошкоджено під час транспортування або складання.
- Всі блокувальні пристрої встановлені і розташовані належним чином.
- Запобіжний ланцюг встановлений належним чином, елементи кріплення затягнуті відповідно до специфікації.
- Насос вакуумного вентилятора з приводом від ВВП належним чином приєднаний до трактора. Маслобак заповнений до необхідного рівня, а система перевірена на відсутність витоків (якщо застосовується).
- Шланги для подачі насипних/сухих добрив залишаються на місці без прослизання ремня або затиснення шланга між поворотним крилом та вакуумним колектором.

***Сівалка пройшла всебічну перевірку і, виходячи з наявних даних, готова до відправки покупцеві.***

(підпис наладчика обладнання/назва дилера/дата)

**РЕЄСТРАЦІЯ ВЛАСНИКА**

Ім'я \_\_\_\_\_ Дата поставки \_\_\_\_\_  
Адреса \_\_\_\_\_ Модель № 4805 Серійний номер \_\_\_\_\_  
Місто, область \_\_\_\_\_ Назва дилера \_\_\_\_\_  
Поштовий індекс \_\_\_\_\_ Номер дилера \_\_\_\_\_

**КОНТРОЛЬНИЙ ЛИСТ ПЕРЕВІРОК ПРИ ПОСТАВЦІ**

Використовуйте наступний контрольний лист при поставці сівалки в якості нагадування про важливу інформацію, яка повинна бути надана роздрібному покупцеві/кінцевому користувачеві. Поставте галочки навпроти кожного пункту, за яким була надана повна інформація.

- Перевірте роботу вакуумного вентилятора, вентилятора системи центральних бункерів і насоса з приводом від ВВП (якщо застосовується), коли сівалка приєднана до трактора, з яким вона буде використовуватися.
- Передбачуваний термін служби даного або будь-якого іншого обладнання залежить від регулярного змащення, як зазначено в Інструкції з експлуатації.
- Всі запобіжні заходи, що застосовуються.
- Разом з роздрібним покупцем/кінцевим користувачем переконайтеся, що світлові/дбиваючі елементи і знак ТТЗ добре видно, коли сівалка знаходиться в транспортному положенні і причеплена до трактора. Переконайтеся, що ліхтарі освітлення і світлові сигнали знаходяться в робочому стані. Слід повідомити роздрібного покупця/кінцевого користувача про те, що перед буксируванням або транспортуванням дорогами або автомагістралями необхідно ознайомитися з федеральними, регіональними та місцевими нормами і правилами, що регулюють дану операцію.
- Передайте роздрібному покупцеві/кінцевому користувачеві Інструкцію з експлуатації, каталог запчастин і всі інструкції, а також роз'ясніть порядок регулювання обладнання в ході експлуатації.
- Ознайомте роздрібного покупця/кінцевого користувача з умовами гарантії.
- Заповніть форму гарантійного обслуговування і отримання товару.

***Виходячи з наявних відомостей дане обладнання було поставлене готовим до експлуатації в польових умовах, і клієнт був повністю поінформований з питань належного догляду і експлуатації.***

(підпис особи, яка доставила товар покупцеві/назва дилера/дата)

**КОНТРОЛЬНИЙ ЛИСТ ПЕРЕВІРОК ПІСЛЯ ПОСТАВКИ**

Нижче наведений перелік пунктів, які рекомендується перевірити протягом першого сезону експлуатації обладнання.

- Перевірте працездатність сівалки разом з роздрібним покупцем/кінцевим користувачем.
- Перевірте працездатність вакуумного висівного апарату разом з роздрібним покупцем/кінцевим користувачем.
- Нагадайте роздрібному покупцеві/кінцевому користувачеві про важливість належного технічного обслуговування і дотримання всіх правил техніки безпеки.
- Перевірте, чи не потрібне регулювання або заміна будь-яких деталей.
- Переконайтеся, що всі попереджувальні знаки, світлові/дбиваючі елементи і знак ТТЗ розташовані належним чином, як показано в каталозі запчастин, і легко читаються. Необхідно встановити нові знаки замість пошкоджених або відсутніх.
- Переконайтеся, що ліхтарі освітлення і світлові сигнали функціонують належним чином.

(підпис перевіряючого/назва дилера/дата)

**Реєстрація устаткування повинна бути здійснена через веб-сайт "[business.kinze.com](http://business.kinze.com)" протягом 5 робочих днів з дати доставки.**

**Збережіть копію цієї форми на випадок виконання перевірки в майбутньому.**

*Відірвіть по лінії перфорації*

**КОРОТКИЙ ОПИС**

Інформація для власника	1-1
Гарантія	1-3
Загальна інформація	1-3
Специфікації шин	1-5
Специфікації	1-5
Техніка безпеки	1-8
Знаки безпеки і попереджувальні таблички	1-10

**ЕКСПЛУАТАЦІЯ СІВАЛКИ**

Операції із завантаження та розвантаження	2-1
Блокувальний пристрій маркера	2-1
Блокувальні пристрої циліндра осі транспортних коліс	2-2
Блокувальні пристрої зчіпки дишла	2-3
Блокувальний пристрій гаку крила	2-4
Попередня підготовка сівалки	2-4
Вимоги до тракторів	2-6
Специфікації мастила	2-7
Процедура підключення ввп	2-8
Підготовка трактора і приєднання зчіпка	2-9
Відомості про гідравлічні циліндри	2-12
Відомості про гідравлічний шланг	2-14
Транспортування сівалки	2-21
Вирівнювання сівалки	2-22
Датчик швидкого запуску	2-22
Робота в полі	2-23
Дисплей Ag Leader InCommand 1200	2-23
Послідовність переходу з положення транспортування в робоче положення за допомогою пульта управління	2-24
Перехід до робочого положення з використанням системи Kinze Blue Vantage	2-28
Послідовність переходу з робочого положення у положення транспортування за допомогою пульта управління	2-29
Перехід з робочого положення у положення транспортування з використанням системи Blue Kinze Blue Vantage	2-32
Використання маркерів за допомогою пульта управління	2-33
Робота з маркером з використанням системи Kinze Blue Vantage	2-34
Регулювання швидкості маркерів	2-35
Регулювання тросу маркера	2-36
Регулювання довжини і ножа маркера	2-37
Система вакуумних висівних апаратів	2-38
Аналоговий вакуумметр або манометр	2-38
Система центральних бункерів	2-39
Доступ до розподільника системи центральних бункерів	2-40

Резервуари центральних бункерів – Очищення	2-41
Опціональний комплект весов центрального бункера	2-41
Муфти відключення вказівного ряду	2-45
Перевірка в полі	2-46
Перевірка в полі з використанням системи Blue Vantage	2-46
Перевірка норми висіву в полі	2-46
Визначення маси насіння на гектар	2-47
Визначення кількості літрів на гектар	2-47
Перевірка застосування гранульованих хімікатів у польових умовах	2-48
Бак для води	2-49

**ЕКСПЛУАТАЦІЯ ВИСІВНОЇ СЕКЦІЇ**

Глибина висіву	3-1
Регулювання V-подібного зашпаровуючого колеса (гумове або чавунне)	3-1
Щиток зашпаровуючого колеса (V-подібні зашпаровуючі колеса з гуми або чавуну)	3-1
Притисні пружини з можливістю швидкого регулювання	3-2
Система пневматичного притиску	3-3
Робота в полі	3-4
Параметри вакууму	3-5
Очищення висівного апарату	3-8
Добавки	3-9
Зубчасте зашпаровуюче колесо	3-11
Дискові ножі для нульової обробки ґрунту, що встановлюються на висівні секції	3-11
Колеса для пожнивних залишків з кріпленням на дискових ножах	3-12
Параметри зв'язки гранульованих хімікатів	3-12
Бункер для гранульованих хімікатів та привід	3-13

**ДОБРИВА**

Підготовка системи до експлуатації	4-1
Поршневий насос	4-2
Процедура введення в експлуатацію	4-3
Процедура запуску приводу насосу ВВП	4-5
Процедура калібрування	4-6
Зубчасті однодискові леміші	4-7
Колісний полозок для регулювання заглиблення для зубчастого однодискового лемішу обладнання для внесення добрив	4-8
Устаткування для внесення рідких добрив	4-9
Зворотні клапани	4-10
Налаштування заднього зчіпного пристрою	4-10

**ТАБЛИЦІ НОРМ ВИСІВУ . . . . . 5-1**

**ЗМАЩУВАННЯ І ТЕХНІЧНЕ ОБСЛУГОВУВАННЯ**

Змашування. . . . . 6-1

Колісні підшипники . . . . . 6-1

Прес-маслянки . . . . . 6-2

Зубчастий однодисковий сошник . . . . . 6-6

Монтажні болти і елементи кріплення. . . . . 6-7

Тиск в шині. . . . . 6-10

Транспортні шини. . . . . 6-10

Технічні характеристики тиску . . . . . 6-11

Обслуговування обладнання для внесення добрив . . . . . 6-12

Обслуговування обладнання для внесення добрив  
(продовження). . . . . 6-13

Технічне обслуговування вакуумного висівного апарату . . . . . 6-14

Очищення висівного апарату . . . . . 6-14

Обслуговування вакуумного колектора . . . . . 6-15

Регулювання копіюючого колеса . . . . . 6-15

Заміна осі важеля копіюючого колеса . . . . . 6-15

Заміна втулки/ущільнення важеля копіюючого колеса . . . . . 6-16

15-дюймовий дисковий ніж сошника для внесення насіння/  
підшипник в зборі. . . . . 6-17

Захист насінняпроводу/внутрішній чистик . . . . . 6-18

Дискові ножі для нульової обробки ґрунту,  
що встановлюються на висівні секції. . . . . 6-19

Колеса для пожнивних залишків з кріпленням  
на висівній секції або на дискових ножах. . . . . 6-19

Встановлений на тракторі привід насоса і  
маслоохолоджувач . . . . . 6-20

Зворотній клапан . . . . . 6-21

Клапани регулювання витрат. . . . . 6-21

Запобіжні клапани . . . . . 6-21

Клапани регулювання витрат з функцією компенсації тиску . . . . . 6-21

Електромагнітний клапан . . . . . 6-22

Ресивер пневматичного компресора тиску притискання . . . . . 6-22

Обслуговування гідравлічної системи True Depth . . . . . 6-23

Фільтр True Depth . . . . . 6-24

Змашування і заміна підшипників маркерів . . . . . 6-25

Оновлення мастила або заміна підшипників транспортного  
і підйомного/ходового колеса . . . . . 6-26

Напрямок потоку . . . . . 6-27

Рівень мастила в картері поршневого насоса для  
рідких добрив . . . . . 6-27

Технічне обслуговування поршневого насоса. . . . . 6-27

Зберігання поршневого насосу . . . . . 6-28

Технічне обслуговування і зберігання  
центробіжного насоса . . . . . 6-29

Підготовка до зберігання . . . . . 6-30

Термін служби гідравлічних шлангів. . . . . 6-31

Гідравлічна схема притискної сили  
підйому/складання/крила. . . . . 6-32

Гідравлічна схема для вакуумної системи і  
системи для сипучих сухих добрив . . . . . 6-34

Схема підключення блоку живлення (Blue Drive) . . . . . 6-36

Догляд за акумуляторною батареєю. . . . . 6-37

Електричні підключення пульта управління- AGLeader . . . . . 6-38

**ПОШУК І УСУНЕННЯ НЕСПРАВНОСТЕЙ**

Система центральних бункерів . . . . . 7-1

Зашпаровуюче колесо. . . . . 7-1

Поршневий насос. . . . . 7-2

Використання маркерів. . . . . 7-3

Вакуумний висівний апарат . . . . . 7-4

Електромагнітний клапан . . . . . 7-6

Насос з приводом від ввп і додатковий мастилоохолоджувач 7-6



Компанія Kinze Manufacturing, Inc. дякує вам за вибір нашої продукції. Ми цінуємо вашу довіру по відношенню до сільськогосподарської техніки Kinze. Придбана вами сівалка Kinze розроблена для забезпечення надійної роботи і якнайшвидшого повернення вкладених коштів.

**Цю інструкцію було підготовлено для того, щоб допомогти вам в експлуатації та технічному обслуговуванні сівалки. Вона є невід'ємною частиною машини і має бути передана новому власнику разом з машиною в разі подальшого продажу.**

Перед початком використання обладнання користувач зобов'язаний прочитати цю Інструкцію з експлуатації і зрозуміти інформацію стосовно техніки безпеки, експлуатації, мастила і технічного обслуговування, що міститься в ній. Користувач несе відповідальність за регулярну перевірку та обслуговування обладнання відповідно до вказівок, наведених у цій Інструкції з експлуатації. Укладачі даного документа постаралися охопити всі аспекти безпеки, експлуатації, змащування і технічного обслуговування. Однак не виключається ймовірність виникнення особливих випадків, що потребують спеціальних дій.

У цій Інструкції символ  і сигнальні слова **"НЕБЕЗПЕЧНО"**, **"ОБЕРЕЖНО"**, та **"УВАГА"** використовуються для того, щоб привернути увагу до інструкцій з техніки безпеки, недотримання яких призведе або може призвести до загибелі людей або серйозних травм. Сигнальні слова **"ПРИМІТКА"** використовуються, щоб привернути увагу до важливої інформації. Нижче наведено пояснення відповідних термінів:

 <b>НЕБЕЗПЕЧНО</b>	Вказує на безпосередньо небезпечну ситуацію, яка, якщо їй не запобігти, призведе до летального наслідку або серйозних травм. Використання даного сигнального слова обмежується найекстремальнішими ситуаціями, що мають відношення до компонентів обладнання, які в силу особливостей конструкції неможливо закрити огорожами або кожухами.
 <b>ОБЕРЕЖНО</b>	Вказує на потенційно небезпечну ситуацію, яка, якщо їй не запобігти, може призвести до летального наслідку або серйозних травм, і включає небезпеки, які загрожують користувачеві при знятті огорож або кожухів. Також може використовуватися для попередження про небезпечні методи роботи.
 <b>УВАГА</b>	Вказує на потенційно небезпечну ситуацію, яка, якщо їй не запобігти, може призвести до травм середньої або малої тяжкості. Також може використовуватися для попередження про небезпечні методи роботи.
<b>ПРИМІТКА</b>	Вказує на інформацію стосовно методів виконання робіт, які не пов'язані з ймовірністю отримання травм.

**ПРИМІТКА:** Особливі відомості або інструкції з налаштування обладнання.

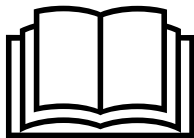
**ОБЕРЕЖНО**

Недотримання цієї рекомендації при експлуатації даного обладнання або при виконанні на ньому робіт може призвести до серйозних травм, в тому числі зі смертельними наслідками. Перед тим як розпочати експлуатацію даного обладнання, прочитайте всі рекомендації, наведені в цій Інструкції з експлуатації, і забезпечте їх виконання.

**ОБЕРЕЖНО**

На деяких фотографіях в цій інструкції захисні кришки, щитки або блокувальні пристрої можуть бути зняті для більшої наочності. **ЗАБОРОНЯЄТЬСЯ ЕКСПЛУАТУВАТИ АБО ВИКОНУВАТИ РОБОТИ НА машині, якщо відсутні або не задіяні всі необхідні захисні кришки, щитки і пристрої блокування.**

**ПРИМІТКА:** На деяких фотографіях в цій інструкції можуть бути зображені дослідні зразки обладнання. Зовнішній вигляд серійного обладнання може відрізнятися від наведеного на ілюстраціях.

**ПРИМІТКА:** На деяких фотографіях і ілюстраціях у цій інструкції може бути зображено опціонально встановлене навісне обладнання. Зверніться до дилера Kinze для придбання опціонального навісного обладнання.

## ГАРАНТІЯ

Обмежена гарантія Kinze на вказане нове обладнання викладена на копії форми гарантійного обслуговування і отримання товару, призначеної для роздрібного покупця. Додаткові копії документації щодо обмеженої гарантії можна отримати в дилера Kinze.

В рамках програми підтримки компанією Kinze протягом гарантійного терміну надається гарантія на зареєстровані продукти Kinze, які експлуатуються і обслуговуються відповідно до інструкцій, викладених в цьому посібнику. Надана гарантія анулюється при наявності доказів неналежного поводження з обладнанням або внесення змін в конструкцію, не передбачених заводськими специфікаціями. Гарантія Kinze не поширюється на регламентне обслуговування та ремонт обладнання.

Для отримання гарантії необхідно зареєструвати придбане обладнання. Для цього дилер Kinze повинен заповнити форму гарантійного обслуговування і отримання товару, після чого її повинен підписати роздрібний покупець. По одній копії даної форми залишається у дилера і у роздрібного покупця. Заявка про реєстрацію повинна бути заповнена і надана компанії Kinze Manufacturing, Inc. протягом 5 робочих днів з дати доставки обладнання Kinze роздрібному покупцеві. Компанія Kinze Manufacturing, Inc. залишає за собою право відмовити в наданні гарантії на обладнання, що має серійний номер, яке не було належним чином зареєстроване.

Якщо потрібно виконати технічне обслуговування або заміну деталей, що вийшли з ладу, на які поширюється дія обмеженої гарантії, відповідальність за доставку обладнання дилеру Kinze і надання належної роздрібному покупцеві копії форми гарантійного обслуговування і отримання товару лежить на користувачеві. Гарантія Kinze не покриває вартість часу в дорозі, пробігу та транспортування. Будь-яка попередня домовленість між дилером і роздрібним покупцем, в рамках якої дилер погоджується прийняти на себе всі такі витрати або їх частину, повинна розцінюватися виключно як жест доброї волі з боку дилера щодо роздрібного покупця.

*Гарантія Kinze не покриває вартість часу в дорозі, пробігу, транспортування або вантажних робіт.*

## ЗАГАЛЬНА ІНФОРМАЦІЯ

Сівалка точного висіву з фронтальним складанням крил моделі 4800 пропонується в декількох версіях, що відрізняються розміром і конфігурацією рядів, наявністю вакуумного або механічного висівного апарату, стандартних бункерів або системи центральних бункерів, або обладнання для внесення рідких добрив та іншого різного додаткового обладнання. Зверніться до дилера Kinze для отримання додаткової інформації.



**24-рядна сівалка точного висіву моделі 4805 з системою центральних бункерів**

Інформація, наведена в цьому посібнику, є актуальною на момент публікації. Проте, зважаючи на безперервне вдосконалення продукції Kinze, внесення змін у виробництво може призвести до того, що ваше обладнання буде в деякій мірі відрізнятись від описаного в інструкції. Компанія Kinze Manufacturing, Inc. залишає за собою право на внесення змін до технічних характеристик і конструкції устаткування без попереднього повідомлення і не приймає на себе зобов'язань по установці аналогічного обладнання на раніше виготовлені сівалки. Щоб отримати саму останню версію публікації, зверніться до дилера Kinze.

Якщо не вказано інше, терміни «правий» і «лівий», що використовуються в цій інструкції, позначають відповідні сторони, якщо дивитися в напрямку руху сівалки в процесі експлуатації.

**ПРИМІТКА: Значення метричних одиниць, вказані в дужках, є приблизними і повинні використовуватися тільки для довідки.**

## НЕОБХІДНІ ІНСТРУМЕНТИ

Розміри кріплення / необхідний інструмент			
$1/4$ дюйма = $7/16$ дюйма	$7/16$ дюйма = $5/8$ дюйма (гайка для кріплення $7/16$ дюйма закручується інструментом $11/16$ дюйма)	$3/4$ дюйма = $11/8$ дюйма	$11/4$ дюйма = $17/8$ дюйма
$5/16$ дюйма = $1/2$ дюйма	$1/2$ дюйма = $3/4$ "	$7/8$ дюйма = $15/16$ дюйма	$11/2$ дюйма = $21/4$ дюйма
$3/8$ дюйма = $9/16$ "	$5/8$ дюйма = $15/16$ "	1 дюйм = $11/2$ дюйма	

**СПЕЦИФІКАЦІЇ**

Специфікація	Система центральних бункерів	Система центральних бункерів з обладнанням для внесення сухих добрив	Стандартна
Кількість рядів	24	24	24
Міжряддя	70 см	70 см	70 см
Суха вага (Вакуумний висівний апарат)	14570 кг	17000 кг	12946 кг
Висота в положенні для транспортування	3,81 м	3,85 м	2,98 м
Висота в робочому положенні	3,01 м	3,60 м	2,20 м
Довжина в робочому положенні	9,32 м*	9,32 м*	9,32 м*
	* додайте 0,65 м до довжини в робочому положенні за наявності додаткових бункерів для гранульованих хімікатів		
Довжина в положенні для транспортування	13,50 м*	13,50 м*	13,40 м*
	* додайте 0,65 м до довжини в положенні для транспортування за наявності додаткових бункерів для гранульованих хімікатів		
Ширина в робочому положенні	17,53 м	17,70 м	17,53 м
Ширина в положенні для транспортування	4,75 м*	4,75 м*	4,75 м*
	* додайте 0,65 м до ширини в положенні для транспортування за наявності додаткових бункерів для гранульованих хімікатів		
Об'єм насіння	3875 л (2 баки x 1938 л)	1760 л (2 баки x 880 л)	1608 л (24 баки x 67 л)
Система підйому сівалки	Чотири головних, чотири ведених циліндри		
Маркери	Трьохсекційні, складні, дискові, з незалежним управлінням і ручним регулюванням кута нахилу.		

**СПЕЦИФІКАЦІЇ ШИН**

Специфікація	Стандартні бункери	Система центральних бункерів
Розмір транспортувальних шин	11- 22,5 норма нашарування 14	11- 22,5 норма нашарування 14
Тиск в шинах транспортних коліс	90 фунтів/кв. дюйм (6,20 бар)	90 фунтів/кв. дюйм (6,20 бар)
Крила шини	11- 22,5 (4)	11- 22,5 (4)
Тиск в шинах (робочих коліс)	90 фунтів/кв. дюйм (6,20 бар)	60 фунтів/кв. дюйм (4,14 бар)
Шини ведучих коліс поршневого насосу	7,60 дюйма x 15 дюймів (2)	
Підйом/опускання	Чотири основних/Чотири допоміжних гідравлічних механізма	
Маркери	Дискові, з трьохсекційним складанням з незалежним управлінням і ручним регулюванням кута нахилу.	

<b>СІВАЛКИ KINZE 4805 З МІЖРЯДДЯМ 70 СМ</b>		
<b>Гідравлічна система трактора* та вимоги до потужності**</b>		
<b>Висівні апарати</b>	True Rate®	True Speed®
<b>Бункери</b>	Бункери ряду	Система центральних бункерів
<b>Привід</b>	Blue Drive®	Blue Drive®
<b>Вимоги до СКК</b>		
Зчеплення	2*	2**
Обертання/маркер	1	1
Система центральних бункерів (насіння)	-	ВВП
Вакуум	ВВП	ВВП
Blue Drive® / Blue Vantage®	ВВП	ВВП
Сухий сипкий матеріал (добриво)	1	1
<b>Кількість СКК (з ВВП):</b>	<b>4</b>	<b>4</b>
<b>Кількість СКК (без ВВП):</b>	<b>6****</b>	<b>6****</b>
<b>Вимоги до продуктивності гідравлічної системи (л/хв)</b>		
Рідкі добрива	15	15****
True Depth®	49***	49***
Зчеплення та складання (СКК)	125	125
Система центральних бункерів (насіння)	---	30***
Насипні добрива (СКК)	83	83
Вакуум	49***	49***
Blue Drive® / Blue Vantage®	30***	30***
<b>Розрахункові мінімальні витрати (з сухими добривами та ВВП):</b>	<b>208</b>	<b>208</b>
<b>Розрахункові мінімальні витрати (з рідкими добривами та ВВП):</b>	<b>140</b>	<b>125</b>
<b>Розрахункові мінімальні витрати (з сухими добривами, без ВВП):</b>	<b>337****</b>	<b>367****</b>
<b>Розрахункові мінімальні витрати (з рідкими добривами, без ВВП):</b>	<b>267****</b>	<b>299****</b>
<b>Вимоги до потужності трактора (к.с.)</b>		
Вимоги до потужності (к.с.)	Від 400	Від 500

\*2х поворотних шланга, 1 напірний. З рідким добривом-- 2х поворотних шланга, 2х напірних.

\*\*2х поворотних шланга, 1 напірний.

\*\*\*з приводом від ВВП

\*\*\*\*Нестандартна конфігурація

<sup>1</sup>Всі наведені вище дані є орієнтовними, у наведеній вище таблиці описані конкретні вимоги до гідравлічної системи залежно від моделі сівалки та функціональної області. Вимоги до гідравлічної системи сівалки залежать від конкретної конфігурації сівалки.

<sup>2</sup>Тип ґрунту, обробка поля, рельєф та конфігурація сівалки можуть вплинути на вимоги до потужності трактора.

<b>СІВАЛКИ KINZE 4805 З МІЖРЯДДЯМ 70 СМ</b>			
<b>Гідравлічна система трактора* та вимоги до потужност</b>			
True Rate®	True Rate®	True Speed®	True Rate®
Система центральних бункерів	Система центральних бункерів	Система центральних бункерів	Система центральних бункерів
Blue Drive®	Blue Drive®	Blue Drive®	Привід контакту з ґрунтом
<b>Вимоги до СКК</b>			
2**	2**	2**	2*
1	1	1	1
ВВП	ВВП	ВВП	1
ВВП	ВВП	ВВП	1
ВВП	ВВП	ВВП	-
1	1	1	-
<b>4</b>	<b>4</b>	<b>4</b>	-
<b>6****</b>	<b>6****</b>	<b>6****</b>	<b>5****</b>
<b>Вимоги до продуктивності гідравлічної системи (л/хв)</b>			
15***	15***	15***	-
49***	49***	49***	-
125	125	125	125
30***	30***	30***	30
83	83	83	-
49***	49***	49***	49
30***	30***	30***	-
<b>208</b>	<b>208</b>	<b>208</b>	-
<b>125</b>	<b>125</b>	<b>125</b>	-
<b>367****</b>	<b>367****</b>	<b>367****</b>	-
<b>299****</b>	<b>299****</b>	<b>299****</b>	-
<b>Вимоги до потужності трактора (к.с.)</b>			
Від 400	Від 400	Від 500	Від 400

\*2х поворотних шланга, 1 напірний. 3 рідким добривом-- 2х поворотних шланга, 2х напірних.

\*\*2х поворотних шланга, 1 напірний.

\*\*\*з приводом від ВВП

\*\*\*\*Нестандартна конфігурація

<sup>1</sup>Всі наведені вище дані є орієнтовними, у наведеній вище таблиці описані конкретні вимоги до гідравлічної системи залежно від моделі сівалки та функціональної області. Вимоги до гідравлічної системи сівалки залежать від конкретної конфігурації сівалки.

<sup>2</sup>Тип ґрунту, обробка поля, рельєф та конфігурація сівалки можуть вплинути на вимоги до потужності трактора

1. Прочитайте і ознайомтеся з інструкціями, наведеними в цій інструкції і на табличках з попереджувальними написами. Регулярно перечитуйте ці інструкції!
2. Дана сівалка спроектована і сконструйована з урахуванням вимог до безпеки користувачів. Забороняється вносити будь-які зміни в конструкцію даного обладнання. Будь-яка зміна конструкції може являти загрозу безпеці.
3. Значна частина нещасних випадків в процесі сільськогосподарської діяльності відбувається в результаті втоми чи недбалості. Безпечна і дбайлива експлуатація трактора і сівалки допоможе запобігти нещасним випадкам.
4. Ніколи не дозволяйте керувати сівалкою особам, які не знайомі з роботою всіх її функцій. Перед початком роботи з обладнанням оператори повинні прочитати і зрозуміти всі інструкції, наведені в цьому посібнику.
5. Не допускайте знаходження поблизу сівалки сторонніх осіб, особливо дітей! Завжди контролюйте простір навколо, щоб переконатися в наявності безпечних умов для запуску двигуна тягача або початку руху сівалки. Це особливо важливо в разі високого рівня фонового шуму або звукоізолюючої кабіни тягача, оскільки ви не зможете почути крики людей.
6. Переконайтеся, що вага сівалки не перевищує тягове зусилля трактора і відповідає вантажопідйомності мостів та іншим дорожнім обмеженням. Необхідно вжити всіх заходів для забезпечення безпечного управління і запобігання загибелі людей, отриманню травм, нанесенню шкоди майну або пошкодженню обладнання.
7. Забороняється перебувати на сівалці під час руху.
8. Зберігати сівалку слід далеко від місць активної людської діяльності. НЕ дозволяйте дітям гратися поруч з розташованою на зберіганні сівалкою.
9. Не наближайтеся до рухомих деталей. Забороняється носити вільний одяг, який може затягнути рухомими деталями.
10. Необхідно завжди носити захисний одяг, взуття, рукавички, засоби захисту органів слуху і зору, що відповідають ситуації.
11. Не допускайте знаходження людей між дишлою/тягово-зчипним пристроєм і тягачем при русі заднім ходом до сівалки.
13. Вживайте заходів щодо запобігання ураження електричним струмом, запобігання отримання травм, пошкодження майна чи обладнання. Контролюйте наявність перешкод на шляху руху сівалки, таких як дроти, гілки дерев (і т. п.). Контролюйте наявність необхідного простору при поворотах і при складанні/розкладанні сівалки.
14. Встановіть на місце всі захисні огорожі, зняті для виконання робіт з технічного обслуговування. Забороняється експлуатувати сівалку зі знятими захисними огорожами.
15. Використання неоригінальних гідравлічних приводів, електричних приводів або приводів від механізму відбору потужності може створити серйозну небезпеку для вас і людей, що знаходяться поблизу. У разі встановлення таких приводів необхідно забезпечити дотримання всіх необхідних стандартів і норм безпеки, щоб захистити від отримання травм себе та інших осіб, які перебувають поблизу сівалки.
16. Дотримуйтесь всіх федеральних, державних/обласних та місцевих правил при буксируванні сільськогосподарської техніки дорогами загального користування. Використовуйте запобіжний ланцюг (але ні в якому разі не еластичний або нейлоновий/

полімерний буксирувальний трос), щоб зберегти з'єднання між буксирувальною машиною і сівалкою в разі розчеплення первинного зчеплення.

17. Перед транспортуванням машини дорогами загального користування переконайтеся, що всі ліхтарі освітлення, світлові сигнали, знак ТТЗ (тихохідний транспортний засіб) і світловідбиваючі елементи знаходяться на місці і працюють належним чином.
  18. Швидкість буксирування не повинна перевищувати 20 км/год. Виконуйте буксирування тільки за допомогою трактора для сільськогосподарських робіт, з причепом не меншим за Cat 4. Враховуйте довжину сівалки при виконанні поворотів.
  19. Знижуйте швидкість перед поворотами, щоб не допустити перекидання. Рухатися необхідно з безпечною швидкістю відповідно до місцевих умов, і при цьому стежити за тим, щоб швидкість була досить повільною для безпечної зупинки в разі аварійної ситуації.
  20. Застосування хімікатів часто є невід'ємною частиною висіву. Дотримуйтеся інструкцій на етикетках ємностей з хімікатами щодо змішування, способів поводження та утилізації.
  21. Ознайомтеся з порядком надання першої медичної допомоги при контакті з хімічними речовинами.
  22. Використовуйте захисний одяг і засоби захисту для забезпечення безпеки при поводженні з хімічними речовинами.
  23. Хімікати поставляються разом з паспортами безпеки матеріалів (MSDS), які містять повну інформацію про хімічну речовину, її вплив, а також про необхідну першу медичну допомогу в разі виникнення надзвичайної ситуації. Підтримуйте актуальність файлу MSDS і забезпечте його доступність для персоналу при виникненні надзвичайної ситуації.
  24. Під час технічного обслуговування працюючих в землі компонентів, таких як диски та ущільнюючі пристрої, дотримуйтеся особливої обережності, щоб не отримати травми від гострих кромки або зубців.
  25. Скористайтеся допомогою фахівців, якщо ви не знайомі з принципом роботи гідравлічних систем. Гідравлічна рідина під тиском може проникнути в тканини тіла і стати причиною смерті, серйозної інфекції або інших травм.
  26. Неправильна утилізація відходів може завдати шкоди навколишньому середовищу. Для отримання інформації про утилізацію обладнання зверніться до місцевих органів, що відповідають за охорону навколишнього середовища або утилізацію відходів.
- Забороняється зливати відходи на землю, в каналізацію або джерела води.
- При утилізації відходів, таких як мастило, використовуйте герметичні ємності. Обов'язково використовуйте ємності, відмінні від ємностей для харчових продуктів чи напоїв, щоб виключити ймовірність випадкового вживання відходів. Утилізуйте мастило у відповідності з місцевими та регіональними вимогами.
- При необхідності утилізації хімічних добрив проконсультуйтеся з постачальником даних хімікатів.
- Сівалка моделі 4805 складається на 85% з металів, придатних для повторного використання, на 10% – з пластмаси, придатної для повторного використання, а на 5% – з матеріалів, що не підлягають переробці.



Нижче наведені деякі загальні попередження про небезпеки, пов'язані з використанням цього обладнання. Зверніть особливу увагу на всю інформацію з техніки безпеки, експлуатації та технічного обслуговування, наведену в цьому посібнику, а також на попереджувальні знаки, встановлені на обладнанні.

	<p><b>Контакт з лініями електропередач та іншими джерелами високої напруги або наближення до них може призвести до летального наслідку або серйозних травм.</b></p> <p><b>Забороняється наближатися до ліній електропередач або інших джерел високої напруги.</b></p>
	<p><b>Недотримання цієї рекомендації при експлуатації даного обладнання або при виконанні на ньому робіт може призвести до серйозних травм, в тому числі зі смертельними наслідками. Перед тим, як розпочати експлуатацію даного обладнання, прочитайте всі інструкції, наведені в цій Інструкції з експлуатації, і забезпечте їх виконання.</b></p>
	<p><b>Падіння обладнання може призвести до серйозних травм, в тому числі зі смертельними наслідками. Перед початком роботи на обладнанні встановіть всі пристрої блокування або опустіть сівалку на рівень землі.</b></p>
	<p><b>Вибух шини може призвести до серйозних травм, в тому числі зі смертельними наслідками. Причиною вибуху шини можуть стати надмірний тиск в шині, виконання робіт на колісному диску або шині, неправильне використання колісних дисків і шин, використання зношених або шин, що неправильно обслуговувалися.</b></p>

## ЗНАКИ БЕЗПЕКИ І ПОПЕРЕДЖУВАЛЬНІ ТАБЛИЧКИ



### ОБЕРЕЖНО

Всі ліхтарі освітлення, світлові сигнали, знак ТТЗ і світловідбиваючі елементи повинні перебувати на місці і їх повинно бути видно при транспортуванні сівалки дорогами загального користування. В іншому випадку це може призвести до летального наслідку, серйозних травм, псування майна або пошкодження обладнання. Перед транспортуванням обладнання дорогами загального користування ознайомтесь з федеральними, регіональними та місцевими нормами і правилами, що застосовуються.

Знаки безпеки та попереджувальні таблички розміщуються на машині з метою попередження про небезпеку і містять важливі інструкції з експлуатації і технічного обслуговування. Інформація, зазначена на цих знаках, призначена для забезпечення вашої безпеки і безпеки людей, що оточують вас. **ВИКОНУЙТЕ ВСІ ПРАВИЛА ТЕХНІКИ БЕЗПЕКИ!**

- Підтримуйте чистоту знаків, щоб вони були добре помітні. За необхідності промивайте їх мильною водою або м'яким розчином.
- Замість пошкоджених, зафарбованих або відсутніх знаків безпеки обов'язково повинні бути встановлені нові знаки.
- Періодично перевіряйте світловідбиваючі елементи і знак ТТЗ. У разі помітної втрати відбивних властивостей дані елементи підлягають обов'язковій заміні.
- При заміні попереджувальних табличок ретельно очистіть поверхню машини за допомогою мила і води або розчину для чищення, щоб видалити весь бруд і мастило.



**ПРИМІТКА:** Місця розташування знаків безпеки і попереджувальних табличок вказані в каталозі запасних частин для даної машини.

**ПРИМІТКА:** Оформлення та розташування знака ТТЗ, світловідбиваючих елементів, ліхтарів освітлення і світлових сигналів відповідає стандартам ANSI/ASABE S279.14 (липень 2008 року) і ANSI/ASABE S276.6 (січень 2005 року).



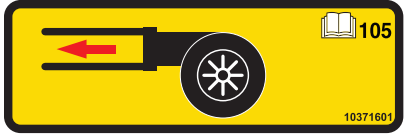
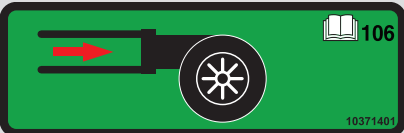
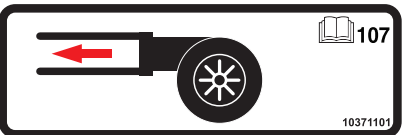
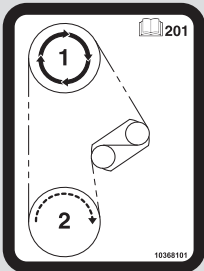

## ГРАФІЧНЕ МАРКУВАННЯ

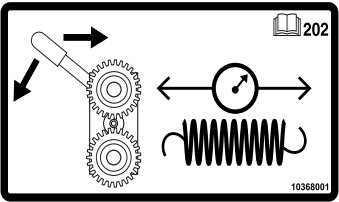
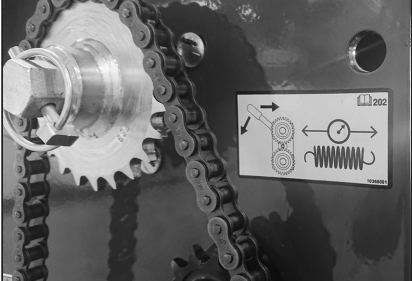
№	Маркування	Розміщення	Значення
101			Додавайте мастило/змащуйте щоденно.
102			Додавайте мастило/змащуйте щотижня.



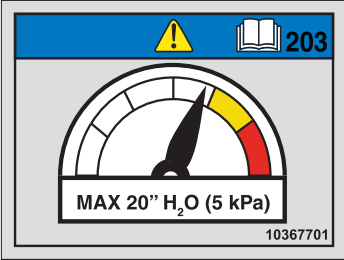

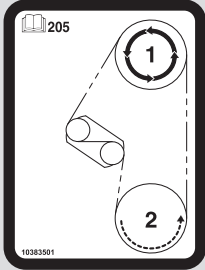
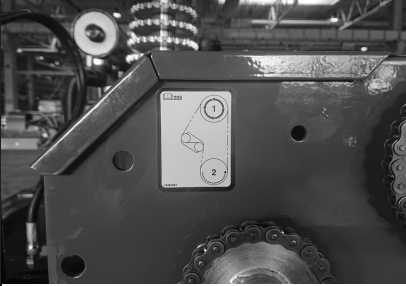

ГРАФІЧНЕ МАРКУВАННЯ

№	Маркування	Розміщення	Значення
105		<p>Нижче за шкалу манометра системи центральних бункерів.</p>	<p>Система центральних бункерів.</p>
106		<p>Нижче за шкалу вакуумметра.</p>	<p>Вакуум.</p>
107		<p>Нижче за шкалу манометра сипучих сухих добрив.</p>	<p>Сипучі сухі добрива.</p>
201			<p>Верхня зірочка – провідна зірочка. Нижня зірочка – ведена зірочка.</p>
202			<p>Поверніть комір з накаткою на пристрої для натягання пружини, щоб послабити натяг пружини.</p>

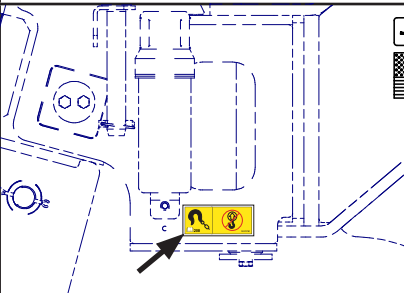
ГРАФІЧНЕ МАРКУВАННЯ

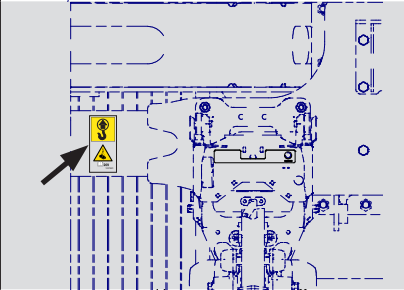
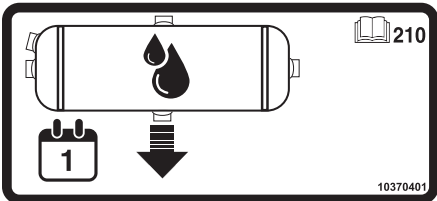
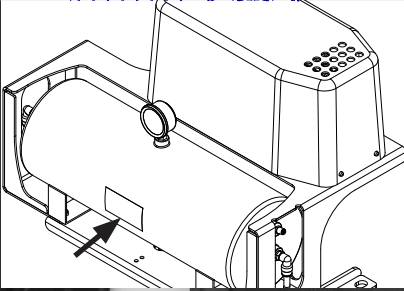
№	Маркування	Розміщення	Значення
203	 <p>Label 203: A pressure gauge with a needle pointing to the red zone. Text: "MAX 20" H<sub>2</sub>O (5 kPa)". Includes a warning triangle and a book icon.</p>	 <p>Photo showing the pressure gauge label installed on a piece of equipment.</p>	<p>Максимальний робочий тиск становить 20 дюймів H<sub>2</sub>O (5 кПа). Вищий тиск може призвести до закупорювання насінням.</p>
204	 <p>Label 204: A bottle of lubricant. Text: "PREVENTED SHARP FIELD FLOW LUBRICANT". Includes a warning triangle and a book icon.</p>	<p>На резервуарі системи центральних бункерів.</p>	<p>Додавайте щонайменше 16 (0,45 кг) унцій графіту на 50 одиниць посівного матеріалу.</p>
205	 <p>Label 205: A diagram showing two pulleys and a belt. Circled numbers 1 and 2 indicate the correct routing. Includes a book icon.</p>	 <p>Photo showing the belt routing diagram installed on a piece of equipment.</p>	<p>Верхня зірочка – провідна зірочка. Нижня зірочка – ведена зірочка.</p>
206	 <p>Label 206: A yellow label with a hand and wrench icon. Text: "0.7 Nm". Includes a book icon.</p>	<p>На модулі IPN.</p>	<p>Переконайтеся, що ущільнююче кільце (кільця) встановлене на роз'ємі (роз'ємах) M12 (Ethernet). Переконайтеся, що момент затягування роз'єму(ів) M12 становить 0,7 Нм.</p>
207	 <p>Label 207: A red circle with a diagonal line over a hand cleaning a surface. Includes a book icon.</p>	<p>Під кріпленням модуля РММ.</p>	<p>НЕ мийте модулі безпосередньо зі знятою кришкою.</p>

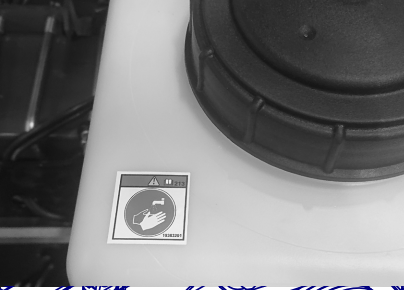

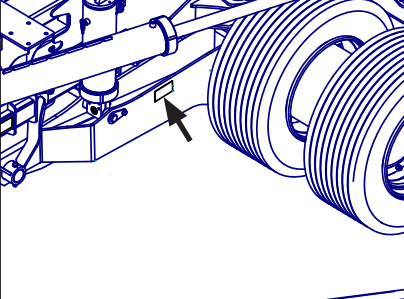



ГРАФІЧНЕ МАРКУВАННЯ

№	Маркування	Розміщення	Значення
208			<p>Точка кріплення під час транспортування. Не використовувати для підйому.</p>
209			<p>Точка підйому.</p>
210			<p>Щоденно зливайте вологу з повітряного резервуару. Під час зберігання повністю злийте воду із резервуару.</p>
213			<p>Вода для екстреного ополіскування.</p>
301			<p>Надмірний тиск може призвести до вибухового розділення шини та обода, що може призвести до смерті або серйозних травм. Дотримуйтеся інструкцій з накачування та обслуговування, наведених в керівництві оператора.</p>

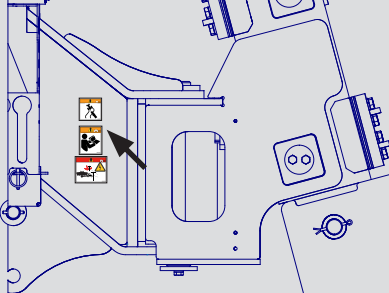

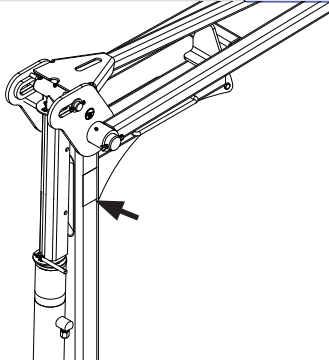

ГРАФІЧНЕ МАРКУВАННЯ

№	Маркування	Розміщення	Значення
302		<p>На кришках бункерів з інсектицидами.</p>	<p>Сільськогосподарські хімікати можуть призвести до смерті або серйозних травм людей, тварин та рослин або серйозно пошкодити ґрунт, обладнання та майно. Читайте та дотримуйтесь усіх етикеток та інструкцій виробників хімікатів та обладнання.</p>
304			<p>Втрата управління може призвести до смерті або серйозних травм, а також пошкодження майна та обладнання. Здійснюйте буксирування лише за допомогою сільськогосподарського трактора, розрахованого на вагу та конфігурацію даного обладнання. Використовуйте страхувальні ланцюги та здійсніть транспортування, як зазначено в інструкції з експлуатації та інструкції щодо запчастин.</p>
306			<p>Неконтрольований рух машини може призвести до розчавлення, що може призвести до смерті, серйозних травм або пошкодження майна та обладнання.</p> <p>Перед роботою під цим обладнанням або його транспортуванням встановіть запобіжні блокувальні пристрої.</p>
307			<p>Зняття цього вузла колеса та осі може призвести до перекидання обладнання, що може спричинити смерть, серйозну травму або пошкодження майна та обладнання.</p>

ГРАФІЧНЕ МАРКУВАННЯ

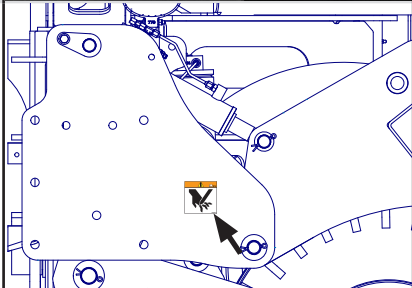

№	Маркування	Розміщення	Значення
308			<p>Неправильна експлуатація або робота з цим обладнанням може призвести до смерті або серйозних травм. Прочитайте та дотримуйтесь усіх інструкцій, наведених у керівництві оператора, перед початком експлуатації або роботи з цим обладнанням.</p>
309			<p>Маркер ряду може опуститись у будь-який момент і стати причиною смерті або серйозної травми.</p> <p>Тримайтеся подалі від маркерів рядів!</p> <p>Встановіть запобіжний блокувальний пристрій, коли вони не використовуються.</p>
310			<p>Неконтрольований рух компонентів сівалки може призвести до смерті, серйозних травм або пошкодження майна та обладнання.</p> <p>Перед складанням підніміть сівалку та встановіть фіксатори циліндрів. Проводьте складання на рівній поверхні. Перед буксируванням встановіть запобіжні клямки крил.</p>
311			<p>Не знімайте кришку під час роботи машини. Вміст знаходиться під тиском, і втручання може призвести до смерті, серйозної травми або пошкодження обладнання.</p> <p>Див. керівництво оператора для правильної процедури заповнення.</p>

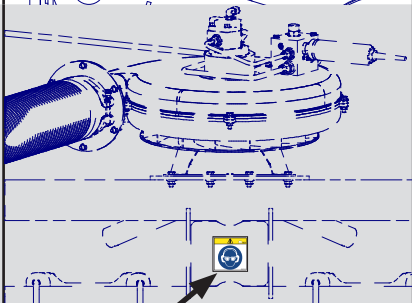
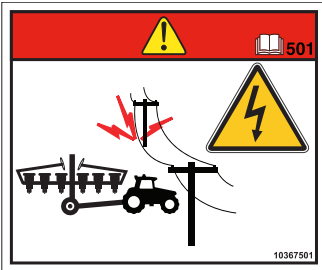
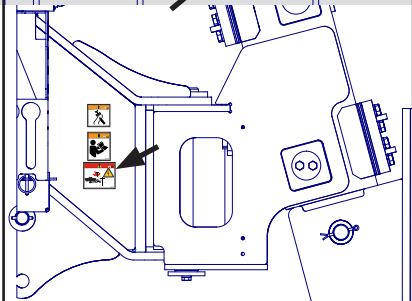
ГРАФІЧНЕ МАРКУВАННЯ

№	Маркування	Розміщення	Значення
313			<p>Небезпека ураження статичною електрикою.</p> <p>Заряд статичної електрики може накопичуватися під час використання сівалки та розряджати при заправці або проведенні технічного обслуговування.</p> <p>Електронні медичні пристрої, такі як кардіостимулятори та дефібрилятори, можуть вийти з ладу через удар розрядом статичної електрики.</p> <p>Особи, що носять електронні медичні прилади, повинні бути обережними, щоб уникнути удару струмом при роботі з сівалкою.</p>
314			<p>Небезпека розчавлення рук.</p>
401			<p>Вентилятор може увімкнутися будь-якої миті. Працюючий вентилятор може видувати сміття і має високий рівень шуму.</p> <p>При роботі поруч із вентилятором завжди використовуйте засоби захисту очей та органів слуху.</p>
501			<p>Контакт або наближення до ліній електропередач або інших джерел високої енергії може призвести до смерті або серйозних травм.</p> <p>Завжди тримайтеся подалі від ліній електропередач або джерел високої енергії.</p>

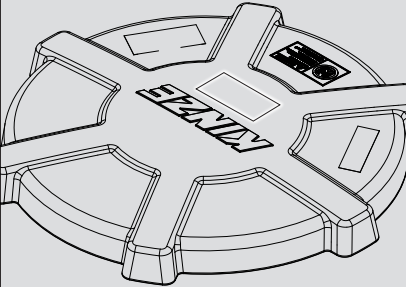

ГРАФІЧНЕ МАРКУВАННЯ

№	Маркування	Розміщення	Значення
502			<p>Не заходити в бак.</p>
503			<p>Падіння з обладнання може призвести до смерті або серйозних травм.</p> <p>Використовуйте три точки контакту під час роботи на обладнанні.</p> <p>Ніколи не сідайте на обладнання.</p>

**Дана сторінка навмисно не заповнена.**

## ОПЕРАЦІЇ ІЗ ЗАВАНТАЖЕННЯ ТА РОЗВАНТАЖЕННЯ

Сівалку необхідно завантажити на причеп та розвантажити з нього. Якщо операції із завантаження та розвантаження не вбачаються можливими, необхідно визначити відповідні місця для підйому машини згідно маркування.



## БЛОКУВАЛЬНИЙ ПРИСТРІЙ МАРКЕРА

**ОБЕРЕЖНО**

Маркер може опуститися в будь-який момент і може стати причиною серйозних травм, в тому числі зі смертельними наслідками. Не наближайтеся до маркерів! Встановіть блокувальний пристрій, якщо маркери не використовуються.



**Блокувальний пристрій маркера в положенні для зберігання**



**Встановлений блокувальний пристрій маркера**

Завжди встановлюйте блокувальні пристрої маркерів під час експлуатації, транспортування або обслуговування сівалки. Блокувальні пристрої утримуються на місці двома штифтами з головкою і отвором під шплінт.

## БЛОКУВАЛЬНІ ПРИСТРОЇ ЦИЛІНДРА ОСІ ТРАНСПОРТНИХ КОЛІС



Ось транспортних коліс може опуститися з транспортного положення мимовільно, що призведе до серйозних травм, в тому числі зі смертельними наслідками, псування майна або пошкодження обладнання. Під час транспортування сівалки забороняється використовувати будь-які функції гідравлічної системи. Перед транспортуванням, зберіганням або виконанням робіт на сівалці переконайтеся, що встановлені всі транспортні блокувальні пристрої на чотирьох транспортних циліндрах, а всі органи управління СКК знаходяться в нейтральному положенні.

Кронштейн для зберігання блокувального пристрою циліндра



Блокувальний пристрій циліндра

**Встановлений блокувальний пристрій циліндра осі транспортних коліс**



**Кронштейн для зберігання блокувального пристрою циліндра**

При транспортуванні, зберіганні або виконанні робіт на сівалці повинні бути встановлені блокувальні пристрої циліндрів осі транспортних коліс на обох транспортних циліндрах.

Витягніть циліндр в повністю підняте положення. Встановіть блокувальні пристрої циліндра осі транспортних коліс. Вставте дріт'яні шплінти в отвори на блокувальному пристрої циліндра і зафіксуйте.

Перед початком експлуатації сівалки помістіть блокувальні пристрої циліндра осі транспортних коліс в трубу для зберігання блокувальних пристроїв.

**!** **ОБЕРЕЖНО**



Для запобігання серйозних травм, в тому числі зі смертельними наслідками, пошкодження майна чи обладнання бункери повинні бути спорожнені при транспортуванні. Забороняється виконувати буксирування сівалки в положенні для транспортування при наявності насіння або добрив в бункерах.

**!** **ОБЕРЕЖНО**

Дишло сівалки може неконтрольовано підніматися під час складання/розкладання сівалки, що може призвести до серйозних травм, в тому числі зі смертельними наслідками, псування майна або пошкодження обладнання. **ЗАБОРОНЯЄТЬСЯ** складати або розкладати сівалку, що не під'єднана до трактора. **ЗАБОРОНЯЄТЬСЯ** відчіплювати сівалку від трактора, якщо сівалка не була повністю складена для транспортування або не була повністю розкладена і опущена на землю.

**!** **ОБЕРЕЖНО**



Неконтрольовані рухи обладнання можуть стати причиною втрати керування і можуть призвести до смерті, серйозних травм або пошкодження майна та обладнання. Перед транспортуванням обладнання встановіть всі запобіжні штифти.

### БЛОКУВАЛЬНІ ПРИСТРОЇ ЗЧІПКИ ДИШЛА



Під час експлуатації сівалки необхідно встановити палець блокувального пристрою зчипки дишла у вказаний вище отвір.

## БЛОКУВАЛЬНИЙ ПРИСТРІЙ ГАКУ КРИЛА



Встановити палець сюди під час транспортування

Встановити палець сюди під час роботи в полі

Від'єднання диска від гаків крил



**ОБЕРЕЖНО**



Недотримання цієї рекомендації при експлуатації даного обладнання або при виконанні на ньому робіт може призвести до серйозних травм, в тому числі зі смертельними наслідками. Перед тим, як розпочати експлуатацію даного обладнання, прочитайте всі інструкції, наведені в цій Інструкції з експлуатації, і забезпечте їх виконання.

## ПОПЕРЕДНЯ ПІДГОТОВКА СІВАЛКИ

Далі наведена загальна інформація з підготовки трактора і сівалки до роботи і загальні вказівки з експлуатації. Для правильної і ефективної експлуатації сівалки оператор повинен мати відповідний досвід, добре знати сівалку та дотримуватися наведених нижче вказівок.



**ОБЕРЕЖНО**



Вибух шини може призвести до серйозних травм, в тому числі зі смертельними наслідками. Причиною вибуху шини можуть стати надмірний тиск в шині, виконання робіт на колісному диску або шині, неправильне використання колісних дисків і шин, використання зношених або шин, що неправильно обслуговувалися.



**ОБЕРЕЖНО**

Процедура відключення коліс може стати причиною втрати керування, серйозних травм, в тому числі зі смертельними наслідками, псування майна або пошкодження обладнання. Перед початком експлуатації сівалки, а також періодично в ході експлуатації перевіряйте надійність затягування гайок кріплення транспортних коліс.

Маркер  
(Не показано)

Контактний  
привод (Н/Д з  
системою Blue  
Vantage)

Крило



Транспортне

#### Місцезахоплення шин (показане з правого боку)

1. Міцно затягніть гайки транспортних коліс відповідно до інструкцій, наведених нижче.
2. Накачайте шину. Див. ["Специфікації шин" на сторінці 1-5.](#)
3. Змастіть сівалку і висівні секції відповідно до рекомендацій зі змащення, наведених в цій інструкції. ["Змащування" на сторінці 6-1.](#)
4. Переконайтеся, що всі приводні ланцюги належним чином натягнуті, вирівняні і змащені.



474 Nm

274 Nm

## ВИМОГИ ДО ТРАКТОРІВ



### ОБЕРЕЖНО

Втрата контролю над обладнанням під час транспортування може стати причиною серйозних травм, в тому числі зі смертельними наслідками, пошкодження майна чи обладнання. Повна маса трактора повинна бути більше повної маси сівалки зі встановленим навісним і додатковим обладнанням.

### ПРИМІТКА

Підключати безнапірний злив гідромотора до поворотної магістралі зливу без напору слід при нульовому тиску в системі трактора. Недотримання вимоги підключення до поворотної магістралі при нульовому тиску призведе до пошкодження ущільнення валу гідромотора. **ЗАБОРОНЯЄТЬСЯ** підключати безнапірний злив гідромотора безпосередньо до виходу СКК або до з'єднання поворотного контуру гідромотора. Для отримання докладної інформації про поворотний контур нульового тиску зверніться до виробника трактора.

### ПРИМІТКА

Вимоги до всього гідравлічного обладнання: мінімальний тиск - 2350 фунтів/кв. дюйм (16200 кПа); максимальний тиск - 3000 фунтів/кв. дюйм (20700 кПа). Перевірте гідравлічну систему трактора, щоб переконатися, що не буде перевищено максимальний тиск.

Зверніться до дилера для отримання інформації про вимоги до потужності і сумісності трактора. Вимоги можуть відрізнятись в залежності від встановленого на сівалці додаткового обладнання, стану ґрунту і рельєфу місцевості.

На традиційних сівалках всіх розмірів, оснащених маркерами, потрібна наявність трьох подвійних дистанційних гідравлічних виходів (СКК).

На сівалках всіх розмірів з системою центральних бункерів і маркерами потрібна наявність чотирьох подвійних дистанційних гідравлічних виходів (СКК). Для обладнання всіх розмірів потрібна електрична система постійного струму напругою 12 В.

На сівалках всіх розмірів, оснащених вакуумними висівними апаратами, але без насосу з приводом від ВВП, потрібна наявність шести подвійних дистанційних гідравлічних виходів (СКК).



Для роботи сівалок Kinze 4805 потрібен ВВП із шліцем 1¼ дюйма (~5 см)-20 або 1¾ дюйма (~4 см)-21 на 1000 об/хв для роботи поршневого гідравлічного насоса з приводом від ВВП, здатного подавати 98 л/хв на вакуумні вентилятори та вентилятори системи центральних бункерів.

**ПРИМІТКА:** Для насоса, встановленого на ВВП, потрібен комплект кріплення, що відповідає моделі трактора.

Зверніться до компанії Ag Power Systems, LLC ([www.agpowersystems.com](http://www.agpowersystems.com)).

Система вакуумного висівного апарата працює від масляного резервуару ємністю 8 галонів (~30 л).

**ПРИМІТКА:** Перед початком роботи переконайтеся, що відкриту центральну заглушку знято з блоку вентилятора.

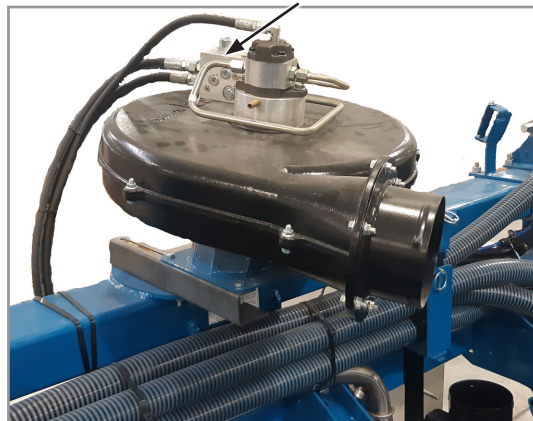

**Блок вакуумного вентилятора**

До складу системи подвійного вентилятора також входить маслоохолоджувач, один фільтр із змінним фільтруючим елементом і два клапана регулювання витрати з функцією компенсації тиску.

## СПЕЦИФІКАЦІЇ МАСТИЛА

**У сівалці і ВВП використовується гідравлічне трансмісійне масло. Мاستило має володіти такими властивостями:**

В'язкість, мм <sup>2</sup> /с при 100 °С. ASTM D-445	10
В'язкість, мм <sup>2</sup> /с при 40 °С. ASTM D-445	63
Індекс в'язкості ASTM D-2270	143
Загальна лужність, мг КОН/г ASTM D-2896	9
Загальна лужність, мг КОН/г (ASTM D-664)	2
Точка текучості, °С ASTM D-5950	-42
Питома щільність при 15,6 °С. ASTM D-4052	0 876
Температура спалаху у відкритому тиглі (COC), °С. ASTM D-92	220

**ПРИМІТКА:** На заводі в сівалку заливають мастило VALVOLINE TM UNITRAC SAE 80W.

## ПРОЦЕДУРА ПІДКЛЮЧЕННЯ ВВП

1. Припаркуйте трактор на рівній поверхні. Заглушіть трактор.
2. Очистіть ВВП трактора.
3. Підключіть насос ВВП до трактора.
4. Встановіть упорний кронштейн на дишло трактора, щоб запобігти обертанню насоса ВВП.
5. Перевірте рівень мастила в баку для мастила.
6. Переконайтеся, що клапан подачі мастила з резервуару до насоса ВВП відкрито.
7. Переконайтеся, що всмоктуючий шланг не має вигинів, оскільки це може зупинити подачу мастила до насоса ВВП.
8. Запустіть трактор та увімкніть ВВП на низькій швидкості.

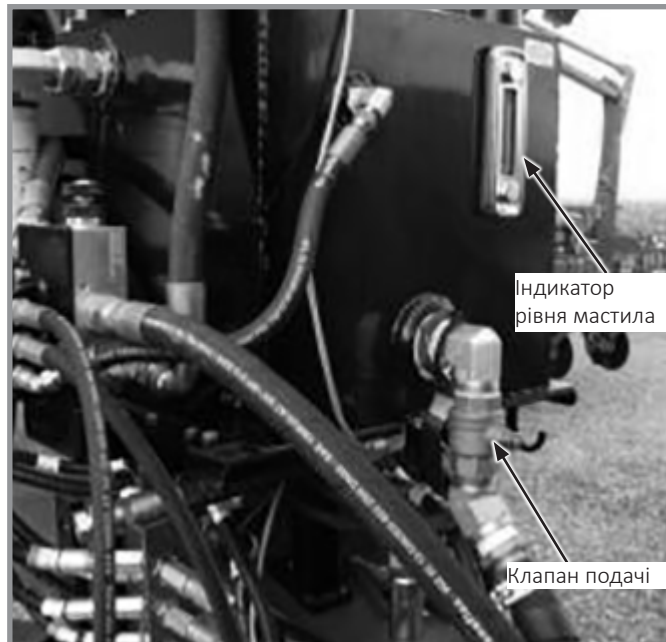

### ПРИМІТКА

Завжди запускайте ВВП на низьких обертах, щоб уникнути серйозних пошкоджень коробки передач ВВП та насоса.

9. Збільшіть оберти двигуна трактора до 1000 об/хв на ВВП.



### ОБЕРЕЖНО

Перед запуском переконайтеся у відсутності людей поруч з розподільником.

## ПІДГОТОВКА ТРАКТОРА І ПРИЄДНАННЯ ЗЧІПКА

1. Подайте трактор задом до сівалки і підключіть сівалку до трактора за допомогою пальця зчпного пристрою діаметром щонайменше 1¼ дюйма (~3 см) або за допомогою двоточкового зчпного пристрою. Якщо трактор не обладнаний пристроєм фіксації пальця зчпного пристрою, переконайтеся, що палець зафіксований загвіздом або шплінтом.

**ПРИМІТКА: ЗАБОРОНЯЄТЬСЯ** встановлювати запобіжний ланцюг за допомогою кріплення для сережки. Запобіжний ланцюг **ПОВИНЕН** бути встановлений окремо.

2. На сівалках, що приєднуються до тягового бруса трактора, передбачений транспортний запобіжний ланцюг є резервним засобом збереження з'єднання сівалки з трактором в разі виходу з ладу пальця зчпного пристрою/тягового бруса трактора. Закріпіть захисний ланцюг на неживаному монтажному отворі сережки на дишлі сівалки. Затягніть кріплення моментом 1140 Нм.

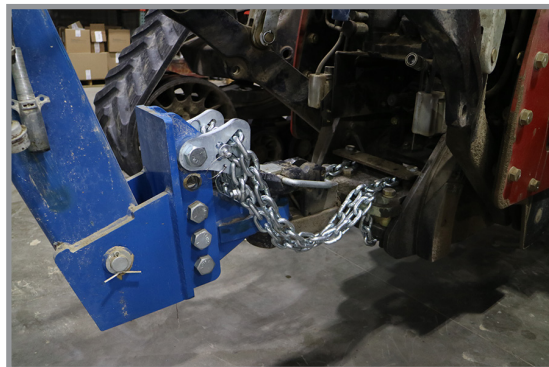

Приєднання запобіжного ланцюга до трактору в разі використання тягового бруса

### ПРИМІТКА

Необхідно приділити особливу увагу при прокладанні гідравлічних шлангів від сівалки до трактора. Якщо шланги прокладені неправильно, є вірогідність їх затиснути, розрізати або розірвати при роботі сівалки.



### ОБЕРЕЖНО



Гідравлічна рідина під тиском може проникнути в тканини тіла і стати причиною смерті, серйозної інфекції або інших травм. При попаданні під шкіру рідина повинна бути НЕГАЙНО видалена хірургом, знайомим з подібним типом травм. Перед подачею тиску в систему переконайтеся, що з'єднання надійні і герметичні, а на шлангах і фітингах відсутні пошкодження. Витоків може бути не видно неозброєним оком. Не наближайтеся до можливих місць витоків. Перед виконанням пошуку витоків або будь-яких робіт з технічного обслуговування необхідно скинути тиск в системі.

### ПРИМІТКА

Перед підключенням з'єднувальних муфт до клапанів трактора протирайте кінці шлангів, щоб видалити бруд. В протилежному випадку забруднення, що потрапили всередину, можуть призвести до виходу обладнання з ладу.

### ПРИМІТКА

Необхідно завжди підключати зливний шланг гідромотора до зливного отвору гідромотора на тракторі. Забороняється виконувати підключення до будь-якого іншого СКК трактора, окрім призначеного для роботи з гідромоторами. В іншому випадку гідромотор може вийти з ладу. Якщо зворотний отвір гідромотора на тракторі недоступний, то СКК, що контролює роботу системи центральних бункерів, **ПОВИНЕН** бути переключений в плаваюче положення перед переведенням сівалки в положення посіву або в підняте польове положення, коли система центральних бункерів не використовується.

3. Підключіть гідравлічні шланги до отворів трактора в послідовності, яка зручна і знайома оператору. Див. схему на наступній сторінці.

**Без Blue Drive**

Колір та маркування	Функція машини	Розмір шлангу	Функція шлангу
Червоний, подовжувач	Гідравлічне перенесення ваги в умовах зчеплення з ґрунтом	5/8 дюйма	Тиск/повернення
Червоний, зворотній хід		5/8 дюйма	Тиск/повернення
Жовтий, зворотній хід		5/8 дюйма	Повернення
Синій, подовжувач	Маркер для складання та розмітки рядів	1/2 дюйма	Тиск/повернення
Синій, зворотній хід		1/2 дюйма	Тиск/повернення
Жовтий, подовжувач	Напірний вентилятор системи центральних бункерів	1/2 дюйма	Тиск
**Жовтий, зворотній хід		5/8 дюйма	Повернення
Зелений, подовжувач	Вентилятори вакуумного висівного апарата	1/2 дюйма	Тиск
Зелений, зворотній хід		5/8 дюйма	Повернення
**Вихідний вентиляційний струмінь системи центральних бункерів підключається до вихідного вентиляційного струменя зчеплення з ґрунтом.			

**Blue Drive**

Колір та маркування	Функція машини	Розмір шлангу	Функція шлангу
Червоний, подовжувач	Гідравлічне перенесення ваги в умовах зчеплення з ґрунтом	5/8 дюйма	Тиск/повернення
Червоний, зворотній хід		5/8 дюйма	Тиск/повернення
Жовтий, зворотній хід		5/8 дюйма	Повернення
Синій, подовжувач	Маркер для складання та розмітки рядів	1/2 дюйма	Тиск/повернення
Синій, зворотній хід		1/2 дюйма	Тиск/повернення
Коричневий, подовжувач	Сухі добрива	1/2 дюйма	Тиск
Коричневий, зворотній хід		5/8 дюйма	Повернення
Жовтий, подовжувач	Рідкі добрива	1/2 дюйма	Тиск
**Yellow Retract		5/8 дюйма	Повернення
*На сівалках, обладнаних Blue Drive, насос ВВП подає потік мастила для інших доступних опцій (генератор, True Depth®, система центральних бункерів, True Rate® вакуумі висівні апарати і т. д.)			
**Вихідний вентиляційний струмінь рідких добрив підключається до вихідного вентиляційного струменя зчеплення з ґрунтом на сівалках, не обладнаних системою центральних бункерів.			

**ПРИМІТКА**

Кожен раз при встановленні приводного вала очищуйте муфту ВВП і змащуйте її промисловим мастилом для муфт з високим навантаженням (мастило для муфт Chevron® або аналог), що відповідає стандартам AGMA CG-1 і CG-2. В іншому випадку можливий передчасний знос або вихід обладнання з ладу.

**ПРИМІТКА:** Для кожної моделі трактора потрібен свій спеціальний монтажний комплект ВВП для установки опціонального двосекційного насоса. Придбати його можна у компанії Ag Power Systems, LLC (319-646-2770 чи [www.agpowersystems.com](http://www.agpowersystems.com)).

4. Встановіть насос з приводом від ВВП на вал відбору потужності трактора (якщо в наявності). Переконайтеся, що напрямок обертання валу збігається з напрямком, зазначеним на корпусі насоса.
5. У разі сівалок, не оснащених шиною ISOBUS, вставте семиконтактний роз'єм ліхтарів освітлення і світлових сигналів стандарту ASABE на сівалці в гніздо стандарту ASABE на тракторі. Якщо трактор не оснащений гніздом стандарту ASABE, проконсультуйтеся у виробника трактора щодо можливості дообладнання. Переконайтеся, що світлові сигнали на сівалці працюють синхронно зі світловими сигналами на тракторі.
6. Повністю підніміть стоянкові стійки для запобігання пошкодження стійок і устаткування при переміщенні сівалки.
7. Підключіть джгут проводів компресора (якщо в наявності).
8. При обладнанні True Depth, підключіть 6-контактний роз'єм True Depth.
9. Якщо використовується Blue Drive, підключіть 6-контактний роз'єм Blue Drive і кабель Ethernet до дисплея Blue Vantage.

**ВІДОМОСТІ ПРО ГІДРАВЛІЧНІ ЦИЛІНДРИ**

	Циліндр маркера	Циліндр зчіпки дишла	Циліндр складання	Циліндр крила	Головний циліндр
<b>Цільове використання</b>	Приводи двосторонньої дії	Приводи двосторонньої дії	Приводи двосторонньої дії	Приводи двосторонньої дії	Приводи двосторонньої дії
<b>Поршень</b>	Надміцний чавун	Надміцний чавун	Надміцний чавун	Надміцний чавун	Надміцний чавун
<b>Сальник</b>	Надміцний чавун	Надміцний чавун	Надміцний чавун	Надміцний чавун	Надміцний чавун
<b>Гільза циліндру</b>	Зварна холоднотягнута труба, ST 52	Зварна холоднотягнута труба, ST 52	Зварна холоднотягнута труба, ST 52	Зварна холоднотягнута труба, ST 52	Зварна холоднотягнута труба, ST 52
<b>Шток</b>	Азотована сталь 1045	Азотована сталь 1045	Азотована сталь 1045	Азотована сталь 1045	Азотована сталь 1045
<b>Прикінцеві кріплення</b>	Втулка	Через кришку циліндра	Втулка	Цапфа	Вилка
<b>Ущільнення гільзи</b>	Нітрилове ущільнююче кільце з опорним кільцем polytemp	Нітрилове ущільнююче кільце з опорним кільцем polytemp	Нітрилове ущільнююче кільце з опорним кільцем polytemp	Нітрилове ущільнююче кільце з опорним кільцем polytemp	Нітрилове ущільнююче кільце з опорним кільцем polytemp
<b>Ущільнення штоку</b>	П-подібного перетину, з сополімеру складного поліефіру	П-подібного перетину, з сополімеру складного поліефіру	П-подібного перетину, з сополімеру складного поліефіру	П-подібного перетину, з сополімеру складного поліефіру	П-подібного перетину, з сополімеру складного поліефіру
<b>Брудочисник</b>	Замикається, з сополімеру складного поліефіру	Замикається, з сополімеру складного поліефіру	Замикається, з сополімеру складного поліефіру	Замикається, з сополімеру складного поліефіру	Полімер на основі поліуретану
<b>Ущільнення поршня</b>	Фторопласт	T-подібне, з ГНБК	Поліуретан	Поліуретан	Поліуретан
<b>Протизношувальне кільце штока/ поршня</b>	н/д	Нейлон, армований скловолокном	Нейлон, армований скловолокном	Нейлон, армований скловолокном	Нейлон, армований скловолокном
<b>Специфікації</b>					
<b>Категорія виробу</b>	Гідравлічний циліндр	Гідравлічний циліндр	Гідравлічний циліндр	Гідравлічний циліндр	Гідравлічний циліндр
<b>Хід поршня</b>	20,75" (~52,71 см)	35,28" (~89,61 см)	65,16" (165,50 см)	8,68" (22,03 см)	12" (30,48 см)
<b>Робочий тиск</b>	3000 фунтів/кв. дюйм (~20700 кПа)	3000 фунтів/кв. дюйм (~20700 кПа)	3000 фунтів/кв. дюйм (~20700 кПа)	3000 фунтів/кв. дюйм (~20700 кПа)	3000 фунтів/кв. дюйм (~20700 кПа)
<b>Внутрішній діаметр циліндра</b>	3,5" (~8,89 см)	4" (~10,16 см)	6" (~15,24 см)	3,75" (~9,53 см)	6" (~15,24 см)
<b>Діаметр штока</b>	1,5" (~3,81 см)	2,5" (~6,35 см)	2,5" (~6,35 см)	1,75" (~4,45 см)	2,5" (~6,35 см)
<b>Конфігурація циліндра</b>	Простий	Простий	Простий	Простий	Простий
<b>Дія циліндра</b>	Двустороння	Двустороння	Двустороння	Двустороння	Двустороння
<b>Матеріал</b>	Сталь, надміцний чавун	Сталь, надміцний чавун	Сталь, надміцний чавун	Сталь, надміцний чавун	Сталь, надміцний чавун
<b>Спосіб монтажу</b>	Втулка	Втулка	Втулка	Цапфа	Вилка
<b>Місце кріплення</b>	Кришка циліндра	Кришка циліндра	Втулка	Цапфа	Вилка
<b>Тип циліндра</b>	Зварний	Зварний	Зварний	Зварний	Зварний

## ВІДОМОСТІ ПРО ГІДРАВЛІЧНІ ЦИЛІНДРИ

	Циліндр притиску крила	Гаки крил	Фіксатор дишла
<b>Цільове використання</b>	Приводи двосторонньої дії	Приводи двосторонньої дії	Приводи двосторонньої дії
<b>Поршень</b>	Надміцний чавун	Надміцний чавун	Надміцний чавун
<b>Сальник</b>	Надміцний чавун	Надміцний чавун	Надміцний чавун
<b>Гільза циліндру</b>	Зварна холоднотягнута труба, ST 52	Зварна холоднотягнута труба, ST 52	Надміцний чавун
<b>Шток</b>	Азотована сталь 1045	Азотована сталь 1045	Азотована сталь 1045
<b>Прикінцеві кріплення</b>	Втулка	Втулка	Через кришку циліндра
<b>Ущільнення гільзи</b>	Нітрилове ущільнюоче кільце з опорним кільцем polytemp	Нітрилове ущільнюоче кільце з опорним кільцем polytemp	Нітрилове ущільнюоче кільце з опорним кільцем polytemp
<b>Ущільнення штоку</b>	П-подібного перетину, з сополімеру складного полієфіру	П-подібного перетину, з сополімеру складного полієфіру	П-подібного перетину, з сополімеру складного полієфіру
<b>Брудоочисник</b>	Замикається, з сополімеру складного полієфіру	Замикається, з сополімеру складного полієфіру	Замикається, з сополімеру складного полієфіру
<b>Ущільнення поршня</b>	Поліуретан	Поліуретан	Т-подібне, з ГНБК
<b>Протизношувальне кільце штока/поршня</b>	Нейлон, армований скловолокном	Нейлон, армований скловолокном	н/д
Специфікації			
<b>Категорія виробу</b>	Гідравлічний циліндр	Гідравлічний циліндр	Гідравлічний циліндр
<b>Хід поршня</b>	14,31 “ (~36,35 см)	9,44” (~23,98 см)	2,50” (~6,35 см)
<b>Робочий тиск</b>	3000 фунтів/кв. дюйм (~20700 кПа)	3000 фунтів/кв. дюйм (~20700 кПа)	3000 фунтів/кв. дюйм (~20700 кПа)
<b>Внутрішній діаметр циліндра</b>	2,5” (~6,35 см)	2,5” (~6,35 см)	1,5” (~3,81 см)
<b>Діаметр штока</b>	1,5” (~3,81 см)	1,5” (~3,81 см)	0,75” (~1,91 см)
<b>Конфігурація циліндра</b>	Простий	Простий	Простий
<b>Дія циліндра</b>	Двустороння	Двустороння	Двустороння
<b>Матеріал</b>	Сталь, надміцний чавун	Сталь, надміцний чавун	Сталь, надміцний чавун
<b>Спосіб монтажу</b>	Втулка	Втулка	Втулка
<b>Місце кріплення</b>	Втулка	Втулка	Кришка циліндра
<b>Тип циліндра</b>	Зварний	Зварний	Зварний

**ВІДОМОСТІ ПРО ГІДРАВЛІЧНИЙ ШЛАНГ**

<b>Номер деталі</b>	A3155	A3290	A3387	A7678-17	A7678-19	A7679-24
<b>Опис</b>	Шланг в зборі ¾ дюйма x 28 дюймів (~71,12 см)	Шланг в зборі ¾ дюйма x 98 дюймів (~248,92 см)	Шланг в зборі ¾ дюйма X 100 дюймів (~254,00 см)	Шланг в зборі ¼ дюйма X 17 дюймів (~43,17 см)	Шланг в зборі ¼ дюйма X 19 дюймів (~48,26 см)	Шланг в зборі ¼ дюйма X 24 дюйма (~60,96 см)
<b>Размер JIC*</b>	06F- 06F	06F- 06F	12F- 12F	04F- 04F	04F- 04F	06F- 06F90
<b>Категорія виробу</b>	Гідравлічний шланг	Гідравлічний шланг	Гідравлічний шланг	Гідравлічний шланг	Гідравлічний шланг	Гідравлічний шланг
<b>Тип виробу</b>	Шланг; вузол в зборі	Шланг; вузол в зборі	Шланг; вузол в зборі	Шланг; вузол в зборі	Шланг; вузол в зборі	Шланг; вузол в зборі
<b>Внутрішній діаметр</b>	¾ дюйма (~9,53 мм)	¾ дюйма (~9,53 мм)	¾ дюйма (~19,05 мм)	¼ дюйма (~6,35 мм)	¼ дюйма (~6,35 мм)	¼ дюйма (~6,35 мм)
<b>Зовнішній діаметр</b>	1 1/16 дюйма (~17,46 мм)	1 1/16 дюйма (~17,45 мм)	1 1/16 дюйма (~26,99 мм)	½ дюйма (~12,70 мм)	½ дюйма (~12,70 мм)	½ дюйма (~12,70 мм)
<b>Мінімальний радіус вигину</b>	2,5 дюйма (63,50 мм)	2,5 дюйма (63,50 мм)	4,75 дюйма (~120,65 мм)	2 дюйма (~50,80 мм)	2 дюйма (~50,80 мм)	2 дюйма (~50,80 мм)
<b>Робочий тиск</b>	3000 фунтів/кв. дюйм (~20700 кПа)	3000 фунтів/кв. дюйм (~20700 кПа)	2250 фунтів/кв. дюйм (~15500 кПа)	3000 фунтів/кв. дюйм (~20700 кПа)	3000 фунтів/кв. дюйм (~20700 кПа)	3000 фунтів/кв. дюйм (~20700 кПа)
<b>Температурний діапазон</b>	-40°C- +100°C	-40°C- +100°C	-40°C- +100°C	-40°C- +100°C	-40°C- +100°C	-40°C- +100°C
<b>Матеріал</b>	Модифікований нітрил, тип C2	Модифікований нітрил, тип C2	Модифікований нітрил, тип C2	Модифікований нітрил, тип C2	Модифікований нітрил, тип C2	Модифікований нітрил, тип C2
<b>Особливості конструкції</b>	Обшивка з надміцного сталевго дроту	Обшивка з надміцного сталевго дроту	Обшивка з надміцного сталевго дроту	Обшивка з надміцного сталевго дроту	Обшивка з надміцного сталевго дроту	Обшивка з надміцного сталевго дроту
<b>Середа</b>	Гідравлічна рідина	Гідравлічна рідина	Гідравлічна рідина	Гідравлічна рідина	Гідравлічна рідина	Гідравлічна рідина
<b>Область застосування</b>	Сільське господарство і будівництво	Сільське господарство і будівництво	Сільське господарство і будівництво	Сільське господарство і будівництво	Сільське господарство і будівництво	Сільське господарство і будівництво
<b>Номер деталі</b>	A7677-24	A7678-43	A7679-32	A11810-102	A12011	A12701
<b>Опис</b>	Шланг в зборі ¼ дюйма x 24 дюйма (~60,96 см)	Шланг в зборі ¼ дюйма x 43 дюйма (~109,22 см)	Шланг в зборі ¼ дюйма x 32 дюйма (~81,28 см)	Шланг в зборі 1 ¼ дюйма x 102 дюйма (~259,08 см)	Шланг в зборі ¾ дюйма x 20 дюймів (~50,80 см)	Шланг в зборі ½ дюйма x 424 дюйма (~1076,96 см)
<b>Размер JIC*</b>	04F- 04F90	04F- 04F	04F- 06F90	20F- 20F	06F- 06F	08F- 08F
<b>Категорія виробу</b>	Гідравлічний шланг	Гідравлічний шланг	Гідравлічний шланг	Гідравлічний шланг	Гідравлічний шланг	Гідравлічний шланг
<b>Тип виробу</b>	Шланг; вузол в зборі	Шланг; вузол в зборі	Шланг; вузол в зборі	Шланг; вузол в зборі	Шланг; вузол в зборі	Шланг; вузол в зборі
<b>Внутрішній діаметр</b>	¼ дюйма (~6,35 мм)	¼ дюйма (~6,35 мм)	¼ дюйма (~6,35 мм)	1¼ дюйма (~31,75 мм)	¾ дюйма (~9,53 мм)	½ дюйма (~12,70 мм)
<b>Зовнішній діаметр</b>	0.47 дюйма (~11,94 мм)	0.47 дюйма (~11,94 мм)	0.47 дюйма (~11,94 мм)	--	1 1/16 дюйма (~17,46 мм)	1 3/16 дюйма (~20,64 мм)
<b>Мінімальний радіус вигину</b>	2 дюйма (~50,80 мм)	2 дюйма (~50,80 мм)	2 дюйма (~50,80 мм)	8 дюймів (~203,20 мм)	2,5 дюйма (~63,50 мм)	3,5 дюйма (~88,90 мм)
<b>Робочий тиск</b>	3000 фунтів/кв. дюйм (~20680 кПа)	3000 фунтів/кв. дюйм (~20680 кПа)	3000 фунтів/кв. дюйм (~20680 кПа)	75 фунтів/кв. дюйм (~520 кПа)	3000 фунтів/кв. дюйм (~20680 кПа)	3000 фунтів/кв. дюйм (~20680 кПа)
<b>Температурний діапазон</b>	-40°C- +100°C	-40°C- +100°C	-40°C- +100°C	-40°C- +100°C	-40°C- +100°C	-40°C- +100°C
<b>Матеріал</b>	Модифікований нітрил, тип C2	Модифікований нітрил, тип C2	Модифікований нітрил, тип C2	Модифікований нітрил, тип C2	Модифікований нітрил, тип C2	Модифікований нітрил, тип C2
<b>Особливості конструкції</b>	Обшивка з надміцного сталевго дроту	Обшивка з надміцного сталевго дроту	Обшивка з надміцного сталевго дроту	Обшивка з надміцного сталевго дроту	Обшивка з надміцного сталевго дроту	Обшивка з надміцного сталевго дроту
<b>Середа</b>	Гідравлічна рідина	Гідравлічна рідина	Гідравлічна рідина	Гідравлічна рідина	Гідравлічна рідина	Гідравлічна рідина
<b>Область застосування</b>	Сільське господарство і будівництво	Сільське господарство і будівництво	Сільське господарство і будівництво	Сільське господарство і будівництво	Сільське господарство і будівництво	Сільське господарство і будівництво



## ВІДОМОСТІ ПРО ГІДРАВЛІЧНИЙ ШЛАНГ

Номер деталі	A12776	A12935-250	A12935-262	A12935-309	A15056	A15071-115
Опис	Шланг в зборі ½ дюйма x 252 дюйма (~640,08 см)	Шланг в зборі ¾ дюйма x 250 дюймів (~635,00 см)	Шланг в зборі ¾ дюйма x 262 дюймів (~665,48 см)	Шланг в зборі ¾ дюйма x 309 дюймів (~784,86 см)	Шланг в зборі ¾ дюйма x 40 дюймів (~101,60 см)	Шланг в зборі ¾ дюйма x 115 дюймів (~292,10 см)
Размер JIC*	08F- 08F	08F- 08F	08F- 08F	08F- 08F	06F- 06F	06F- 06F
Категорія виробу	Гідравлічний шланг	Гідравлічний шланг	Гідравлічний шланг	Гідравлічний шланг	Гідравлічний шланг	Гідравлічний шланг
Тип виробу	Шланг; вузол в зборі	Шланг; вузол в зборі	Шланг; вузол в зборі	Шланг; вузол в зборі	Шланг; вузол в зборі	Шланг; вузол в зборі
Внутрішній діаметр	½ дюйма (~12,70 мм)	¾ дюйма (~19,05 мм)	¾ дюйма (~19,05 мм)	¾ дюйма (~19,05 мм)	¾ дюйма (~9,53 мм)	¾ дюйма (~9,53 мм)
Зовнішній діаметр	1 <sup>3</sup> / <sub>16</sub> дюйма (~20,64 мм)	1 <sup>1</sup> / <sub>16</sub> дюйма (~26,99 мм)	1 <sup>1</sup> / <sub>16</sub> дюйма (~26,99 мм)	1 <sup>1</sup> / <sub>16</sub> дюйма (~26,99 мм)	5/8 дюйма (~15,88 мм)	5/8 дюйма (~15,88 мм)
Мінімальний радіус вигину	3,5 дюйма (~88,90 мм)	4,75 дюйма (~120,65 мм)	4,75 дюйма (~120,65 мм)	4,75 дюйма (~120,65 мм)	2,5 дюйма (~63,50 мм)	2,5 дюйма (~63,50 мм)
Робочий тиск	3000 фунтів/кв. дюйм (~20680 кПа)	2250 фунтів/кв. дюйм (~15500 кПа)	2250 фунтів/кв. дюйм (~15500 кПа)	2250 фунтів/кв. дюйм (~15500 кПа)	3000 фунтів/кв. дюйм (~20680 кПа)	3000 фунтів/кв. дюйм (~20680 кПа)
Температурний діапазон	-40°C- +100°C	-40°C- +100°C	-40°C- +100°C	-40°C- +100°C	-40°C- +100°C	-40°C- +100°C
Матеріал	Модифікований нітрил, тип C2	Модифікований нітрил, тип C2	Модифікований нітрил, тип C2	Модифікований нітрил, тип C2	Модифікований нітрил, тип C2	Модифікований нітрил, тип C2
Особливості конструкції	Обшивка з надміцного сталевго дроту	Обшивка з надміцного сталевго дроту	Обшивка з надміцного сталевго дроту	Обшивка з надміцного сталевго дроту	Обшивка з надміцного сталевго дроту	Обшивка з надміцного сталевго дроту
Середя	Гідравлічна рідина	Гідравлічна рідина	Гідравлічна рідина	Гідравлічна рідина	Гідравлічна рідина	Гідравлічна рідина
Область застосування	Сільське господарство і будівництво	Сільське господарство і будівництво	Сільське господарство і будівництво	Сільське господарство і будівництво	Сільське господарство і будівництво	Сільське господарство і будівництво
Номер деталі	A15072-118	A15079-256	A15080-38	A15081-37	A15081-103	A15081-128
Опис	Шланг в зборі ¾ дюйма x 118 дюймів (~299,72 см)	Шланг в зборі ¾ дюйма x 256 дюймів (~ 650,24 см)	Шланг в зборі ¾ дюйма x 38 дюймів (~ 96,52 см)	Шланг в зборі ¾ дюйма x 37 дюймів (~93,98 см)	Шланг в зборі ¾ дюйма x 103 дюйма (~261,62 см)	Шланг в зборі ¾ дюйма x 128 дюймів (~325,12 см)
Размер JIC*	06F90S- 06F	06F ST90-06F	06F- 06M	06F- 06F	06F- 06F	06F- 06F
Категорія виробу	Гідравлічний шланг	Гідравлічний шланг	Гідравлічний шланг	Гідравлічний шланг	Гідравлічний шланг	Гідравлічний шланг
Тип виробу	Шланг; вузол в зборі	Шланг; вузол в зборі	Шланг; вузол в зборі	Шланг; вузол в зборі	Шланг; вузол в зборі	Шланг; вузол в зборі
Внутрішній діаметр	¾ дюйма (~9,53 мм)	¾ дюйма (~9,53 мм)	¾ дюйма (~9,53 мм)	¾ дюйма (~9,53 мм)	¾ дюйма (~9,53 мм)	¾ дюйма (~9,53 мм)
Зовнішній діаметр	5/8 дюйма (~15,88мм)	5/8 дюйма (~15,88мм)	5/8 дюйма (~15,88мм)	5/8 дюйма (~15,88мм)	5/8 дюйма (~15,88мм)	5/8 дюйма (~15,88мм)
Мінімальний радіус вигину	2,5 дюйма (63,50 мм)	2,5 дюйма (63,50 мм)	2,5 дюйма (63,50 мм)	2,5 дюйма (63,50 мм)	2,5 дюйма (63,50 мм)	2,5 дюйма (63,50 мм)
Робочий тиск	3000 фунтів/кв. дюйм (~20680 кПа)	3000 фунтів/кв. дюйм (~20680 кПа)	3000 фунтів/кв. дюйм (~20680 кПа)	3000 фунтів/кв. дюйм (~20680 кПа)	3000 фунтів/кв. дюйм (~20680 кПа)	3000 фунтів/кв. дюйм (~20680 кПа)
Температурний діапазон	-40°C- +100°C	-40°C- +100°C	-40°C- +100°C	-40°C- +100°C	-40°C- +100°C	-40°C- +100°C
Матеріал	Модифікований нітрил, тип C2	Модифікований нітрил, тип C2	Модифікований нітрил, тип C2	Модифікований нітрил, тип C2	Модифікований нітрил, тип C2	Модифікований нітрил, тип C2
Особливості конструкції	Обшивка з надміцного сталевго дроту	Обшивка з надміцного сталевго дроту	Обшивка з надміцного сталевго дроту	Обшивка з надміцного сталевго дроту	Обшивка з надміцного сталевго дроту	Обшивка з надміцного сталевго дроту
Середя	Гідравлічна рідина	Гідравлічна рідина	Гідравлічна рідина	Гідравлічна рідина	Гідравлічна рідина	Гідравлічна рідина
Область застосування	Сільське господарство і будівництво	Сільське господарство і будівництво	Сільське господарство і будівництво	Сільське господарство і будівництво	Сільське господарство і будівництво	Сільське господарство і будівництво

**ВІДОМОСТІ ПРО ГІДРАВЛІЧНИЙ ШЛАНГ**

Номер деталі	A15081-148	A15081-205	A15081-248	A15081-295	A15081-310	A15081-365
Опис	Шланг в зборі ¾ дюйма x 148 дюймів (~375,92 см)	Шланг в зборі ¾ дюйма x 205 дюймів (~520,70 см)	Шланг в зборі ¾ дюйма x 248 дюймів (~629,62 см)	Шланг в зборі ¾ дюйма x 295 дюймів (~749,30 см)	Шланг в зборі ¾ дюйма x 310 дюймів (787,40 см)	Шланг в зборі ¾ дюйма x 365 дюймів (~927,10 см)
Размер JIS*	06F- 06F	06F- 06F	06F- 06F	06F- 06F	06F- 06F	06F- 06F
Категорія виробу	Гідравлічний шланг	Гідравлічний шланг	Гідравлічний шланг	Гідравлічний шланг	Гідравлічний шланг	Гідравлічний шланг
Тип виробу	Шланг; вузол в зборі	Шланг; вузол в зборі	Шланг; вузол в зборі	Шланг; вузол в зборі	Шланг; вузол в зборі	Шланг; вузол в зборі
Внутрішній діаметр	¾ дюйма (~9,53 мм)	¾ дюйма (~9,53 мм)	¾ дюйма (~9,53 мм)	¾ дюйма (9,5 мм)	¾ дюйма (~9,53 мм)	¾ дюйма (~9,53 мм)
Зовнішній діаметр	⅝ дюйма (~15,88 мм)	⅝ дюйма (~15,88 мм)	⅝ дюйма (~15,88 мм)	⅝ дюйма (~15,88 мм)	⅝ дюйма (~15,88 мм)	⅝ дюйма (~15,88 мм)
Мінімальний радіус вигину	2,5 дюйма (~63,50 мм)	2,5 дюйма (~63,50 мм)	2,5 дюйма (~63,50 мм)	2,5 дюйма (~63,50 мм)	2,5 дюйма (~63,50 мм)	2,5 дюйма (~63,50 мм)
Робочий тиск	3000 фунтів/кв. дюйм (~20680 кПа)	3000 фунтів/кв. дюйм (~20680 кПа)	3000 фунтів/кв. дюйм (~20680 кПа)	3000 фунтів/кв. дюйм (~20680 кПа)	3000 фунтів/кв. дюйм (~20680 кПа)	3000 фунтів/кв. дюйм (~20680 кПа)
Температурний діапазон	-40°C- +100°C	-40°C- +100°C	-40°C- +100°C	-40°C- +100°C	-40°C- +100°C	-40°C- +100°C
Матеріал	Модифікований нїтрил, тип C2	Модифікований нїтрил, тип C2	Модифікований нїтрил, тип C2	Модифікований нїтрил, тип C2	Модифікований нїтрил, тип C2	Модифікований нїтрил, тип C2
Особливості конструкції	Обшивка з надміцного сталевого дроту	Обшивка з надміцного сталевого дроту	Обшивка з надміцного сталевого дроту	Обшивка з надміцного сталевого дроту	Обшивка з надміцного сталевого дроту	Обшивка з надміцного сталевого дроту
Середа	Гідравлічна рідина	Гідравлічна рідина	Гідравлічна рідина	Гідравлічна рідина	Гідравлічна рідина	Гідравлічна рідина
Область застосування	Сільське господарство і будівництво	Сільське господарство і будівництво	Сільське господарство і будівництво	Сільське господарство і будівництво	Сільське господарство і будівництво	Сільське господарство і будівництво

Номер деталі	A15092-18	A15092-21	A15092-74	A15092-77	A15096-16	A15098-254
Опис	Шланг в зборі ¾ дюйма x 18 дюймів (~45,72 см)	Шланг в зборі ¾ дюйма x 21 дюйм (~53,34 см)	Шланг в зборі ¾ дюйма x 74 дюйма (~187,96 см)	Шланг в зборі ¾ дюйма x 77 дюймів (~195,58 см)	Шланг в зборі ¾ дюйма x 16 дюймів (~40,64 см)	Шланг в зборі ¾ дюйма x 254 дюйма (~645,16 см)
Размер JIS*	06F- 08F	06F- 08F	06F- 08F	06F- 08F	06F- 06F90S	10F- 08M
Категорія виробу	Гідравлічний шланг	Гідравлічний шланг	Гідравлічний шланг	Гідравлічний шланг	Гідравлічний шланг	Гідравлічний шланг
Тип виробу	Шланг; вузол в зборі	Шланг; вузол в зборі	Шланг; вузол в зборі	Шланг; вузол в зборі	Шланг; вузол в зборі	Шланг; вузол в зборі
Внутрішній діаметр	¾ дюйма (~9,53 мм)	¾ дюйма (~9,53 мм)	¾ дюйма (~9,53 мм)	¾ дюйма (~9,53 мм)	¾ дюйма (~9,53 мм)	¾ дюйма (~9,53 мм)
Зовнішній діаметр	⅝ дюйма (~15,88 мм)	⅝ дюйма (~15,88 мм)	⅝ дюйма (~15,88 мм)	⅝ дюйма (~15,88 мм)	⅝ дюйма (~15,88 мм)	⅝ дюйма (~15,88 мм)
Мінімальний радіус вигину	2,5 дюйма (~63,50 мм)	2,5 дюйма (~63,50 мм)	2,5 дюйма (~63,50 мм)	2,5 дюйма (~63,50 мм)	2,5 дюйма (~63,50 мм)	2,5 дюйма (~63,50 мм)
Робочий тиск	3000 фунтів/кв. дюйм (~20680 кПа)	3000 фунтів/кв. дюйм (~20680 кПа)	3000 фунтів/кв. дюйм (~20680 кПа)	3000 фунтів/кв. дюйм (~20680 кПа)	3000 фунтів/кв. дюйм (~20680 кПа)	3000 фунтів/кв. дюйм (~20680 кПа)
Температурний діапазон	-40°C- +100°C	-40°C- +100°C	-40°C- +100°C	-40°C- +100°C	-40°C- +100°C	-40°C- +100°C
Матеріал	Модифікований нїтрил, тип C2	Модифікований нїтрил, тип C2	Модифікований нїтрил, тип C2	Модифікований нїтрил, тип C2	Модифікований нїтрил, тип C2	Модифікований нїтрил, тип C2
Особливості конструкції	Обшивка з надміцного сталевого дроту	Обшивка з надміцного сталевого дроту	Обшивка з надміцного сталевого дроту	Обшивка з надміцного сталевого дроту	Обшивка з надміцного сталевого дроту	Обшивка з надміцного сталевого дроту
Середа	Гідравлічна рідина	Гідравлічна рідина	Гідравлічна рідина	Гідравлічна рідина	Гідравлічна рідина	Гідравлічна рідина
Область застосування	Сільське господарство і будівництво	Сільське господарство і будівництво	Сільське господарство і будівництво	Сільське господарство і будівництво	Сільське господарство і будівництво	Сільське господарство і будівництво

## ВІДОМОСТІ ПРО ГІДРАВЛІЧНИЙ ШЛАНГ

Номер деталі	A18666-390	A18667-41	A18667-53	A18667-88	A18667-200	A18667-215
Опис	Шланг в зборі ½ дюйма x 390 дюймів (~990,60 см)	Шланг в зборі ½ дюйма x 41 дюйм (~104,14 см)	Шланг в зборі ½ дюйма x 53 дюйма (~134,62 см)	Шланг в зборі ½ дюйма x 88 дюймів (~223,52 см)	Шланг в зборі ½ дюйма x 200 дюймів (~508,00 см)	Шланг в зборі ½ дюйма x 215 дюймів (~546,10 см)
Размер JIS*	10F- 10F	08F- 08F	08F- 08F	08F- 08F	08F- 08F	08F- 08F
Категорія виробу	Гідравлічний шланг	Гідравлічний шланг	Гідравлічний шланг	Гідравлічний шланг	Гідравлічний шланг	Гідравлічний шланг
Тип виробу	Шланг; вузол в зборі	Шланг; вузол в зборі	Шланг; вузол в зборі	Шланг; вузол в зборі	Шланг; вузол в зборі	Шланг; вузол в зборі
Внутрішній діаметр	½ дюйма (~12,70 мм)	½ дюйма (~12,70 мм)	½ дюйма (~12,70 мм)	½ дюйма (~12,70 мм)	½ дюйма (~12,70 мм)	½ дюйма (~12,70 мм)
Зовнішній діаметр	<sup>13</sup> / <sub>16</sub> дюйма (20,64 мм)	<sup>13</sup> / <sub>16</sub> дюйма (20,64 мм)	<sup>13</sup> / <sub>16</sub> дюйма (20,64 мм)	<sup>13</sup> / <sub>16</sub> дюйма (20,64 мм)	<sup>13</sup> / <sub>16</sub> дюйма (20,64 мм)	<sup>13</sup> / <sub>16</sub> дюйма (20,64 мм)
Мінімальний радіус вигину	3,5 дюйма (~88,90 мм)	3,5 дюйма (~88,90 мм)	3,5 дюйма (~88,90 мм)	3,5 дюйма (~88,90 мм)	3,5 дюйма (~88,90 мм)	3,5 дюйма (~88,90 мм)
Робочий тиск	3000 фунтів/кв. дюйм (~20680 кПа)	3000 фунтів/кв. дюйм (~20680 кПа)	3000 фунтів/кв. дюйм (~20680 кПа)	3000 фунтів/кв. дюйм (~20680 кПа)	3000 фунтів/кв. дюйм (~20680 кПа)	3000 фунтів/кв. дюйм (~20680 кПа)
Температурний діапазон	-40°C- +100°C	-40°C- +100°C	-40°C- +100°C	-40°C- +100°C	-40°C- +100°C	-40°C- +100°C
Матеріал	Модифікований нітрил, тип C2	Модифікований нітрил, тип C2	Модифікований нітрил, тип C2	Модифікований нітрил, тип C2	Модифікований нітрил, тип C2	Модифікований нітрил, тип C2
Особливості конструкції	Обшивка з надміцного сталевго дроту	Обшивка з надміцного сталевго дроту	Обшивка з надміцного сталевго дроту	Обшивка з надміцного сталевго дроту	Обшивка з надміцного сталевго дроту	Обшивка з надміцного сталевго дроту
Середа	Гідравлічна рідина	Гідравлічна рідина	Гідравлічна рідина	Гідравлічна рідина	Гідравлічна рідина	Гідравлічна рідина
Область застосування	Сільське господарство і будівництво	Сільське господарство і будівництво	Сільське господарство і будівництво	Сільське господарство і будівництво	Сільське господарство і будівництво	Сільське господарство і будівництво
Номер деталі	A18670-128	A18670-242	A18670-254	A18671-16	A18671-482	A18673-115
Опис	Шланг в зборі ½ дюйма x 128 дюймів (~325,12 см)	Шланг в зборі ½ дюйма x 242 дюйма (~614,68 см)	Шланг в зборі ½ дюйма x 254 дюйма (~645,16 см)	Шланг в зборі ½ дюйма x 16 дюйма (~40,64 см)	Шланг в зборі ½ дюйма x 482 дюйма (~1224,28 см)	Шланг в зборі ½ дюйма x 115 дюймів (~292,10 см)
Размер JIS*	08F- 08M	08F- 08M	08F- 08M	08F- 08F90	08F- 08F90	½ NPTF- 08F
Категорія виробу	Гідравлічний шланг	Гідравлічний шланг	Гідравлічний шланг	Гідравлічний шланг	Гідравлічний шланг	Гідравлічний шланг
Тип виробу	Шланг; вузол в зборі	Шланг; вузол в зборі	Шланг; вузол в зборі	Шланг; вузол в зборі	Шланг; вузол в зборі	Шланг; вузол в зборі
Внутрішній діаметр	½ дюйма (~12,70 мм)	½ дюйма (~12,70 мм)	½ дюйма (~12,70 мм)	½ дюйма (~12,70 мм)	½ дюйма (~12,70 мм)	½ дюйма (~12,70 мм)
Зовнішній діаметр	<sup>13</sup> / <sub>16</sub> дюйма (20,64 мм)	<sup>13</sup> / <sub>16</sub> дюйма (20,64 мм)	<sup>13</sup> / <sub>16</sub> дюйма (20,64 мм)	<sup>13</sup> / <sub>16</sub> дюйма (20,64 мм)	<sup>13</sup> / <sub>16</sub> дюйма (20,64 мм)	<sup>13</sup> / <sub>16</sub> дюйма (20,64 мм)
Мінімальний радіус вигину	3,5 дюйма (~88,90 мм)	3,5 дюйма (~88,90 мм)	3,5 дюйма (~88,90 мм)	3,5 дюйма (~88,90 мм)	3,5 дюйма (~88,90 мм)	3,5 дюйма (~88,90 мм)
Робочий тиск	3000 фунтів/кв. дюйм (~20680 кПа)	3000 фунтів/кв. дюйм (~20680 кПа)	3000 фунтів/ кв. дюйм (~20680 кПа)	3000 фунтів/кв. дюйм (~20680 Па)	3000 фунтів/ кв. дюйм (~20680 кПа)	3000 фунтів/кв. дюйм (~20680 кПа)
Температурний діапазон	-40°C- +100°C	-40°C- +100°C	-40°C- +100°C	-40°C- +100°C	-40°C- +100°C	-40°C- +100°C
Матеріал	Модифікований нітрил, тип C2	Модифікований нітрил, тип C2	Модифікований нітрил, тип C2	Модифікований нітрил, тип C2	Модифікований нітрил, тип C2	Модифікований нітрил, тип C2
Особливості конструкції	Обшивка з надміцного сталевго дроту	Обшивка з надміцного сталевго дроту	Обшивка з надміцного сталевго дроту	Обшивка з надміцного сталевго дроту	Обшивка з надміцного сталевго дроту	Обшивка з надміцного сталевго дроту
Середа	Гідравлічна рідина	Гідравлічна рідина	Гідравлічна рідина	Гідравлічна рідина	Гідравлічна рідина	Гідравлічна рідина
Область застосування	Сільське господарство і будівництво	Сільське господарство і будівництво	Сільське господарство і будівництво	Сільське господарство і будівництво	Сільське господарство і будівництво	Сільське господарство і будівництво

**ВІДОМОСТІ ПРО ГІДРАВЛІЧНИЙ ШЛАНГ**

<b>Номер деталі</b>	A18674-36	A18674-415	A18671-482	A18673-115	A18674-36	A18674-415
<b>Опис</b>	Шланг в зборі ½ дюйма x 36 дюймів (~91,44 см)	Шланг в зборі ½ дюйма x 415 дюймів (~1054,10 см)	Шланг в зборі ½ дюйма x 482 дюйма (~1224,28 см)	Шланг в зборі ½ дюйма x 115 дюймів (~292,10 см)	Шланг в зборі ½ дюйма x 36 дюймів (~91,44 см)	Шланг в зборі ½ дюйма x 415 дюймів (~1054,10 см)
<b>Размер JIS*</b>	08F- 08F90	08F- 08F90	08F- 08F90	½ NPTF 08M- 12F	08F- 08F90	08F- 08F90
<b>Категорія виробу</b>	Гідравлічний шланг	Гідравлічний шланг	Гідравлічний шланг	Гідравлічний шланг	Гідравлічний шланг	Гідравлічний шланг
<b>Тип виробу</b>	Шланг; вузол в зборі	Шланг; вузол в зборі	Шланг; вузол в зборі	Шланг; вузол в зборі	Шланг; вузол в зборі	Шланг; вузол в зборі
<b>Внутрішній діаметр</b>	½ дюйма (~12,70 мм)	½ дюйма (~12,70 мм)	½ дюйма (~12,70 мм)	½ дюйма (~12,70 мм)	½ дюйма (~12,70 мм)	½ дюйма (~12,70 мм)
<b>Зовнішній діаметр</b>	<sup>19</sup> / <sub>16</sub> дюйма (~20,64 мм)	<sup>19</sup> / <sub>16</sub> дюйма (~20,64 мм)	0,78 дюйма (~19,81 мм)	0,78 дюйма (~19,81 мм)	<sup>19</sup> / <sub>16</sub> дюйма (~20,64 мм)	<sup>19</sup> / <sub>16</sub> дюйма (~20,64 мм)
<b>Мінімальний радіус вигину</b>	3,5 дюйма (89 мм)	3,5 дюйма (89 мм)	3,5 дюйма (89 мм)	3,5 дюйма (89 мм)	3,5 дюйма (89 мм)	3,5 дюйма (89 мм)
<b>Робочий тиск</b>	2750 фунтів/ кв. дюйм (~19000 кПа)	2750 фунтів/ кв. дюйм (~19000 кПа)	3000 фунтів/ кв. дюйм (~20680 кПа)	3000 фунтів/ кв. дюйм (~20680 кПа)	2750 фунтів/ кв. дюйм (~19000 кПа)	2750 фунтів/ кв. дюйм (~19000 кПа)
<b>Температурний діапазон</b>	-40°C- +100°C	-40°C- +100°C	-40°C- +100°C	-40°C- +100°C	-40°C- +100°C	-40°C- +100°C
<b>Матеріал</b>	Модифікований нітрил, тип C2	Модифікований нітрил, тип C2	Модифікований нітрил, тип C2	Модифікований нітрил, тип C2	Модифікований нітрил, тип C2	Модифікований нітрил, тип C2
<b>Особливості конструкції</b>	Обшивка з надміцного сталевго дроту	Обшивка з надміцного сталевго дроту	Обшивка з надміцного сталевго дроту	Обшивка з надміцного сталевго дроту	Обшивка з надміцного сталевго дроту	Обшивка з надміцного сталевго дроту
<b>Середа</b>	Гідравлічна рідина	Гідравлічна рідина	Гідравлічна рідина	Гідравлічна рідина	Гідравлічна рідина	Гідравлічна рідина
<b>Область застосування</b>	Сільське господарство і будівництво	Сільське господарство і будівництво	Сільське господарство і будівництво	Сільське господарство і будівництво	Сільське господарство і будівництво	Сільське господарство і будівництво
<b>Номер деталі</b>	A21525-254	A21526-114	A21530-200	A21530-203	A21530-217	A21530-296
<b>Опис</b>	Шланг в зборі ¾ дюйма x 254 дюйма (~645,16 см)	Шланг в зборі ¾ дюйма x 114 дюйма (~289,56 см)	Шланг в зборі ¾ дюйма x 200 дюймів (~508,00 см)	Шланг в зборі ¾ дюйма x 203 дюйма (~515,62 см)	Шланг в зборі ¾ дюйма x 217 дюймів (~551,18 см)	Шланг в зборі ¾ дюйма x 296 дюймів (~751,84 см)
<b>Размер JIS*</b>	10F- 10M	½NPTF 08M- 14F	10F- 10F	10F- 10F	10F- 10F	10F- 10F
<b>Категорія виробу</b>	Гідравлічний шланг	Гідравлічний шланг	Гідравлічний шланг	Гідравлічний шланг	Гідравлічний шланг	Гідравлічний шланг
<b>Тип виробу</b>	Шланг; вузол в зборі	Шланг; вузол в зборі	Шланг; вузол в зборі	Шланг; вузол в зборі	Шланг; вузол в зборі	Шланг; вузол в зборі
<b>Внутрішній діаметр</b>	¾ дюйма (~15,88 мм)	¾ дюйма (~15,88 мм)	¾ дюйма (~15,88 мм)	¾ дюйма (~15,88 мм)	¾ дюйма (~15,88 мм)	¾ дюйма (~15,88 мм)
<b>Зовнішній діаметр</b>	<sup>15</sup> / <sub>16</sub> дюйма (~23,81 мм)	<sup>15</sup> / <sub>16</sub> дюйма (~23,81 мм)	<sup>15</sup> / <sub>16</sub> дюйма (~23,81 мм)	<sup>15</sup> / <sub>16</sub> дюйма (~23,81 мм)	<sup>15</sup> / <sub>16</sub> дюйма (~23,81 мм)	<sup>15</sup> / <sub>16</sub> дюйма (~23,81 мм)
<b>Мінімальний радіус вигину</b>	4 дюйма (~101,6 мм)	4 дюйма (~101,6 мм)	4 дюйма (~101,6 мм)	4 дюйма (~101,6 мм)	4 дюйма (~101,6 мм)	4 дюйма (~101,6 мм)
<b>Робочий тиск</b>	2750 фунтів/ кв. дюйм (~19000 кПа)	2750 фунтів/ кв. дюйм (~19000 кПа)	2750 фунтів/ кв. дюйм (~19000 кПа)	2750 фунтів/ кв. дюйм (~19000 кПа)	2750 фунтів/ кв. дюйм (~19000 кПа)	2750 фунтів/ кв. дюйм (~19000 кПа)
<b>Температурний діапазон</b>	-40°C- +100°C	-40°C- +100°C	-40°C- +100°C	-40°C- +100°C	-40°C- +100°C	-40°C- +100°C
<b>Матеріал</b>	Модифікований нітрил, тип C2	Модифікований нітрил, тип C2	Модифікований нітрил, тип C2	Модифікований нітрил, тип C2	Модифікований нітрил, тип C2	Модифікований нітрил, тип C2
<b>Особливості конструкції</b>	Обшивка з надміцного сталевго дроту	Обшивка з надміцного сталевго дроту	Обшивка з надміцного сталевго дроту	Обшивка з надміцного сталевго дроту	Обшивка з надміцного сталевго дроту	Обшивка з надміцного сталевго дроту
<b>Середа</b>	Гідравлічна рідина	Гідравлічна рідина	Гідравлічна рідина	Гідравлічна рідина	Гідравлічна рідина	Гідравлічна рідина
<b>Область застосування</b>	Сільське господарство і будівництво	Сільське господарство і будівництво	Сільське господарство і будівництво	Сільське господарство і будівництво	Сільське господарство і будівництво	Сільське господарство і будівництво

## ВІДОМОСТІ ПРО ГІДРАВЛІЧНИЙ ШЛАНГ

Номер деталі	A21533-13.5	A21533-26	A21533-30	A11481-217	A11481-284	A11482-30
Опис	Шланг в зборі ¾ дюйма x 13,5 дюймів (~34,29 см)	Шланг в зборі ¾ дюйма x 26 дюймів (~66,04 см)	Шланг в зборі ¾ дюйма x 30 дюймів (~76,20 см)	Шланг в зборі ⅝ дюйма x 217 дюймів (551,18 см)	Шланг в зборі ⅝ дюйма x 284 дюйма (721,36 см)	Шланг в зборі ⅝ дюйма x 30 дюймів (76,20 см)
Размер JIC*	12F- 12F	12F- 12F	12F- 12F	10F- 10F	10F- 10F	10F- 12F
Категорія виробу	Гідравлічний шланг	Гідравлічний шланг	Гідравлічний шланг	Гідравлічний шланг	Гідравлічний шланг	Гідравлічний шланг
Тип виробу	Шланг; вузол в зборі	Шланг; вузол в зборі	Шланг; вузол в зборі	Шланг; вузол в зборі	Шланг; вузол в зборі	Шланг; вузол в зборі
Внутрішній діаметр	¾ дюйма (~19,05 мм)	¾ дюйма (~19,05 мм)	¾ дюйма (~19,05 мм)	⅝ дюйма (~15,88мм)	⅝ дюйма (~15,88мм)	⅝ дюйма (~15,88мм)
Зовнішній діаметр	1 ⅛ дюйма (~26,99 мм)	1 ⅛ дюйма (~26,99 мм)	1 ⅛ дюйма (~26,99 мм)	1 ⅛ дюйма (~23,81 мм)	1 ⅛ дюйма (~23,81 мм)	1 ⅛ дюйма (~23,81 мм)
Мінімальний радіус вигину	4,75 дюйма (~120,65 мм)	4,75 дюйма (~120,65 мм)	4,75 дюйма (~120,65 мм)	4 дюйма (~101,60 мм)	4 дюйма (~101,60 мм)	4 дюйма (~101,60 мм)
Робочий тиск	2250 фунтів/кв. дюйм (~15500 кПа)	2250 фунтів/кв. дюйм (~15500 кПа)	2250 фунтів/кв. дюйм (~15500 кПа)	2750 фунтів/кв. дюйм (~18960 кПа)	2750 фунтів/кв. дюйм (~18960 кПа)	2750 фунтів/кв. дюйм (~18960 кПа)
Температурний діапазон	-40°C- +100°C	-40°C- +100°C	-40°C- +100°C	-40°C- +100°C	-40°C- +100°C	-40°C- +100°C
Матеріал	Модифікований нітрил, тип C2	Модифікований нітрил, тип C2	Модифікований нітрил, тип C2	Модифікований нітрил, тип C2	Модифікований нітрил, тип C2	Модифікований нітрил, тип C2
Особливості конструкції	Обшивка з надміцного сталевго дроту	Обшивка з надміцного сталевго дроту	Обшивка з надміцного сталевго дроту	Обшивка з надміцного сталевго дроту	Обшивка з надміцного сталевго дроту	Обшивка з надміцного сталевго дроту
Середа	Гідравлічна рідина	Гідравлічна рідина	Гідравлічна рідина	Гідравлічна рідина	Гідравлічна рідина	Гідравлічна рідина
Область застосування	Сільське господарство і будівництво	Сільське господарство і будівництво	Сільське господарство і будівництво	Сільське господарство і будівництво	Сільське господарство і будівництво	Сільське господарство і будівництво
Номер деталі	A18629-390	A18629-88	A18630-215	A18630-240	A18678-102	A18678-120
Опис	Шланг в зборі ½ дюйма x 390 дюймів (~990,60 см)	Шланг в зборі ½ дюйма x 88 дюймів (~223,52 см)	Шланг в зборі ½ дюйма x 88 дюймів (~223,52 см)	Шланг в зборі ½ дюйма x 240 дюймів (~609,60 см)	Шланг в зборі ½ дюйма x 102 дюйма (~259,08 см)	Шланг в зборі ½ дюйма x 240 дюймів (~609,60 см)
Размер JIC*	10F- 10F	10F- 10F	08F- 08F	08F- 08F	08F- 12F	08F- 12F
Категорія виробу	Гідравлічний шланг	Гідравлічний шланг	Гідравлічний шланг	Гідравлічний шланг	Гідравлічний шланг	Гідравлічний шланг
Тип виробу	Шланг; вузол в зборі	Шланг; вузол в зборі	Шланг; вузол в зборі	Шланг; вузол в зборі	Шланг; вузол в зборі	Шланг; вузол в зборі
Внутрішній діаметр	½ дюйма (~12,70 мм)	½ дюйма (~12,70 мм)	½ дюйма (~12,70 мм)	½ дюйма (~12,70 мм)	½ дюйма (~12,70 мм)	½ дюйма (~12,70 мм)
Зовнішній діаметр	1 ⅜ дюйма (20,64 мм)	1 ⅜ дюйма (20,64 мм)	1 ⅜ дюйма (20,64 мм)	1 ⅜ дюйма (20,64 мм)	1 ⅜ дюйма (20,64 мм)	1 ⅜ дюйма (20,64 мм)
Мінімальний радіус вигину	3,5 дюйма (~88,90 мм)	3,5 дюйма (~88,90 мм)	3,5 дюйма (~88,90 мм)	3,5 дюйма (~88,90 мм)	3,5 дюйма (~88,90 мм)	3,5 дюйма (~88,90 мм)
Робочий тиск	2750 фунтів/кв. дюйм (~18960 кПа)	2750 фунтів/кв. дюйм (~18960 кПа)	3000 фунтів/кв. дюйм (~20680 кПа)	3000 фунтів/кв. дюйм (~20680 кПа)	3000 фунтів/кв. дюйм (~20680 кПа)	3000 фунтів/кв. дюйм (~20680 кПа)
Температурний діапазон	-40°C- +100°C	-40°C- +100°C	-40°C- +100°C	-40°C- +100°C	-40°C- +100°C	-40°C- +100°C
Матеріал	Модифікований нітрил, тип C2	Модифікований нітрил, тип C2	Модифікований нітрил, тип C2	Модифікований нітрил, тип C2	Модифікований нітрил, тип C2	Модифікований нітрил, тип C2
Особливості конструкції	Обшивка з надміцного сталевго дроту	Обшивка з надміцного сталевго дроту	Обшивка з надміцного сталевго дроту	Обшивка з надміцного сталевго дроту	Обшивка з надміцного сталевго дроту	Обшивка з надміцного сталевго дроту
Середа	Гідравлічна рідина	Гідравлічна рідина	Гідравлічна рідина	Гідравлічна рідина	Гідравлічна рідина	Гідравлічна рідина
Область застосування	Сільське господарство і будівництво	Сільське господарство і будівництво	Сільське господарство і будівництво	Сільське господарство і будівництво	Сільське господарство і будівництво	Сільське господарство і будівництво

**ВІДОМОСТІ ПРО ГІДРАВЛІЧНИЙ ШЛАНГ**

<b>Номер деталі</b>	A18686-482	A21525-12	A21533-13.5	A21534-114	A21536-242	A25704-128
<b>Опис</b>	Шланг в зборі ½ дюйма x 482 дюйма (~1224,28 см)	Шланг в зборі ⅝ дюйма x 12 дюймів (~30,48 см)	Шланг в зборі ¾ дюйма x 13,5 дюйма (~34,29 см)	Шланг в зборі ⅝ дюйма x 114 дюймів (~289,56 см)	Шланг в зборі ⅝ дюйма x 242 дюйма (~614,68 см)	Шланг в зборі ½ дюйма x 128 дюймів (~325,12 см)
<b>Размер JIC*</b>	08F- 08F90S	12F- 14M	12F- 12F	½ NPTF- 10F	10F- 10M	08F- 08M
<b>Категорія виробу</b>	Гідравлічний шланг	Гідравлічний шланг	Гідравлічний шланг	Гідравлічний шланг	Гідравлічний шланг	Гідравлічний шланг
<b>Тип виробу</b>	Шланг; вузол в зборі	Шланг; вузол в зборі	Шланг; вузол в зборі	Шланг; вузол в зборі	Шланг; вузол в зборі	Шланг; вузол в зборі
<b>Внутрішній діаметр</b>	½ дюйма (~12,70 мм)	⅝ дюйма (~15,88мм)	¾ дюйма (~19,05 мм)	⅝ дюйма (~15,88мм)	⅝ дюйма (~15,88мм)	½ дюйма (~12,70 мм)
<b>Зовнішній діаметр</b>	0,78 дюйма (~19,81 мм)	1 <sup>5</sup> / <sub>16</sub> дюйма (~23,81 мм)	1 1 <sup>1</sup> / <sub>16</sub> дюйма (~26,99 мм)	1 <sup>5</sup> / <sub>16</sub> дюйма (~23,81 мм)	1 <sup>5</sup> / <sub>16</sub> дюйма (~23,81 мм)	1 <sup>3</sup> / <sub>16</sub> дюйма (~20,64 мм)
<b>Мінімальний радіус вигину</b>	3,5 дюйма (88,90 мм)	4 дюйма (~101,60 мм)	4,75 дюйма (~120,65 мм)	4 дюйма (~101,60 мм)	4 дюйма (~101,60 мм)	3,5 дюйма (89,00 мм)
<b>Робочий тиск</b>	3000 фунтів/ кв. дюйм (~20680 кПа)	2750 фунтів/ кв. дюйм (~18960 кПа)	2250 фунтів/ кв. дюйм (~15500 кПа)	2750 фунтів/ кв. дюйм (~19000 кПа)	2750 фунтів/ кв. дюйм (~19000 кПа)	3000 фунтів/ кв. дюйм (~20680 кПа)
<b>Температурний діапазон</b>	-40°C- +100°C	-40°C- +100°C	-40°C- +100°C	-40°C- +100°C	-40°C- +100°C	-40°C- +100°C
<b>Матеріал</b>	Модифікований нітрил, тип C2	Модифікований нітрил, тип C2	Модифікований нітрил, тип C2	Модифікований нітрил, тип C2	Модифікований нітрил, тип C2	Модифікований нітрил, тип C2
<b>Особливості конструкції</b>	Обшивка з надміцного сталевго дроту	Обшивка з надміцного сталевго дроту	Обшивка з надміцного сталевго дроту	Обшивка з надміцного сталевго дроту	Обшивка з надміцного сталевго дроту	Обшивка з надміцного сталевго дроту
<b>Середа</b>	Гідравлічна рідина	Гідравлічна рідина	Гідравлічна рідина	Гідравлічна рідина	Гідравлічна рідина	Гідравлічна рідина
<b>Область застосування</b>	Сільське господарство і будівництво	Сільське господарство і будівництво	Сільське господарство і будівництво	Сільське господарство і будівництво	Сільське господарство і будівництво	Сільське господарство і будівництво
<b>Номер деталі</b>	A25691-148	A25961-248	A25691-287	A25691-98	A25695-115	A25703-115
<b>Опис</b>	Шланг в зборі .375 дюйма x 148 дюймів (~375,92 см)	Шланг в зборі .375 дюйма x 248 дюймів (~629,92 см)	Шланг в зборі .375 дюйма x 287 дюймів (~728,98 см)	Шланг в зборі .375 дюйма x 98 дюймів (~248,92 см)	Шланг в зборі .375 дюйма x 115 дюймів (~292,10 см)	Шланг в зборі ½ дюйма x 115 дюймів (~292,10 см)
<b>Размер JIC*</b>	06F- 06F	06F- 06F	06F- 06F	06F- 06F	½ дюйма NPTF- 06F	½ дюйма NPTF- 08F
<b>Категорія виробу</b>	Гідравлічний шланг	Гідравлічний шланг	Гідравлічний шланг	Гідравлічний шланг	Гідравлічний шланг	Гідравлічний шланг
<b>Тип виробу</b>	Шланг; вузол в зборі	Шланг; вузол в зборі	Шланг; вузол в зборі	Шланг; вузол в зборі	Шланг; вузол в зборі	Шланг; вузол в зборі
<b>Внутрішній діаметр</b>	.375 дюйма (~9,53 мм)	.375 дюйма (~9,53 мм)	.375 дюйма (~9,53 мм)	.375 дюйма (~9,53 мм)	.375 дюйма (~9,53 мм)	½ дюйма (~12,70 мм)
<b>Зовнішній діаметр</b>	.62 дюйма (~15,75 мм)	.62 дюйма (~15,75 мм)	.62 дюйма (~15,75 мм)	.62 дюйма (~15,75 мм)	.62 дюйма (~15,75 мм)	.78 дюйма (~19,81 мм)
<b>Мінімальний радіус вигину</b>	2,5 дюйма (~63,50 мм)	2,5 дюйма (~63,50 мм)	2,5 дюйма (~63,50 мм)	2,5 дюйма (~63,50 мм)	2,5 дюйма (~63,50 мм)	3,5 дюйма (~88,90 мм)
<b>Робочий тиск</b>	3000 фунтів/ кв. дюйм (~20680 кПа)	3000 фунтів/ кв. дюйм (~20680 кПа)	3000 фунтів/ кв. дюйм (~20680 кПа)	3000 фунтів/ кв. дюйм (~20680 кПа)	3000 фунтів/ кв. дюйм (~20680 кПа)	3000 фунтів/ кв. дюйм (~20680 кПа)
<b>Температурний діапазон</b>	-40°C- +100°C	-40°C- +100°C	-40°C- +100°C	-40°C- +100°C	-40°C- +100°C	-40°C- +100°C
<b>Матеріал</b>	Модифікований нітрил, тип C2	Модифікований нітрил, тип C2	Модифікований нітрил, тип C2	Модифікований нітрил, тип C2	Модифікований нітрил, тип C2	Модифікований нітрил, тип C2
<b>Особливості конструкції</b>	Обшивка з надміцного сталевго дроту	Обшивка з надміцного сталевго дроту	Обшивка з надміцного сталевго дроту	Обшивка з надміцного сталевго дроту	Обшивка з надміцного сталевго дроту	Обшивка з надміцного сталевго дроту
<b>Середа</b>	Гідравлічна рідина	Гідравлічна рідина	Гідравлічна рідина	Гідравлічна рідина	Гідравлічна рідина	Гідравлічна рідина
<b>Область застосування</b>	Сільське господарство і будівництво	Сільське господарство і будівництво	Сільське господарство і будівництво	Сільське господарство і будівництво	Сільське господарство і будівництво	Сільське господарство і будівництво

## ТРАНСПОРТУВАННЯ СІВАЛКИ

### **ОБЕРЕЖНО**



Неконтрольовані рухи обладнання можуть стати причиною втрати керування і можуть призвести до смерті, серйозних травм або пошкодження майна та обладнання. Перед транспортуванням обладнання встановіть всі запобіжні штифти.

### **ОБЕРЕЖНО**



Неконтрольовані рухи сівалки можуть стати причиною аварії або втрати контролю, що призведе до серйозних травм, в тому числі зі смертельними наслідками, псування майна або пошкодження обладнання. Перед виконанням робіт під сівалкою або перед її транспортуванням встановіть всі блокувальні пристрої.

### **ОБЕРЕЖНО**

Транспортування сівалки із заповненими більш ніж на половину або нерівномірно завантаженими бункерами може призвести до втрати контролю та призвести до смерті, серйозних травм або пошкодження майна та обладнання. Правильно завантажте сівалку при транспортуванні. Враховуйте додаткову вагу транспорту, дорожні умови та обмеження.

### **ОБЕРЕЖНО**

Перед транспортуванням поверніть всі органи управління СКК в нейтральне положення для запобігання ненавмисному переміщенню осі під час транспортування. Під час транспортування сівалки **ЗАБОРОНЯЄТЬСЯ** використовувати будь-які функції гідравлічної системи. Недотримання цієї вимоги може призвести до летального наслідку, серйозних травм, псування майна або пошкодження обладнання.

### **ОБЕРЕЖНО**

Ось транспортних коліс може опуститися з транспортного положення мимовільно, що призведе до серйозних травм, в тому числі зі смертельними наслідками, псування майна або пошкодження обладнання. Під час транспортування сівалки забороняється використовувати будь-які функції гідравлічної системи. Перед транспортуванням, зберіганням або виконанням робіт на сівалці переконайтеся, що встановлені всі транспортні блокувальні пристрої на чотирьох транспортних циліндрах, а всі органи управління СКК знаходяться в нейтральному положенні.

Перед транспортуванням машини по дорогах загального користування переконайтеся, що всі ліхтарі освітлення, світлові сигнали, знак ТТЗ (тихохідний транспортний засіб) і світловідбиваючі елементи знаходяться на місці, і їх добре видно. Ви несете відповідальність за виконання всіх федеральних, регіональних і місцевих норм і правил.

Пам'ятайте про вагові обмеження, встановлені для доріг і мостів. Необхідно робити допуск на додаткове навантаження від встановленого додаткового обладнання і будь-яких додаткових матеріалів або речовин, завантажених в сівалку.

## ВИРІВНЮВАННЯ СІВАЛКИ

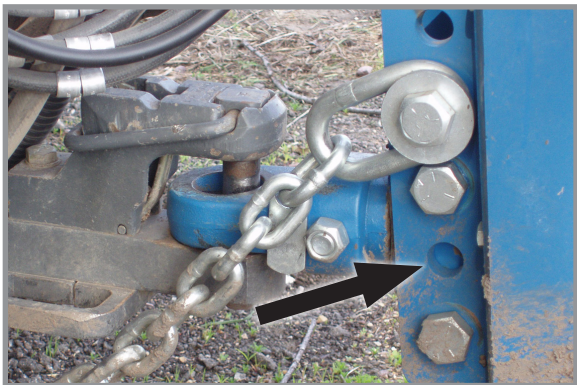

**Отвори для регулювання висоти серезки**

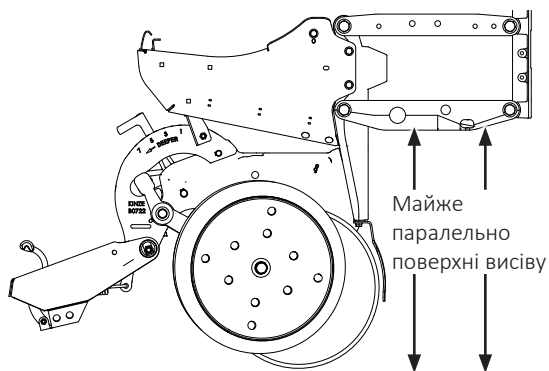

**Вирівнювання висівних секцій**

Під час роботи рама повинна знаходитися на висоті 23"-25" (~58-63 см) від поверхні висіву. Для забезпечення вирівнювання сівалки в поперечному напрямку в шинах повинен підтримуватися необхідний тиск. Опустіть сівалку в положення висіву і переконайтеся, що рама і паралельні важелі висівних секцій розташовуються горизонтально в поздовжньому напрямку.

Стан поля і фактичні умови висіву визначають використання тих налаштувань коліс, які забезпечують розташування паралельних важелів висівних секцій приблизно паралельно поверхні висіву. При висіві в надзвичайно м'який ґрунт може знадобитися переставити ходові колеса в розташований більш низько комплект отворів. Для того, щоб забезпечити достатнє приводне зусилля після опускання ходових коліс, може знадобитися переставити важелі контактного приводу в більш низький комплект отворів в колісних модулях, а також переставити притискні пружини на більш низькі стрижні на колісних модулях.

Якщо центральна частина сівалки вище або нижче крил після синхронізації, зверніться до вашого дилера Kinze для виконання регулювання клапанів або обслуговування.

## ДАТЧИК ШВИДКОГО ЗАПУСКУ

Датчик швидкого запуску призначений для зменшення просіву між насінням при запуску після зупинки, коли сівалка знаходиться в ґрунті. Для того, щоб датчик швидкого запуску працював належним чином, датчик швидкості сівалки повинен бути встановлений в межах 1/8 дюйма (~0,3 см) від підхоплюючого диска. Датчик швидкості сівалки також повинен бути відкалібрований належним чином і мати джерело швидкості встановлене на автоматичний режим. Зверніться до інструкції оператора Kinze ISOBUS (M0246) для отримання інструкцій з калібрування.

Якщо датчик швидкості сівалки налаштований правильно, просів при запуску повинен складати не більше 4 футів (~ 1,2 м).

Якщо просів не потрібен, є два варіанти його повного усунення:



**Датчик швидкого запуску і підхоплюючий диск**

1. Використовуйте кнопку швидкого запуску, доступну на дисплеї ISOBUS. Натискання на цю кнопку почне обертання дисків. Як тільки джерело швидкості активоване, воно візьме на себе управління. Зверніться до інструкції ISOBUS (M0246) для отримання подальших інструкцій стосовно кнопки швидкого запуску.
2. Підніміть сівалку, поверніться назад на 10- 12 футів (~ 3- 3,6 м), опустіть сівалку і відновіть висів. Управління секціями включити приводи в потрібний час.



## РОБОТА В ПОЛІ

Сівалки призначені для роботи в діапазоні швидкості від 3 до 13 км/год. Більш висока швидкість ходу, як правило, призводить до збільшення відхилення у відстані між насінням. Зазвичай не рекомендується використовувати швидкість вище 10 км/год.

### ПРИМІТКА

**Зажди піднімайте сівалку з землі при виконанні різких поворотів або при русі заднім ходом.**

В ході звичайної роботи в полі необхідно використовувати органи управління гідравлічною системою трактора, щоб підняти і опустити сівалку при виконанні розворотів в кінці поля.

### ПРИМІТКА

**Для запобігання пошкодженню маркерів вони повинні використовуватися в плаваючому положенні.**

Задійте маркери за допомогою органів управління ISOBUS, BLUE VANTAGE або гідравлічною системою трактора. Після того, як маркери опущені на землю, переведіть орган управління гідравлічною системою трактора в плаваюче положення. Управління швидкістю переміщення маркерів здійснюється за допомогою клапанів регулювання витрати, розташованих в блоці клапанів на лівому крилі сівалки. Один клапан управляє швидкістю підйому, а інший – швидкістю опускання обох маркерів. Див. ["Регулювання швидкості маркерів" на сторінці 2-35](#) та ["Регулювання тросу маркера" на сторінці 2-36](#).

## ДИСПЛЕЙ AG LEADER INCOMMAND 1200

InCommand 1200 являє собою багатофункціональний дисплей для точного землеробства. Пристрій обладнаний великим повнокольоровим сенсорним екраном високої розподільної здатності з діагоналлю 12,1 дюйма і надає ефективні інструменти для точного землеробства в будь-яку пору року. Картографування, управління сівалкою і внесенням, контроль продуктивності, реєстрація даних в режимі реального часу і багато іншого— усіма цими функціями можна керувати з кабіни за допомогою дисплея InCommand.

На дисплей може виводитися зображення з чотирьох відеокамер, що надає оператору можливість контролювати роботу устаткування і забезпечує безпеку.

**ПРИМІТКА:** Інструкції з установки і програмування дисплея наведені з керівництва з експлуатації InCommand.



Дисплей Ag Leader InCommand

## ПОСЛІДОВНІСТЬ ПЕРЕХОДУ З ПОЛОЖЕННЯ ТРАНСПОРТУВАННЯ В РОБОЧЕ ПОЛОЖЕННЯ ЗА ДОПОМОГОЮ ПУЛЬТА УПРАВЛІННЯ

Встановіть сівалку на відносно рівній відкритій ділянці без борозен і т. п.

### **ПРИМІТКА**

Особливо важливо слідувати послідовності дій зі складання і розкладання, щоб уникнути можливого значного пошкодження сівалки.

### КОРОТКИЙ ВИКЛАД ПОСЛІДОВНІСТІ ПЕРЕХОДУ З ПОЛОЖЕННЯ ТРАНСПОРТУВАННЯ В РОБОЧЕ ПОЛОЖЕННЯ ЗА ДОПОМОГОЮ ПУЛЬТА УПРАВЛІННЯ

### **ПРИМІТКА**

Трактор повинен знаходитися на нейтральній передачі і повинен мати можливість вільно переміщатися при розкладанні сівалки, щоб не допустити пошкодження обладнання, особливо на м'якому ґрунті або коли сівалка навантажена насінням або добривами. Для полегшення розкладання сівалки і зниження навантаження на раму і транспортні компоненти допомагайте процесу розкладання шляхом відповідного переміщення трактора.

1. Зніміть блокувальні пристрої.
2. Переведіть функціональний перемикач на пульті управління в положення СКЛАДАННЯ.
3. Переведіть ось транспортних коліс в положення розвороту в кінці поля.
4. Опустіть дишло в найнижче положення.
5. Підніміть гаки крил.
6. Складіть крила назовні таким чином, щоб фіксуючі штифти коротких крил увійшли в гнізда на двотавровій рамі.
7. Опустіть сівалку і утримуйте важіль управління гідравлічною системою до зрівнювання панелі інструментів.
8. Підніміть дишло, щоб вирівняти машину під час висіву.

**ПРИМІТКА:** Прочитайте наступну інформацію для отримання більш детальних інструкцій.

**ПРИМІТКА**

**ЗАБОРОНЯЄТЬСЯ** складати або розкладати сівалку, що не під'єднана до трактора. **ЗАБОРОНЯЄТЬСЯ** відчіплювати сівалку від трактора, якщо сівалка не була повністю складена для транспортування або не була повністю розкладена і опущена на землю.

**ПРИМІТКА**

При регулюванні вакуумних вентиляторів за допомогою пульта управління завжди слід зачекати протягом декількох секунд після кожного натискання для того, щоб налаштувати вакуум.

1. Вийміть і помістіть на зберігання стопорний палець зчипки дишла. Зніміть блокувальні пристрої.

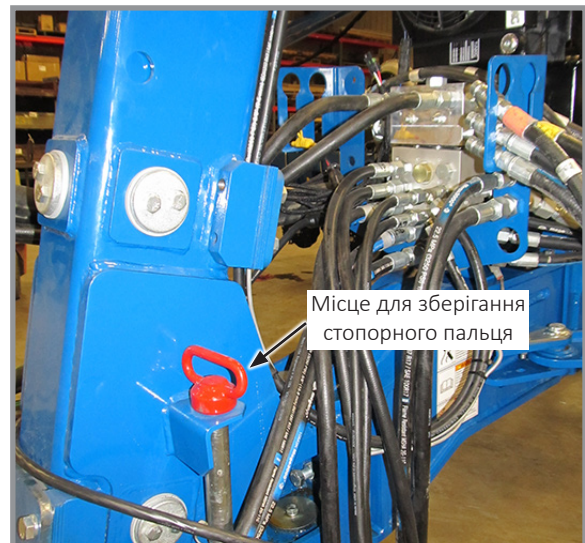

Стопорний палець зчипки дишла

2. Переведіть перемикач ФУНКЦІЯ на пульті управління в положення СКЛАДАННЯ.
3. Задійте відповідні органи управління гідравлічною системою трактора, після чого натисніть і утримуйте перемикач ОСЬ в верхньому положенні, щоб опустити ось транспортних коліс в положення для розвороту в кінці поля.
4. Задійте відповідні органи управління гідравлічною системою трактора, після чого натисніть і утримуйте перемикач ГАК КРИЛ в нижньому положенні, щоб опустити колеса крил в положення для розвороту в кінці поля.

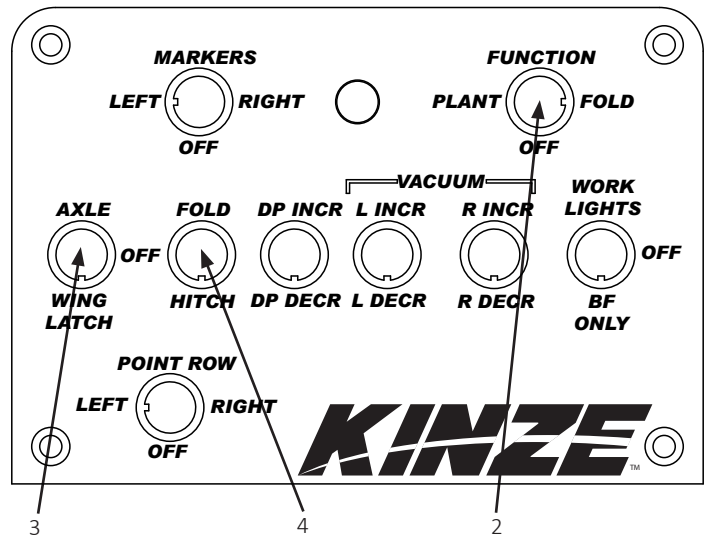

Пульт управління



Колеса крил в положенні для розвороту в кінці поля

- Задійте відповідні органи управління гідравлічною системою трактора, після чого натисніть і утримуйте кнопку ДИШЛО в нижньому положенні, щоб підняти дишло і вивести з зачеплення гаки крил.

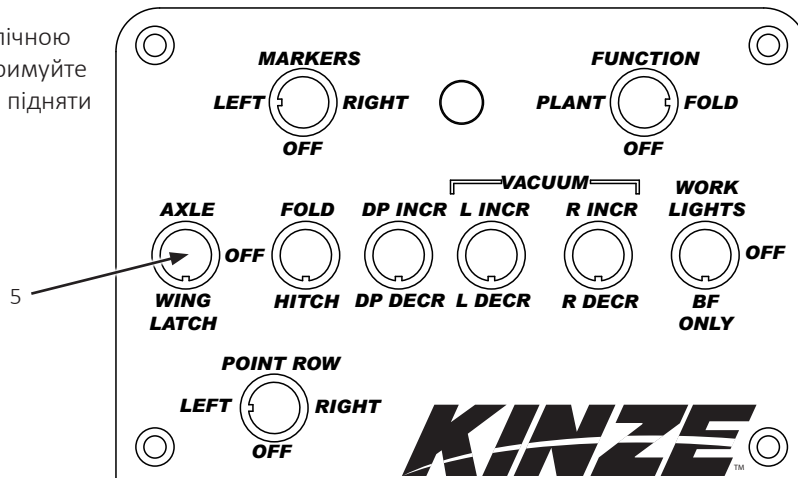

Пульт управління



Від'єднання дишла від гаків крил

**ПРИМІТКА**

Шланги для наповнення/подачі сухих добрив необхідно перевіряти щодня. Переконайтеся, що шланги не затиснуті між коротким крилом і вакуумним колектором.

**ПРИМІТКА**

Розкладання сівалки без використання трактора, особливо на м'якому ґрунті або коли сівалка завантажена насінням або добривами, може призвести до пошкодження обладнання. Використовуйте трактор для зменшення навантаження на раму, привід і транспортувальні компоненти.

- Задійте відповідні органи управління гідравлічною системою трактора, після чого натисніть перемикач СКЛАДАННЯ вгору, щоб розвести крила назовні, в напрямку від трактора. Сівалка вважається повністю розкладеною, коли короткі крила зафіксовані на двотавровій рамі, як показано на наведених нижче фотографіях.



Розкладання сівалки

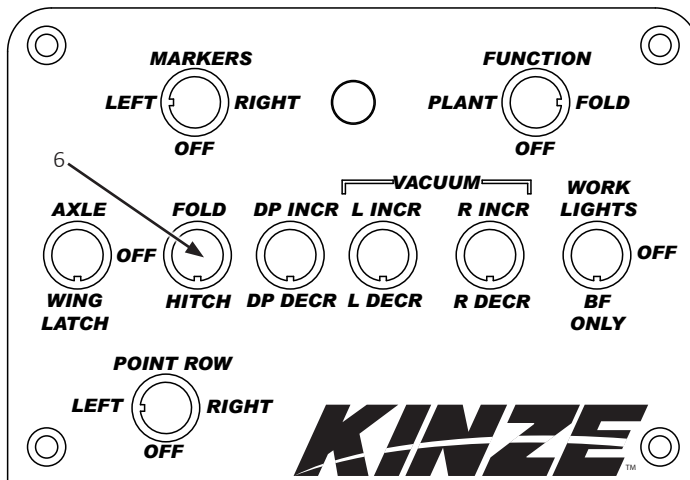

Пульт управління

**Коротке крило зафіксовано на рамі**

- Опустіть зчеплення дишла, щоб вирівняти машину під час висіву.
- Опустіть сівалку і утримуйте важіль управління гідравлічною системою до зрівнювання панелі інструментів.



**ПЕРЕХІД ДО РОБОЧОГО ПОЛОЖЕННЯ З ВИКОРИСТАННЯМ СИСТЕМИ KINZE BLUE VANTAGE**

ПРИМІТКА: Див. Інструкцію для Blue Vantage для отримання більш докладної інформації.

## ПОСЛІДОВНІСТЬ ПЕРЕХОДУ З РОБОЧОГО ПОЛОЖЕННЯ У ПОЛОЖЕННЯ ТРАНСПОРТУВАННЯ ЗА ДОПОМОГОЮ ПУЛЬТА УПРАВЛІННЯ

Встановіть сівалку на відносно рівній відкритій ділянці без борозен і т. п.

### ПРИМІТКА

Особливо важливо слідувати послідовності дій зі складання і розкладання, щоб уникнути можливого значного пошкодження сівалки.

### КОРОТКИЙ ВИКЛАД ПОСЛІДОВНОСТІ ПЕРЕХОДУ З РОБОЧОГО ПОЛОЖЕННЯ В ПОЛОЖЕННЯ ТРАНСПОРТУВАННЯ ЗА ДОПОМОГОЮ ПУЛЬТА УПРАВЛІННЯ

### ПРИМІТКА

Трактор повинен знаходитися на нейтральній передачі і повинен мати можливість вільно переміщатися при розкладанні сівалки, щоб не допустити пошкодження обладнання, особливо на м'якому ґрунті або коли сівалка навантажена насінням або добривами. Для полегшення розкладання сівалки і зниження навантаження на раму і транспортні компоненти допомагайте процесу розкладання шляхом відповідного переміщення трактора.

1. Переведіть функціональний перемикач на пульті управління в положення СКЛАДАННЯ.
2. Встановіть сівалку в положення розвороту в кінці поля.
3. Складіть крила в напрямку до трактора.
4. Підніміть гаки крил і заведіть їх за трубу дишла, щоб зафіксувати крила.
5. Підніміть дишло на транспортну висоту.
6. Підніміть ось транспортних коліс на транспортну висоту.
7. Встановіть блокувальні пристрої.

**ПРИМІТКА:** Прочитайте наступну інформацію для отримання більш детальних інструкцій.

**ПРИМІТКА**

**ЗАБОРОНЯЄТЬСЯ** складати або розкласти сівалку, що не під'єднана до трактора. **ЗАБОРОНЯЄТЬСЯ** відчіплювати сівалку від трактора, якщо сівалка не була повністю складена для транспортування або не була повністю розкладена і опущена на землю.

1. Якщо сівалка обладнана маркерами, зніміть блокувальні пристрої з місць для зберігання і встановіть на штоки циліндрів маркерів.



Встановлений блокувальний пристрій маркера

2. Задійте відповідні органи управління гідравлічною системою трактора, щоб підняти сівалку в положення для розвороту в кінці поля.



3. Переведіть перемикач ФУНКЦІЯ на пульті управління в положення складання.
4. Задійте відповідні органи управління гідравлічною системою трактора, після чого натисніть перемикач ДИШЛО вниз, щоб опустити тяговий брус донизу.

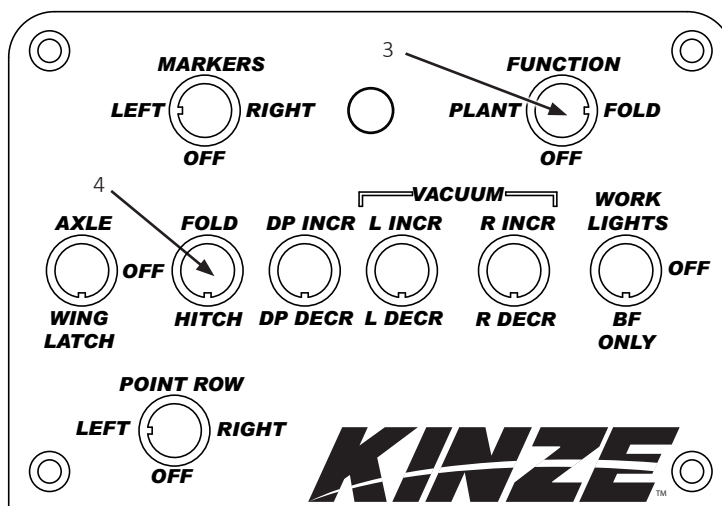

Пульт управління



**ПРИМІТКА**

Розкладання сівалки без використання трактора, особливо на м'якому ґрунті або коли сівалка завантажена насінням або добривами, може призвести до пошкодження обладнання. Використовуйте трактор для зменшення навантаження на раму, привід і транспортувальні компоненти.

5. Задійте відповідні органи управління гідравлічною системою трактора, після чого натисніть перемикач СКЛАДАННЯ вгору, щоб поставити крила у паралельне з трубою дишла положення.
6. Опустіть гаки крил на трубу дишла, щоб зафіксувати крила.

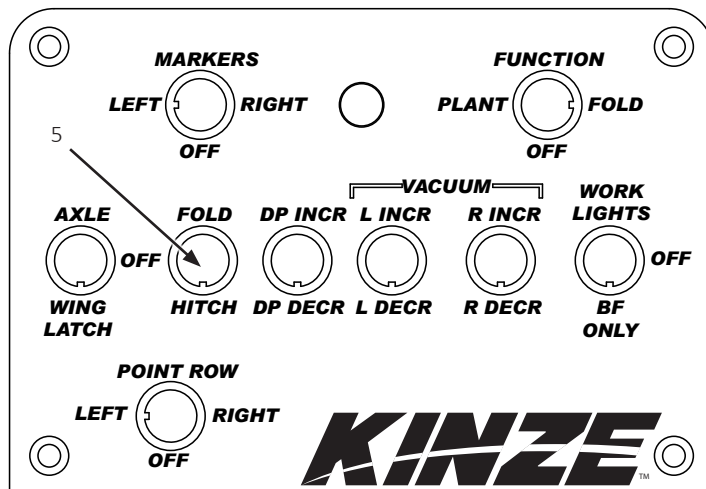

Пульт управління



Складання сівалки



Фіксуючий штифт крила  
(Положення для фіксації)

Фіксуючий штифт крила  
(Положення для зберігання)

Зафіксовані гаки крил

7. Підніміть дишло на транспортну висоту.
8. Підніміть транспортну ось.
9. Встановіть стопорний палець на дишло.
10. Встановіть блокувальні пристрої.

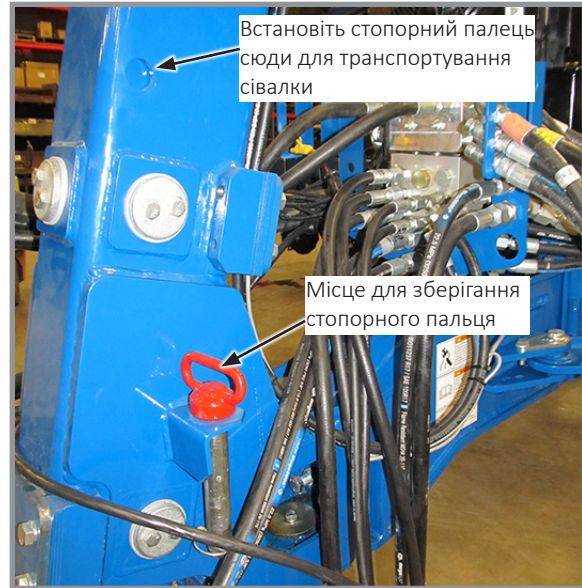

Стопорний палець зчипки дишла

## ПЕРЕХІД З РОБОЧОГО ПОЛОЖЕННЯ У ПОЛОЖЕННЯ ТРАНСПОРТУВАННЯ З ВИКОРИСТАННЯМ СИСТЕМИ BLUE KINZE BLUE VANTAGE

**ПРИМІТКА:** Див. Інструкцію для Blue Vantage для отримання більш докладної інформації.

## ВИКОРИСТАННЯ МАРКЕРІВ ЗА ДОПОМОГОЮ ПУЛЬТА УПРАВЛІННЯ



Контакт з лініями електропередач та іншими джерелами високої напруги або наближення до них може призвести до летального наслідку або серйозних травм.

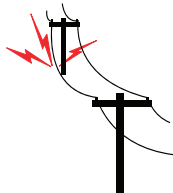

Забороняється наближатися до ліній електропередач або інших джерел високої напруги.

### ПРИМІТКА

Коли встановлено опцію маркера, необхідно використовувати причіп CAT 5. Причіп CAT 4 буде перевантажено.

1. Посуньте перемикач ФУНКЦІЯ в положення висіву.
2. Посуньте перемикач МАРКЕРИ в ПРАВЕ або ЛІВЕ положення.
3. Переведіть перемикач в іншу сторону для управління маркером з протилежного боку.
4. Підніміть маркер в кінці поля.
5. Після виконання розвороту опустіть обраний маркер.
6. Продовжуйте діяти описаним чином.

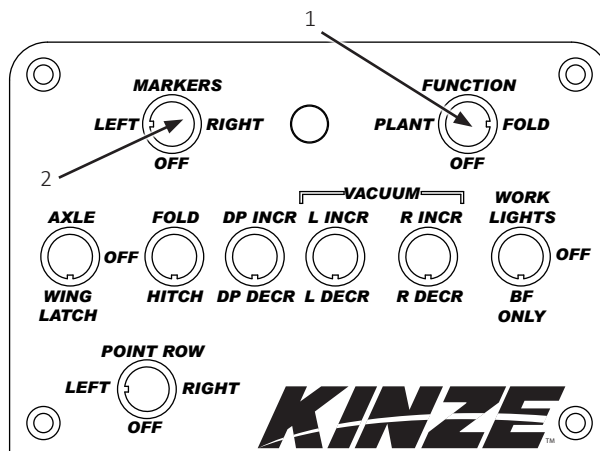

Пульт управління

Два електромагнітних клапана на блоці клапанів в задній лівій частині центральної рами і трьохпозиційний селекторний перемикач на пульті управління дозволяють оператору опускати або піднімати необхідний маркер.

**ПРИМІТКА:** Див. ["Регулювання швидкості маркерів"](#) на сторінці [2-35](#).

**ПРИМІТКА:** Можна опустити обидва маркера, для чого необхідно перевести перемикач по черзі в обидва положення і для кожного з них задіяти органи управління гідравлічною системою. Маркери піднімаються одночасно при переведенні органу управління в положення підйому.



**Електромагнітні клапани маркерів**

Якщо електрична система не працює належним чином:

- Перевірте запобіжник.
- Перевірте з'єднання проводів.
- Перевірте керуючий перемикач.
- Перевірте електромагнітний клапан. ПРИ ПОДАЧІ ЖИВЛЕННЯ КОРПУС ЕЛЕКТРОМАГНІТНОГО КЛАПАНА НАМАГНІЧУЄТЬСЯ.

## **РОБОТА З МАРКЕРОМ З ВИКОРИСТАННЯМ СИСТЕМИ KINZE BLUE VANTAGE**

**ПРИМІТКА:** Див. Інструкцію для Blue Vantage для отримання більш докладної інформації.

## РЕГУЛЮВАННЯ ШВИДКОСТІ МАРКЕРІВ

**ПРИМІТКА**

Надмірна швидкість переміщення маркерів може призвести до їх пошкодження. Налаштуйте органи управління витратою перед першим використанням маркерів.

Гідравлічна система маркерів включає в себе два клапана регулювання витрати. Один клапан регулювання задає швидкість опускання обох маркерів, а інший – швидкість підйому. Регулятори витрати управляють потоком масла, що протікає через клапани, тим самим змінюючи швидкість руху маркерів.

Відпустіть затискну гайку і поверніть регулятор за годинниковою стрілкою (Закручування), щоб зменшити швидкість переміщення маркерів. Поверніть регулятор проти годинникової стрілки (Відкручування), щоб збільшити швидкість переміщення маркерів. Затягніть затискну гайку після виконання налаштувань.

**ПРИМІТКА:** Трактори з клапанами регулювання витрати. Регулювання швидкості маркерів необхідно виконувати, коли органи управління витратою на тракторі знаходяться в максимальному положенні. Після налаштування швидкості роботи маркера відрегулюйте клапани управління витратою на тракторі таким чином, щоб маркер міг зупинитися під час підйому або опускання.

**ПРИМІТКА:** Коли масло холодне, гідравлічне обладнання працює повільніше. Будь-які регулювання слід виконувати після того, як масло прогрілося.

**ПРИМІТКА:** Якщо на тракторі не передбачені засоби управління витратою масла, витрата може бути більше значення, прийнятного для циліндра маркера. Утримуйте важіль управління гідравлічною системою трактора, поки циліндр не досягне кінця свого ходу. Найчастіше це відбувається на тракторах з гідравлічною системою з відкритим центром.



Регулювання органів управління швидкістю маркерів

## РЕГУЛЮВАННЯ ТРОСУ МАРКЕРА

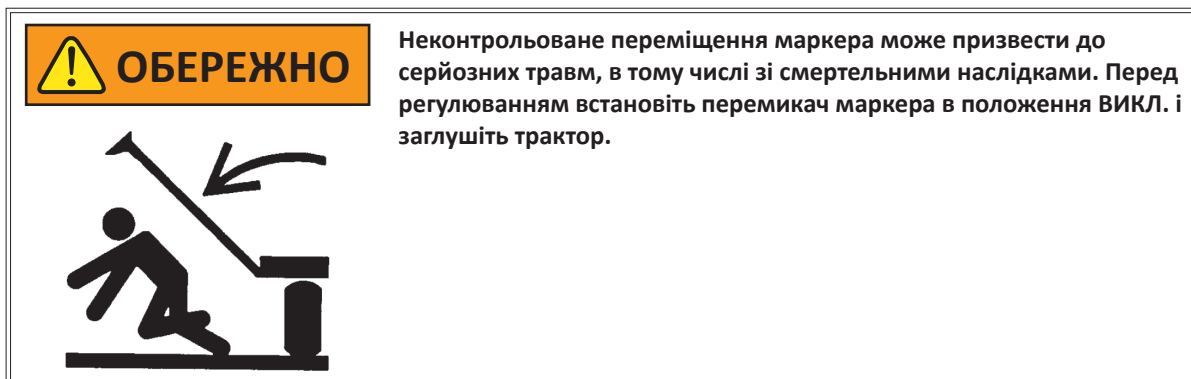

**ПРИМІТКА:** Під час використання маркерів з двома або трьома складаннями гідравлічний клапан на тракторі повинен знаходитися в плаваючому положенні.

**ПРИМІТКА:** Може використовуватися трос або ланцюг. Для уникнення розбіжностей в термінології в цьому посібнику буде використовуватися термін «трос».

Регулювання троса має важливе значення. Регулювання виконується, коли друга секція маркера знаходиться в вертикальному положенні, а перша секція – в горизонтальному положенні.

Трос необхідно налаштувати таким чином, щоб третя секція маркера починала висуватися відразу, як тільки друга секція починає переміщення назовні. Трос розтягується по мірі використання і вимагає періодичного регулювання. Для більш точного регулювання може знадобитися перекрутити трос.

Трос маркера вважається відрегульованим ПРАВИЛЬНО, якщо ніж маркера зрушує землю на 12 дюймів (~31 см) або менше під час завершення розкладання в робоче положення. Трос повинен мати деяку слабину, коли маркер знаходиться в робочому положенні.

Трос маркера ЗНАДТО ОСЛАБЛЕНИЙ, і його необхідно відрегулювати, якщо ніж маркера зрушує землю більш ніж на 12 дюймів (~31 см) під час завершення розкладання в робоче положення.

Трос маркера ЗНАДТО СИЛЬНО НАТЯГНУТИЙ, якщо він не дає ножи маркера повторювати контур ґрунту, і трос натягнутий, коли маркер знаходиться в робочому положенні.

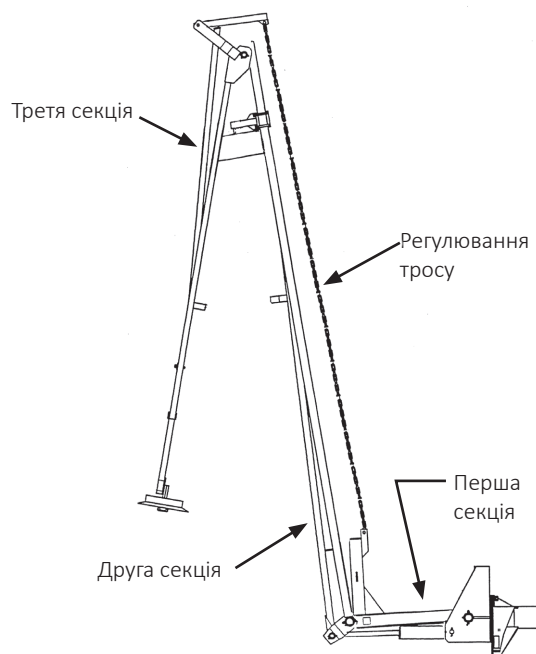

## РЕГУЛЮВАННЯ ДОВЖИНИ І НОЖА МАРКЕРА

1. Для визначення загальної ширини висіву помножте кількість рядів на середнє значення довжини міжряддя.

Значення довжини маркера	
24 ряди, міжряддя 70 см	16,80 м

2. Опустіть сівалку і вузол маркера на землю.
3. Виміряйте відстань від центральної лінії сівалки до точки, де ніж торкається землі.
4. Відрегулюйте висунення маркерів таким чином, щоб відстань від дискового ножа маркера до центральної лінії сівалки дорівнювала загальній ширині висіву. Однаково відрегулюйте правий і лівий вузол маркера і надійно затягніть затискні болти.



Регулювання кута дискового ножа маркера

### ПРИМІТКА

Установка дискового ножа маркера під кутом, що перевищує необхідне значення, збільшує навантаження на вузол маркера і скорочує термін служби підшипника і ножа. Встановіть дисковий ніж під потрібним кутом, щоб він залишав чіткий слід.

Дисковий ніж маркера повинен бути встановлений таким чином, щоб увігнута сторона була звернена всередину. Цапфа має прорізи, що дозволяє встановлювати маточину і ніж під кутом для того, щоб вони відкидали більше або менше ґрунту.

5. Відпустіть кріплення і встановіть вузол в необхідному положенні.
6. Затягніть болти зазначеним моментом (див. ["Монтажні болти і елементи кріплення" на сторінці 6-7](#)).
7. Виконайте перевірку в полі, щоб переконатися, що маркери відрегульовані належним чином (див. ["Перевірка в полі" на сторінці 2-46](#)).

**ПРИМІТКА:** У дилера Kinze можна придбати зубчастий ніж для маркера для роботи на більш складних ґрунтах з нульовою обробкою.

## СИСТЕМА ВАКУУМНИХ ВИСІВНИХ АПАРАТІВ

Система вакуумних висівних апаратів Kinze включає в себе власне висівні апарати, висівні диски, а також компоненти вакуумної системи, яка складається, в свою чергу, з вакуумного вентилятора з гідравлічним приводом, що всмоктує повітря через колектори, трубопроводи та висівні апарати, встановлені на кожній висівній секції.



**ОБЕРЕЖНО**

Спроба повернути лопаті вентилятора вручну може призвести до ампутації кінцівки або серйозних травм. Забороняється експлуатувати вакуумний вентилятор без кожуха.

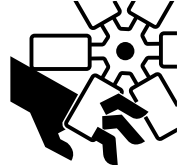

## АНАЛОГОВИЙ ВАКУУММЕТР АБО МАНОМЕТР

Аналоговий вакуумний манометр або манометр, що вимірює тиск, підключений безпосередньо до колектора вакуумного висівного апарату (розрядження) або колектора системи центральних бункерів (тиск) і через трійник передає показання в цифровий модуль.

Потрібно лише встановити стрілку на «нуль», коли не подається вакуум або тиск. Якщо між показаннями манометра і показаннями висівних апаратів є істотні відмінності, слід змінити місце установки колектора, що під'єднує шланг до вимірювального пристрою і цифрового датчика.

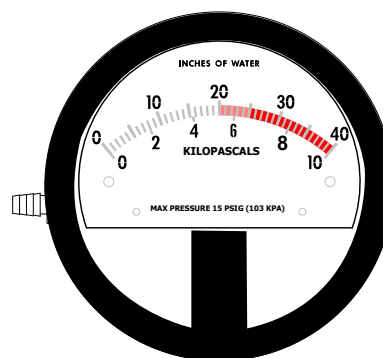

Аналоговий манометр

**ПРИМІТКА:** Аналогові манометри є ідентичними, ЗА ВИНЯТКОМ місце розташування заглушки і штуцера для шланга на бічній частині корпусу приладу. **ЗАБОРОНЯЄТЬСЯ** підключати шланг вакуумного висівного апарату або системи центральних бункерів до неправильного манометру. Перевірте правильність місця установки заглушки і штуцера для шланга, якщо показання манометра є нестабільними або неточними.



## СИСТЕМА ЦЕНТРАЛЬНИХ БУНКЕРІВ

**ОБЕРЕЖНО**

Забороняється знімати кришку під час роботи машини. Вміст знаходиться під тиском, і зняття кришки може призвести до летального наслідку, серйозних травм або пошкодження обладнання.

Інструкції щодо заповнення наведені в керівництві з експлуатації.

**УВАГА**

Насіння, що вилітають на високій швидкості з від'єданого патрубку, можуть стати причиною травми. Не відключайте патрубки, що подають насіння, під час роботи системи.

**НЕБЕЗПЕЧНО**

**НЕ ЗАХОДИТИ.** Небезпечні умови всередині являють загрозу життю або безпеку отримання серйозних травм. Дотримуйтеся процедури, вказаної в Законі про охорону праці та техніку безпеки для замкнутих просторів.

**ПРИМІТКА**

Сторонні матеріали можуть призвести до засмічення системи. Перед заповненням центральних бункерів переконайтеся в чистоті насіння і відсутності на них забруднень.

**ПРИМІТКА**

Не вмикайте систему під час роботи двигуна трактора на максимальних обертах, так як це може призвести до пошкодження системи.

**ПРИМІТКА**

Не використовуйте систему центральних бункерів з перевищенням максимального робочого тиску системи, що дорівнює 20 дюймів вод. ст. (~51 см), так як це може призвести до закупорки каналів для насіння.

**ОБЕРЕЖНО**

Транспортування сівалки із заповненими більш ніж на половину або нерівномірно завантаженими бункерами може призвести до втрати контролю та призвести до смерті, серйозних травм або пошкодження майна та обладнання. Правильно завантажте сівалку при транспортуванні. Враховуйте додаткову вагу транспорту, дорожні умови та обмеження.

1. **Перед заповненням бункерів ознайомтеся з розділом "Додатки" на сторінці 3-9 для отримання додаткової інформації.** Заповніть бункер насінням, після чого поверніть кришку за годинниковою стрілкою, щоб закрити її.
2. Запустіть систему подачі з центральних бункерів, коли двигун трактора працює на холостому ході.
3. Збільшіть частоту обертання двигуна до максимуму і задайте вихідний рівень тиску в системі за допомогою клапана регулювання витрати.
4. Дайте системі прогрітися і відрегулюйте тиск, якщо це необхідно.



**Кришка центрального бункера**

Рекомендовані значення тиску:

- Кукурудза – 18-20 дюймів (~46-51 см) водяного стовпа
- Соеві боби – 10 дюймів (~25 см) водяного стовпа
- Фактичний необхідний тиск залежить від розміру, форми і оболонки насіння.

## ДОСТУП ДО РОЗПОДІЛЬНИКА СИСТЕМИ ЦЕНТРАЛЬНИХ БУНКЕРІВ

1. Вимкніть систему центральних бункерів.
2. Послабте гайку-баранчик і поверніть фіксатор, що утримує запірні дверцята, в положення для зберігання.
3. Зніміть гумову заглушку, розташовану поруч з розподільником, що вимагає уваги.
4. Вставте відсічну планку у відкритий паз і проштовхніть її в розподільник під невеликим кутом у напрямку вгору.
5. Після завершення робіт зніміть відсічну планку, поверніть її у положення для зберігання і закрийте заглушкою відкритий паз.

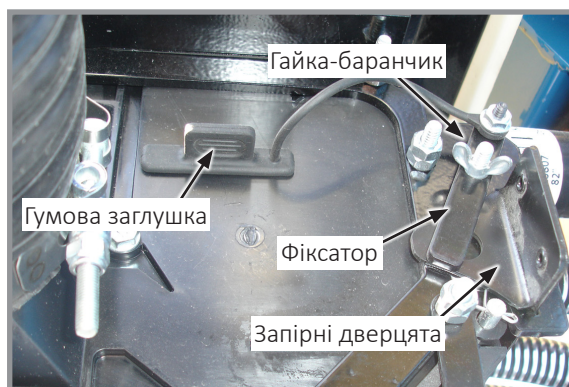

**Розподільник системи центральних бункерів (вид з торця)**

## РЕЗЕРВУАРИ ЦЕНТРАЛЬНИХ БУНКЕРІВ – ОЧИЩЕННЯ



Місце для зберігання очисного лотка



Встановлений очисний лоток

1. Зніміть очисний лоток резервуара центрального бункера з місця для зберігання під лівим резервуаром.
2. Розмістіть трубку лотка під розподільником і зачепіть гачки за кожен кінець розподільника в зборі.
3. Відкрийте дверцята для очищення і спорожніть резервуар.
4. Закрийте всі дверцята для очищення і поверніть очисний лоток на місце для зберігання.

## ОПЦИОНАЛЬНЫЙ КОМПЛЕКТ ВЕСОВ ЦЕНТРАЛЬНОГО БУНКЕРА

**ПРИМІТКА**

Струя воды под высоким давлением может повредить дисплей. Снимите дисплей перед очисткой сеялки мойкой высокого давления.

**ПРИМІТКА**

Снимите и поместите дисплей на хранение по окончании посевного сезона. Солнечные лучи и атмосферные воздействия могут повредить устройство.

Комплект весов центральных бункеров может выполнять следующее:

- Отображать вес семян и расчетную площадь до опорожнения для каждого центрального бункера по отдельности.
- Выводить оператору предупреждение, когда количество семян в бункере опустится до заданного уровня.

ЗАМЕЧАНИЕ. Эксплуатация дисплея комплекта весов центрального бункера осуществляется с помощью сенсорного дисплея.

ЗАМЕЧАНИЕ. Для изменения положения экрана необходимо ослабить маховик, зажимающий шарниры крепления RAM™.

**ХРАНЕНИЕ**

Снимите дисплей по окончании посевного сезона. В противном случае солнечные лучи и атмосферные воздействия могут повредить устройство.

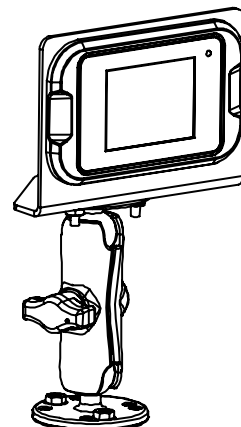

Для контролю уровня семян (главный экран):

**ЗАМЕЧАНИЕ.** Применимо только к Ag Leader InCommand. См. руководство по Blue Vantage для получения информации по использованию весов системы центральных бункеров.

1. На главном экране отображается информация о левом и правом бункерах.
2. Нажмите «Weight» (Вес), чтобы отобразить вес в левом и правом бункере.
3. Нажмите «Area to Empty» (Площадь до опорожнения), чтобы отобразить оставшуюся до опорожнения площадь в левом и правом бункере.

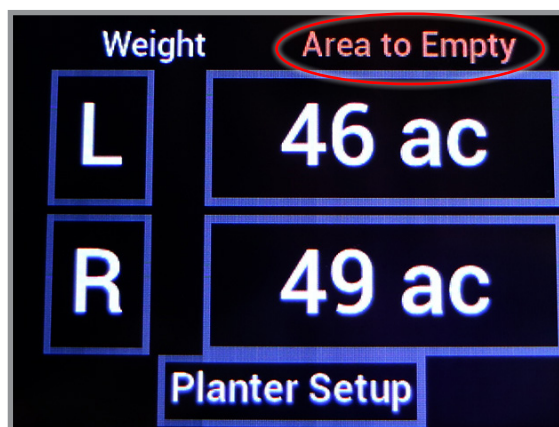
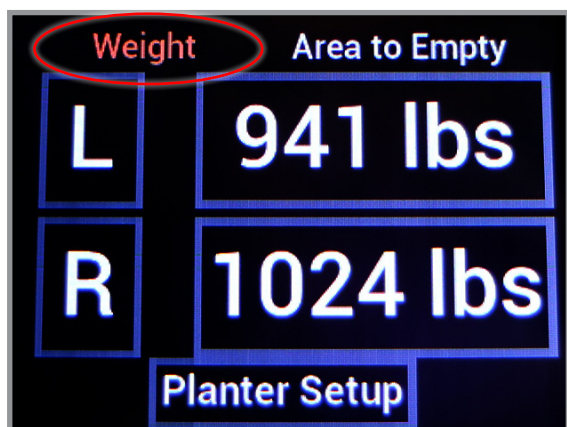

4. Нажмите «L» (Левый) или «R» (Правый) для отображения экрана с подробной информацией по бункеру.

**ЗАМЕЧАНИЕ.** Для обнуления выбранного бункера используется пункт «Zero» (Обнуление). Если обнулить бункер(-ы), в котором есть семена, вес семян в бункере не будет распознан. Для правильного сброса веса бункера(-ов) необходимо выгрузить из него или них семена и затем обнулить показания.



5. Выберите «Back» (Назад) для возврата к главному экрану.
6. Нажмите «Planter Setup» (Настройка сеялки), чтобы ввести информацию по семенам. См. последующие страницы для получения дополнительной информации.

Для ввода информации по семенам (неприменимо на Blue Vantage):

**ЗАМЕЧАНИЕ.** Введенная информация по семенам должна быть точной, чтобы обеспечить правильный расчет площади, оставшейся до опорожнения бункера.

- «SEEDS/ACRE» (Семян/акр) представляет собой норму высева.
- «SEEDS/LB» (Семян/фунт) — сведения из спецификации на семена.

1. На главном экране нажмите «Planter Setup» (Настройка сеялки).
2. На экране настройки сеялки нажмите «Seed Setup» (Настройка семян).

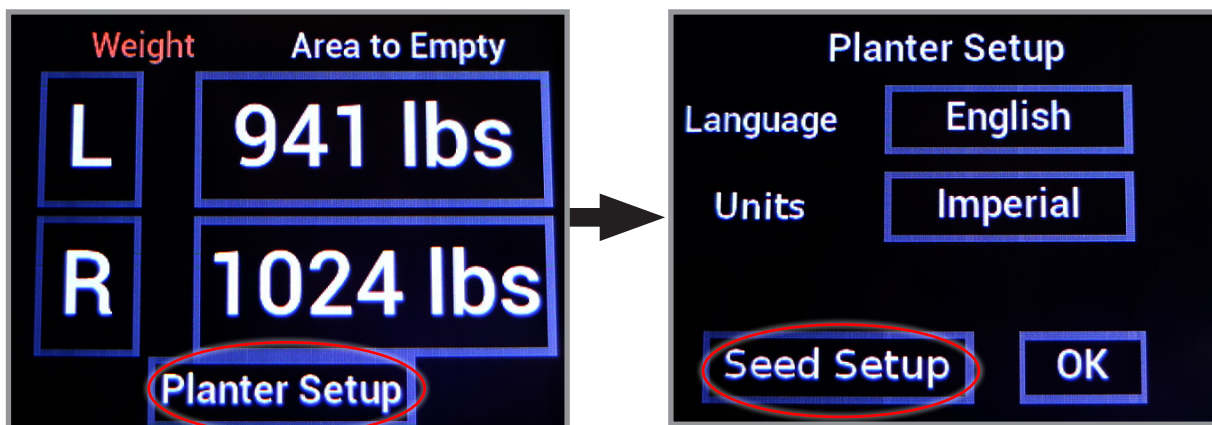

3. Для изменения значений «Seeds/Аcre» (Семян/акр), «Seeds/Lb» (Семян/фунт) или «Alarm Level» (Порог предупреждения) коснитесь соответствующего поля.
4. На экране ввода задайте требуемое значение. Нажмите «OK».

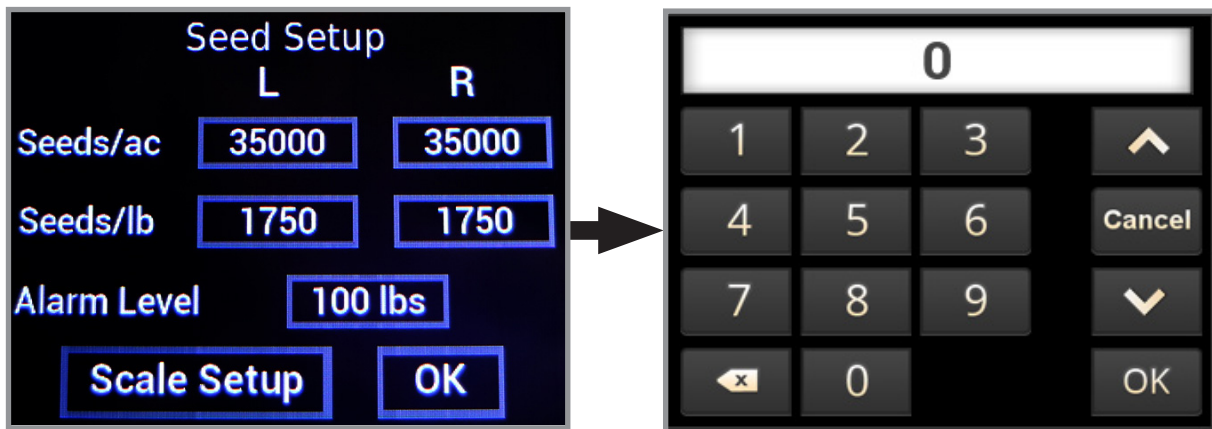

5. После ввода требуемых значений нажмите «OK» для подтверждения изменений и нажмите «Ассерт» (Принять) для возврата на главный экран.

**ЗАМЕЧАНИЕ.** НЕ РЕКОМЕНДУЕТСЯ вносить изменения в настройки на экране «Scale Setup» (Настройка весов).

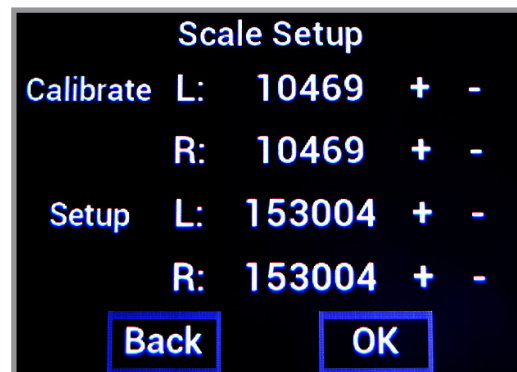

**Версія програмного забезпечення:**

1. На головному екрані натисніть «Planter Setup» (Налаштування сівалки).
2. Натисніть пункт «English» (Англійський) для відображення версії програмного забезпечення.

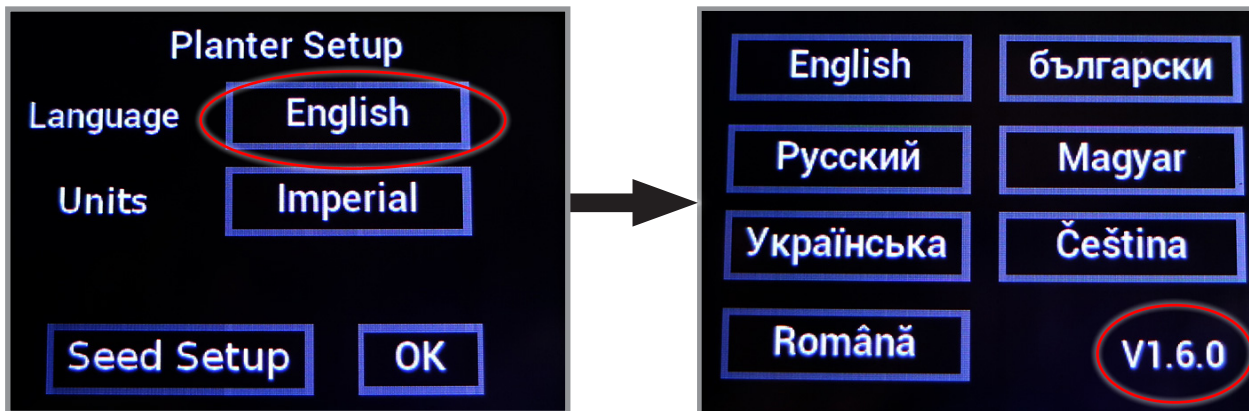

4. Натисніть «English» (Англійський) для повернення до екрану налаштування сівалки.
3. Натисніть «OK» для повернення до головного екрану.

**Мова/одиниці вимірювання:**

**ЗАМЕЧАННЯ.** Мовою за замовчанням є англійська. Системою вимірювання за замовчанням є британська.

1. На головному екрані натисніть «Planter Setup» (Налаштування сівалки).
2. Натисніть пункт «English» (Англійський) для відображення доступних мов.

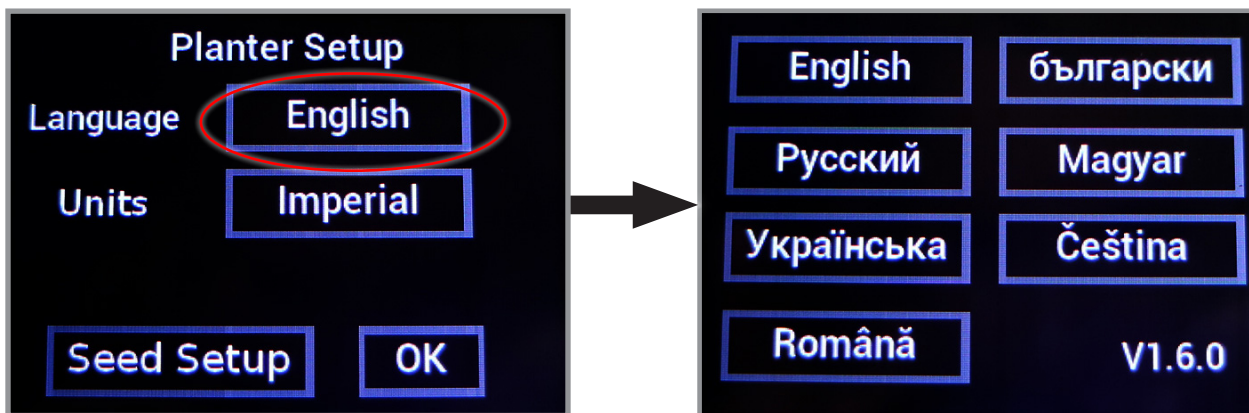

3. Натисніть на потрібну мову для її вибору і повернення до екрану налаштування сівалки.
4. Натисніть на пункт «Imperial» (Британська система вимірювання) для переключення між британською та метричною системою вимірювання (і навпаки).

**ЗАМЕЧАННЯ.** При кожному переключенні між британською та метричною системою вимірювання виконується округлення показань.

3. Натисніть «OK» для повернення до головного екрану.

## МУФТИ ВІДКЛЮЧЕННЯ ВКАЗІВНОГО РЯДУ

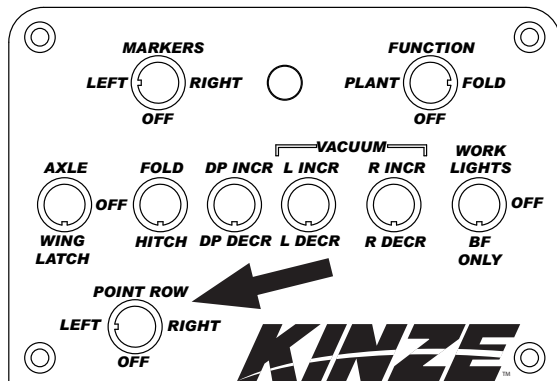

Пульт управління

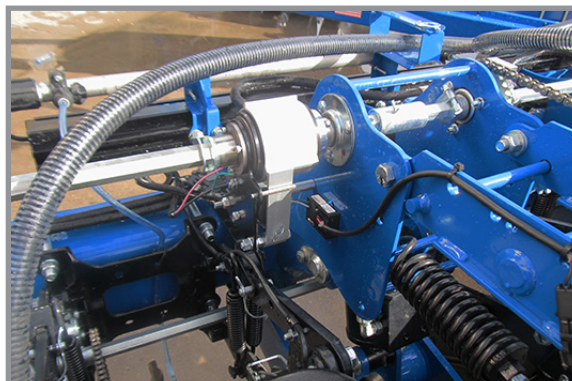

Муфта відключення вказівного ряду

Муфти з електроприводом використовуються для відключення приводу половини сівалки при розмітці кордонів між полями або в разі потреби отримати протяжний вказівний ряд. Селекторний перемикач муфти розташований на пульті, встановленому в тракторі.

**ПРИМІТКА:** Поршневий насос для подачі рідких добрив оснащений власним приводним колесом, і муфта відключення вказівного ряду не впливає на його роботу.

**ПРИМІТКА**

Коли сівалка не використовується, перемикач повинен бути **ВИМКНЕНИМ**, так як в протилежному випадку буде розряджатися акумулятор трактора.

Муфта складається з витої пружини, що обгинає первинну і вторинну маточину. Під час роботи вита пружина щільно обвивається навколо маточин, фіксуючи їх разом. Чим вище швидкість, тим щільніше пружина охоплює маточини.

Вхідний кінець пружини відігнутий назовні, і він називається хвостовиком. Хвостовик входить в паз в стопорному кільці, розташованому між первинною і вторинною маточиною над витою пружиною. Якщо стопорне кільце вільно обертається разом з первинною маточиною, муфта з'єднана. Якщо стопорне кільце припиняє обертатися, з'єднаний з ним хвостовик відтягується назад і пружина відкривається. Завдяки цьому первинна маточина продовжує обертатися, не передаючи момент на вторинну маточину і тим самим зупиняючи привід сівалки.

Хвостовик знаходиться під управлінням електромагнітного клапана і приводного важеля. Коли перемикач на блоці управління трактора **ВИМКНЕНО**, на обмотку електромагнітного клапана **НЕ ПОДАЄТЬСЯ НАПРУГА** і приводний важіль не буде стикатися з виступом стопорного кільця, що дозволить останньому обертатися разом з маточинами і приводом сівалки.

Коли операційний перемикач знаходиться в положенні **DISENGAGE (ВІД'ЄДНАЙТЕ)** (правий або лівий), обмотка електромагнітного клапана **ЗНАХОДИТЬСЯ ПІД НАПРУГОЮ** і сердечник обмотки електромагнітного клапана підтягує приводний важіль до виступу стопорного кільця, виводячи з зачеплення виту пружину і зупиняючи привід сівалки.

## ПЕРЕВІРКА В ПОЛІ

Для забезпечення належного внесення насіння і правильної роботи висівних секцій виконуйте перевірку в полі при будь-якій зміні стану поля і/або умов висіву, розміру насіння або налаштувань сівалки.

- Перевірте горизонтальне вирівнювання сівалки в поздовжньому і поперечному напрямку. Див. ["Вирівнювання сівалки" на сторінці 2-22.](#)
- Переконайтеся, що **всі** висівні секції працюють на одному рівні. Під час висіву паралельні важелі висівних секцій повинні розташовуватися майже паралельно землі.
- Переконайтеся, що маркери працюють належним чином і правильно відрегульовані. Див. ["Регулювання швидкості маркерів" на сторінці 2-35,](#) ["Регулювання тросу маркера" на сторінці 2-36](#) та ["Регулювання довжини і ножа маркера" на сторінці 2-37.](#)
- Переконайтеся, що глибина і норма висіву на **всіх** рядах відповідає вимогам. Див. ["Перевірка норми висіву в полі" на сторінці 2-46.](#)
- Переконайтеся, що норма внесення добрив на **всіх** рядах відповідає вимогам. Див. ["Загальна інформація про норми висіву" на сторінці 5-1](#)

Проведіть повторну перевірку стану машини після польових випробувань.

- Шланги й фітинги
- Болти і гайки
- Шплінти і пружинні штифти
- Вирівнювання приводних ланцюгів
- Переконайтеся, що система ASD та шланги для подачі сухих добрив під час операції складання/розкладання не були пошкоджені.

## ПЕРЕВІРКА В ПОЛІ З ВИКОРИСТАННЯМ СИСТЕМИ BLUE VANTAGE

Див. Інструкцію для Blue Vantage для отримання більш докладної інформації.

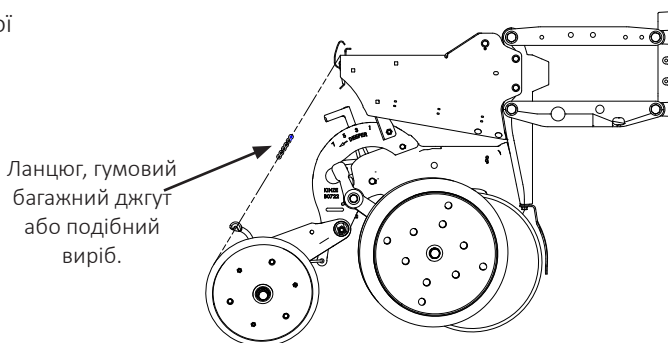

## ПЕРЕВІРКА НОРМИ ВИСІВУ В ПОЛІ

1. Підв'яжіть один або кілька комплектів зашпаровуючих коліс, встановивши ланцюг або гумовий багажний джгут між опорною панеллю бункера і зашпаровуючими колесами. Може знадобитися зменшити натяг пружини важеля зашпаровуючого колеса.
2. Виконайте посів насіння на короткій відстані і переконайтеся, що насіння видно в борознах. Встановіть більш дрібну глибину висіву, якщо насіння не видно, і виконайте повторну перевірку.

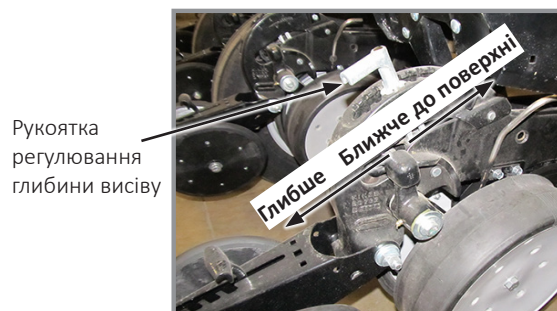

Регулювання глибини висіву



3. Відміряйте  $\frac{1}{1000}$  гектара. Див. таблицю для визначення правильної відстані для заданої ширини міжряддя. Наприклад, при висіві насіння з міжряддям 70 см  $\frac{1}{1000}$  гектара становитиме 14,28 м.

Розрахунок для висіву на $\frac{1}{1000}$ га, ширина міжряддя/відстань	
Ширина міжряддя	70 см
Відстань	14,28 м

**ПРИМІТКА:** Насіння можуть підстрибувати або котитися при посіві з піднятими зашпаровуючими колесами, як і при малій глибині висіву, що може впливати на точність дотримання відстані між насінням.

4. Підрахуйте кількість насіння на вимірній відстані.
5. Помножте кількість насіння, внесених на  $\frac{1}{1000}$  гектара на 1000. Таким чином проводиться розрахунок норми висіву.

ПРИКЛАД: Міжряддя 70 см x відстань 14,28 м дає площу  $\frac{1}{1000}$  гектара.  
75 насінин підраховано x 1000 = 75000 насінин на гектар

На кількість внесеного насіння може впливати передавальне співвідношення приводного колеса і приводу висівного апарату, тиск в шинах і/або несправності посівного апарату.

- Якщо перевірка кількості насіння вказує на те, що середня відстань між насінням в сантиметрах значно відрізняється від значення, зазначеного в таблиці норм висіву, спочатку необхідно перевірити передавальне співвідношення між приводним колесом і висівним апаратом. Перевірте тиск повітря в приводному колесі, переконайтесь, що була встановлена правильна зірочка(-ки) в системі приводу, а також перевірте правильний вибір ведучих і ведених зірочок в трансмісії (-ях).
- Переконайтесь у справності висівного апарату. Наприклад, якщо відстань між зернами кукурудзи при використуванні конфігурації трансмісії становить 20 см і є зазор у 40 см, палець втратив насіння і не функціонує належним чином. Якщо дві насінини знаходяться на невеликій відстані одна від одної, палець захоплює два насіння замість одного.
- Див. ["Вакуумний висівний апарат" на сторінці 7-4](#) цієї інструкції.

## ВИЗНАЧЕННЯ МАСИ НАСІННЯ НА ГЕКТАР

Насіння на гектар  $\div$  насіння на кілограм (інформація з етикетки) = кілограм на гектар

Якщо інформація про кількість насіння на кілограм недоступна, використовуйте такі середні значення:

5700 шт/кг для соєвих бобів середнього розміру  
33000 шт/кг для майло/сорго зернового середнього розміру  
9900 шт/кг для бавовника середнього розміру

## ВИЗНАЧЕННЯ КІЛЬКОСТІ ЛІТРІВ НА ГЕКТАР

Кілограм на гектар  $\div$  питома вага насіння = літрів на гектар

Середня питома вага:

1 літр соєвих бобів = 0,773 кг/л  
1 літр майло/сорго зернового = 0,722 кг/л  
1 літр бавовника = 0,412 кг/л

## ПЕРЕВІРКА ЗАСТОСУВАННЯ ГРАНУЛЬОВАНИХ ХІМІКАТІВ У ПОЛЬОВИХ УМОВАХ

Температура, вологість, швидкість, умови ґрунту, різні значення сипучості матеріалу або несправність лічильних приладів можуть впливати на кількість подачі гранульованих хімікатів.

**ОБЕРЕЖНО**

**Сільськогосподарські хімікати можуть призвести до летального наслідку або серйозного травмування осіб, тварин і рослин, або суттєвого пошкодження ґрунту, обладнання чи майна. Прочитайте та дотримуйтесь усіх вказівок, зазначених на етикетках, та інструкцій виробників хімічних речовин та обладнання.**

Перебуваючи у полі, виконайте перевірку для визначення норми нанесення.

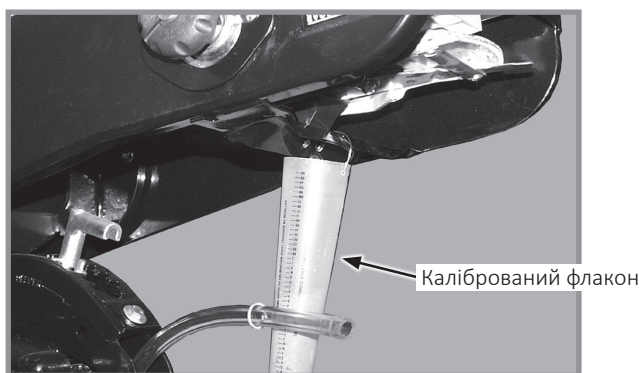

**Перевірка гранульованих хімікатів у польових умовах**

1. Заповніть бункери для інсектицидних та/або гербіцидних засобів.
2. Прикріпіть калібрований флакон до кожного лічильника гранульованих хімікатів.

**ПРИМІТКА: Відключіть муфту, щоб уникнути потрапляння насіння під час випробування.**

3. Опустіть сівалку і проїдьте 400 метрів на швидкості посадки.
4. Виміряйте вагу хімічної речовини в грамах, що потрапили в один флакон.
5. Помножьте цю кількість на коефіцієнт для визначення множини у кілограмах на гектар.

Кілограм на гектар	
Ширина міжряддя	Коефіцієнт
70 см	0,0357

**ПРИКЛАД:** Ви висаджуєте міжряддя у 70 см. Ви висадили 400 метрів при бажаній швидкості посадки. Ви залили 337 грамів хімічної речовини в одному флаконі. При множенні 337 г на 0,0357 це дорівнює 12 кг на гектар.

**ПРИМІТКА: Перевірте калібрування всіх міжрядь.**

### КЛАПАН-ДОЗАТОР

В якості вихідної точки для розподілу інсектицидів або гербіцидів використовуйте установку клапана-дозатора. Дані в схемі розраховані на швидкість посадки у 8 км/год. Використовуйте більш високі налаштування клапана для швидкості, що перевищує 8 км/год, і більш низькі значення для швидкості, що не перевищує 8 км/год.

## БАК ДЛЯ ВОДИ

Бак для води повинен бути заповнений тільки чистою, переважно питною водою (вода повинна відповідати місцевим стандартам щодо питної води). Бак вміщує 4 галони (~15 л) води. Обов'язково ознайомтеся з правилами, що відносяться до даного типу робіт. Бак повинен бути заповнений новою водою на початку кожного посівного сезону і повинен спорожнюватись наприкінці нього.

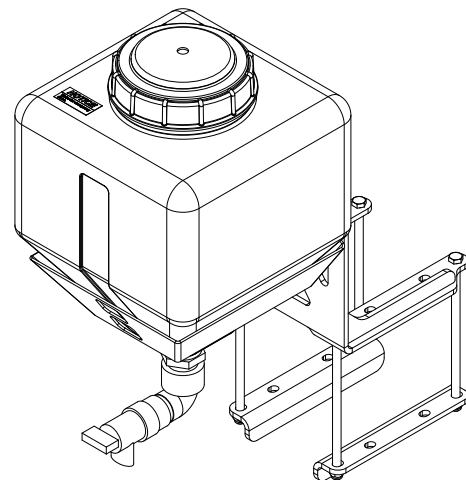

### ПРИМІТКА

Щоб запобігти виникненню тріщин в резервуарі, злийте рідину з бака, якщо температура навколишнього повітря опускається нижче 0 °C.

Бак для води використовується при випадковому контакті з хімікатами. Хімікати поставляються разом з паспортами безпеки матеріалів (MSDS), які містять повну інформацію про хімічну речовину, її вплив, а також про необхідну першу медичну допомогу в разі виникнення надзвичайної ситуації. Підтримуйте актуальність файлу MSDS і забезпечте його доступність для персоналу при виникненні надзвичайної ситуації.

Після використання бака для води негайно зверніться до лікаря для отримання подальшої медичної допомоги.

**Дана сторінка навмисно не заповнена.**

## ГЛИБИНА ВИСІВУ

Сталість глибини висіву підтримується регульованими копіючими колесами висівного апарату. Діапазон регулювання глибини становить приблизно від ½ дюйма до 3½ дюйма (~ від 1 до 9 см).

1. Підніміть сівалку, щоб розвантажити колеса.
2. Натисніть на рукоятку регулювання глибини висіву та перемістіть її вперед, щоб зменшити глибину висіву, або назад, щоб збільшити глибину висіву. Спочатку задайте для всіх секцій однакові параметри.
3. Опустіть сівалку і перевірте роботу і глибину висіву всіх висівних секцій. Якщо необхідно, відрегулюйте окремі висівні секції для забезпечення однакових результатів.



Регулювання глибини висіву

## РЕГУЛЮВАННЯ V-ПОДІБНОГО ЗАШПАРОВУЮЧОГО КОЛЕСА (ГУМОВЕ АБО ЧАВУННЕ)

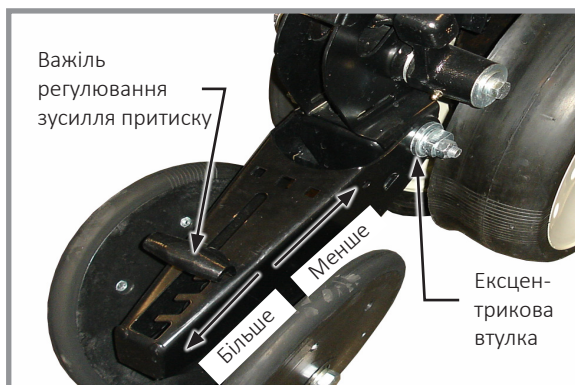

Регулювання V-подібних зашпаровуючих коліс

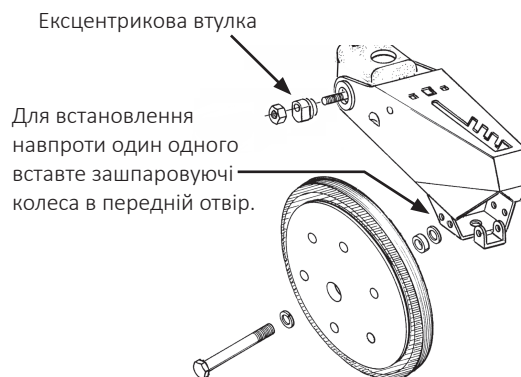

V-подібні зашпаровуючі колеса повинні мати достатнє притискне зусилля, щоб закрити борозну і забезпечити належний контакт насіння з ґрунтом.

Перемістіть 5-позиційну ручку регулювання зусилля притиску, розташовану на верхній частині важеля зашпаровуючого колеса, назад, щоб збільшити тиск пружини зашпаровуючого колеса. Перемістіть ручку вперед, щоб зменшити тиск. Задайте однакові параметри для всіх висівних секцій. Пухкий ґрунт, як правило, вимагає меншого зусилля притиску при середній глибині (приблизно 5 см), в той час як для важкого ґрунту необхідно встановити більш високе зусилля притиску.

Ексцентрикові втулки в упорі важеля дозволяють здійснювати регулювання вузла V-подібних зашпаровуючих коліс в поперечному напрямку. За допомогою ключа на ¾" звільніть кріплення, що з'єднує важіль зашпаровуючого колеса з упором важеля. Використовуючи ще один ключ на ¾", поверніть ексцентрикові втулки таким чином, щоб **вирівняти зашпаровуючі колеса щодо борозни**. Затягніть кріплення.

Зашпаровуючі колеса можна встановити зі зміщенням (для поліпшення потоку поживних залишків) або навпроти один одного. Використовуйте передні монтажні отвори у випадку монтажу навпроти один одного.

## ЩИТОК ЗАШПАРОВУЮЧОГО КОЛЕСА (V-ПОДІБНІ ЗАШПАРОВУЮЧІ КОЛЕСА З ГУМИ АБО ЧАВУНУ)

Для запобігання засмічення зашпаровуючого колеса кореневими грудками і кореневищами на нижньому боці важеля зашпаровуючого колеса встановлюється опціональний щиток.

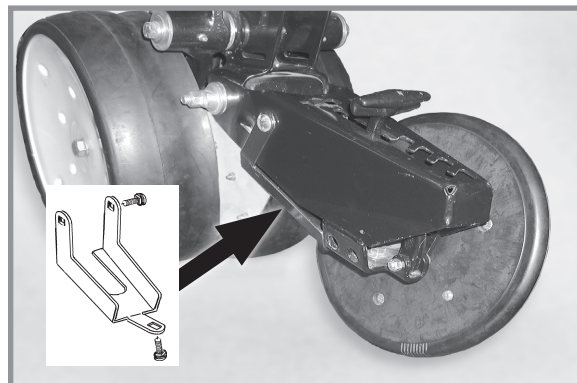

Щиток зашпаровуючого колеса (одне з коліс знято)

### ПРИТИСКНІ ПРУЖИНИ З МОЖЛИВІСТЮ ШВИДКОГО РЕГУЛЮВАННЯ

Посилені притискні пружини з можливістю швидкого регулювання забезпечують поліпшене проникнення у важкий ґрунт і запобігають підстрибуванню сівалки в складних умовах. На кожен ряд використовується дві пружини (по одній на кожен паралельний важіль з кожного боку), якщо сівалка не обладнана встановленими на висівних секціях дисковими ножами нульової обробки ґрунту. Для дискових ножів нульової обробки ґрунту з кріпленням на висівних секціях потрібно чотири пружини на ряд.

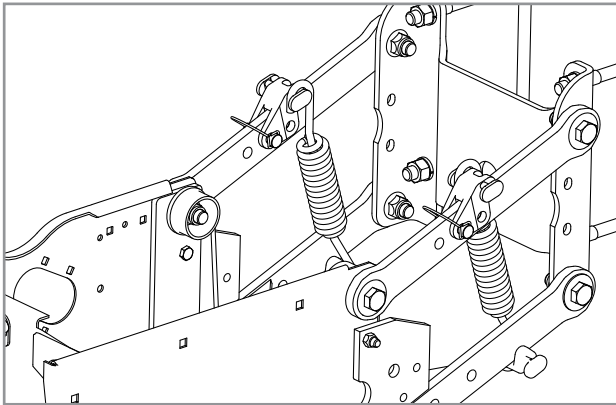

Дві пружини на ряд (подвійні пружини)

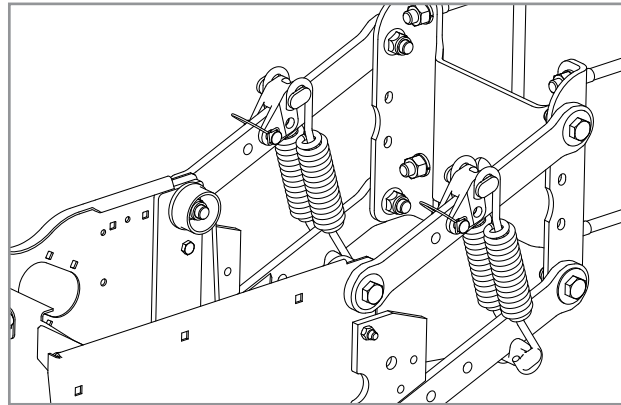

Чотири пружини на ряд (зчетверені пружини)

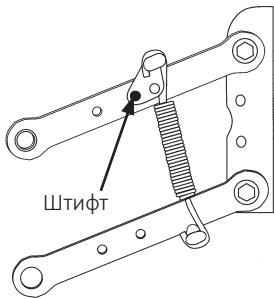

Положення 1 (мін.)

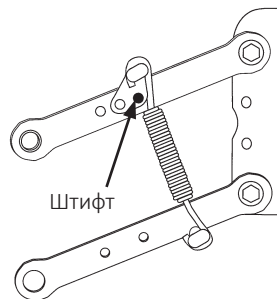

Положення 2

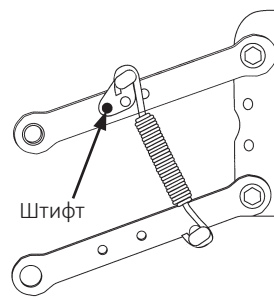

Положення 3

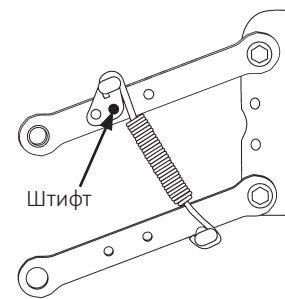

Положення 4 (макс.)

Передбачено чотири положення для регулювання зусилля пружини притиску леміша.

#### ПРИМІТКА

Пружини повинні бути встановлені відкритою стороною гачків пружини у напрямку до насінневих бункерів. Це необхідно для запобігання заїдання на регульовальних штифтах кріплення пружини.

1. Підніміть сівалку і зніміть штифт кріплення пружини в верхній частині пружини.
2. Перемістіть кріплення в необхідне положення і встановіть штифт.

**ПРИМІТКА:** Налаштуйте пружини для роботи в польових умовах. Занадто сильне зусилля притиску може в складних умовах призвести до того, що висівні секції будуть піднімати сівалку і виводити приводні колеса з контакту з землею. При занадто слабкому зусиллі притиску в умовах м'якого ґрунту висівні секції можуть заглиблюватися занадто глибоко.

Тиск притиску посиленої пружини*		
	2 пружини	4 пружини
Положення	Посилена D21337	Посилена D21337
1	43 фунти (~ 20 кг)	80 фунтів (~ 36 кг)
2	86 фунтів (~ 39 кг)	144 фунти (~ 65 кг)
3	167 фунтів (~ 76 кг)	307 фунтів (~ 139 кг)
4	249 фунтів (~ 113 кг)	470 фунтів (~ 213 кг)

\*Зазначений тиск не включає вагу висівної секції, насіння або додаткового обладнання.

## СИСТЕМА ПНЕВМАТИЧНОГО ПРИТИСКУ

Тиск притиску висівних секцій можна регулювати під час роботи відповідно до зміни стану поля. Монітор Blue Vantage регулює тиск. Стиснене повітря для системи пневматичного притиску подає один встановлений на сівалці повітряний компресор з живленням 12 В пост. струму і обладнаний ресивером об'ємом 11 л.

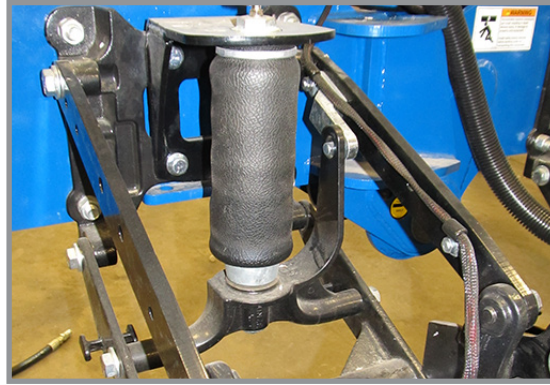

**Пневмобалонна пружина висівної секції**

До комплекту обладнання входять верхній і нижній литі монтажні кронштейни для задніх висівних секцій, пневмобалонні пружини, розраховані на тиск до 150 фунтів/кв. дюйм (~1034 кПа), поліамідні шланги із зовнішнім діаметром  $\frac{3}{8}$  дюйма, пневматичний клапан з двома електромагнітами, джгут дротів сівалки, а також виконаний з нержавіючої сталі 2дюйма рідинний манометр з діапазоном вимірювань до 160 фунтів/кв. дюйм (~1103 кПа).

**ПРИМІТКА:** Значення тиску повітря на манометрі НЕ є значенням зусилля притиску. Для розрахунку значення зусилля притиску необхідно помножити тиск повітря (в фунтах/кв. дюйм) на чотири (4).

**ПРИМІТКА:** Якщо потрібно забезпечити додаткове зусилля притиску, у дилера Kinze можна придбати допоміжні пружини.

**РОБОТА В ПОЛІ**

**ПРИМІТКА:** Для більш точного налаштування, регулювання притиску слід виконувати при опущеній сівалці і введених в землю лемішах. Тиск можна регулювати за допомогою монітора Blue Vantage. Див. Інструкцію для Blue Vantage для отримання більш докладної інформації.



**Компресор**

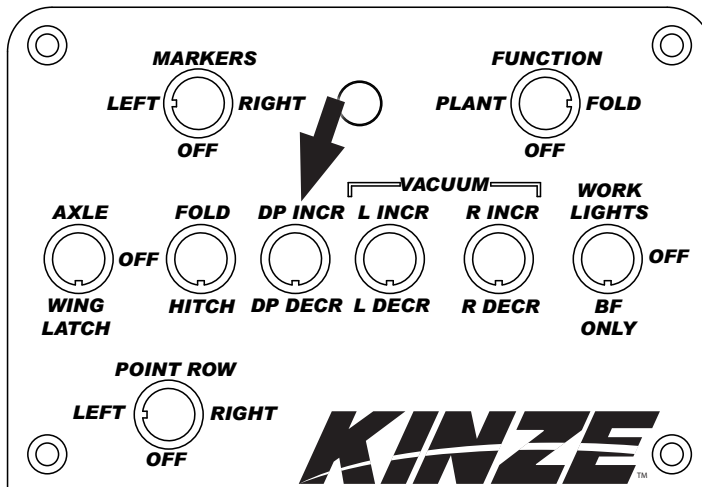

**Пульт управління**









**РЕГУЛЮВАННЯ ПРИТИСКУ З КАБІНИ**

На моделях, обладнаних пультом управління, переведіть перемикач тиску притиску вгору або вниз, щоб збільшити або зменшити зусилля притиску.

Для моделей, оснащених системою Kinze Blue Vantage, див. Інструкцію Blue Vantage (M0288).



## ПАРАМЕТРИ ВАКУУМУ

Сільськогосподарська культура	**Комплект дисків для внесення насіння	№ диска для внесення насіння за каталогом	Виштовхуюче колесо (Колір)	Комірки	Діапазон розмірів насіння	Налаштування зони відсікача насіння	Значення вакууму Дюйми вод. ст. (см)	Масило
 Кукурудза ‡ Велика Цукрова Кукурудза	G11043X	B1219 (Світло синій)	1 ряд 5 отворів (Світло синій)	40	2500-5000 насінин/кг	2	18-20 (46-51)	Графіт* Тальк*
 Соеві боби	G11047X	B1232 (Чорний)	2 ряди 6 отворів (Чорний)	120	4850-8820 насінин/кг	0	10-14 (25-36)	Графіт* Тальк*
 Цукровий буряк	G11045X	B1229 (Темно помаранчевий)	1 ряд 6 отворів (Темно помаранчевий)	60	Гранульоване насіння	2	15 (38)	Графіт*
 Майло	G11045X	B1229 (Темно помаранчевий)	1 ряд 6 отворів (Темно помаранчевий)	60	22000-44000 насінин/кг	2	15 (38)	Графіт* Тальк*
 Соняшник ‡ Дрібна Цукрова Кукурудза	G11044X	B1230 (Сірий)	1 ряд 5 отворів (Сірий)	40	Соняшник № 2, 3, 4	2	12-18 (30-46)	Графіт* Тальк*
 Соняшник	G11044X	B1230 (Сірий)	1 ряд 5 отворів (Сірий)	40	Соняшник № 5	2	5-8 (13-20)	Графіт* Тальк*
 Спеціальний диск 1	G11039X	B1233 (Зелений)	1 ряд 6 отворів (Зелений)	60	Бавовник	2	15-20 (38-51)	Графіт* Тальк (за необхідності)*
 Спеціальний диск 2	G11040X	B1235 (Коричневий)	1 ряд 6 отворів (Зелений)	60	Квасоля чорна «Прето» і квасоля звичайна городня	2	15-20 (38-51)	Графіт* Тальк (за необхідності)*
 Спеціальний диск 3	G11041X	B1234 (Темно синій)	1 ряд 6 отворів (Зелений)	60	Квасоля «Пінто» і північна городня квасоля, а також соєві боби з низькою нормою висіву	2	15-20 (38-51)	Графіт* Тальк (за необхідності)*

Встановіть обраний диск для внесення насіння. Встановіть вакуумну кришку на висівний апарат, поєднавши шпонкові пази з головками болтів. Одягніть кришку на апарат і поверніть проти годинникової стрілки, щоб зафіксувати її на місці.

\*Для отримання додаткової інформації по нормам внесення див. «Добавки» на сторінці 3-9.

\*\*Включає диск для внесення насіння, виштовхуюче колесо і пружину.

‡Тільки стандартні бункери, не застосовується для системи центральних бункерів.

**ПРИМІТКА:** Див. [«Перевірка норми висіву в полі» на сторінці 2-46](#) для отримання додаткової інформації. Завжди перевіряйте щільність висіву насіння для забезпечення норми висіву.

**ПРИМІТКА:** Налаштування відсікача насіння мають діапазон від 0 до 3.

**ПРИМІТКА:** Змішування насіння різних розмірів і форм негативно впливає на ефективність роботи висівного апарату. Використовуйте насіння однакового розміру і форми.

**ПРИМІТКА:** Використовуйте 1 столову ложку порошкоподібного графіту при кожному заповненні стандартного бункера насінням. Обробка насіння і наявність сторонніх матеріалів, бруду або полови насіння може викликати поступове зниження наповнення диска для внесення насіння (норма висіву). Див. [«Добавки» на сторінці 3-9](#) для отримання додаткової інформації.

**ПРИМІТКА:** Надмірна обробка насіння, вологість і мала вага насіння можуть мати негативний вплив на ефективність роботи висівного апарату. Використовуйте ½ склянки тальку при кожному стандартному заповненні бункера насінням. Ретельно перемішайте, щоб покрити всі насіння тальком, а також відрегулювати норми висіву, якщо це необхідно. Використання тальку покращує потік насіння в висівному апараті, процес розкладки і внесення насіння диском.

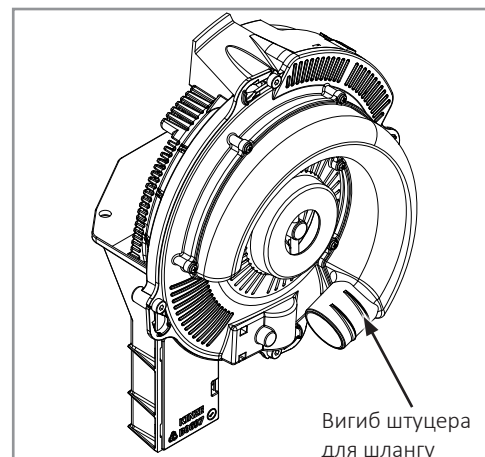
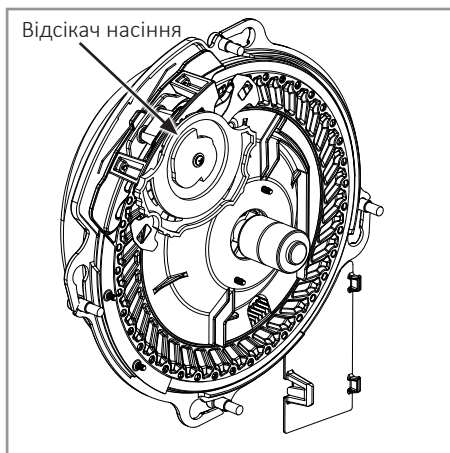

**ПРИМІТКА:** Наявність сторонніх матеріалів в отворах диска для внесення насіння, наприклад фрагментів насіння, їх шкірки, стебел і т. п., може негативно вплинути на подачу насіння. Використання чистого насіння забезпечує точне дозування вакуумним висівним апаратом. Щодня знімайте диски для внесення насіння, щоб переконатися у відсутності скупчення сторонніх матеріалів в отворах дисків.

Повітря в систему надходить через сітчасті фільтри повітрязабірника, що запобігає потраплянню поживних залишків або інших сторонніх матеріалів в висівний апарат.

Див. [«Технічне обслуговування вакуумного висівного апарату» на сторінці 6-14](#) та [«Підготовка до зберігання» на сторінці 6-30](#) в розділі «Змащування і технічне обслуговування» для отримання додаткової інформації.

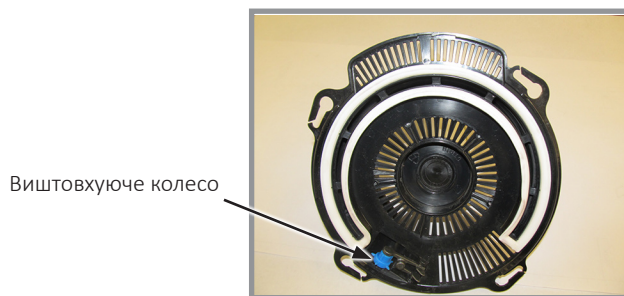

**ПРИМІТКА:** Використання пошкодженого насіння або насіння, що містить сторонні матеріали, викликає закупорювання отворів диска для внесення насіння. Для запобігання відхилення норми висіву потрібне більш часте очищення посівного апарату.

#### Виштовхуючі колеса

Виштовхуючі колеса витягують залишки насіння з отворів диску для внесення насіння. Ці виштовхуючі колеса розроблені для конкретних дисків і мають кольорове маркування, що позначає сумісність з дисками.

### ПРИМІТКА

Встановіть на місце кришки бункера після заповнення бункера, щоб запобігти накопиченню пилу або бруду в висівному апараті, оскільки це може призвести до передчасного зношування.

**ПРИМІТКА:** Розмір насіння, форма насіння, обробка насіння, швидкість ходу і норма висіву впливають на ефективність роботи висівного апарату.

1. Підберіть диск для внесення насіння і виштовхуюче колесо під відповідну культуру і норму висіву.

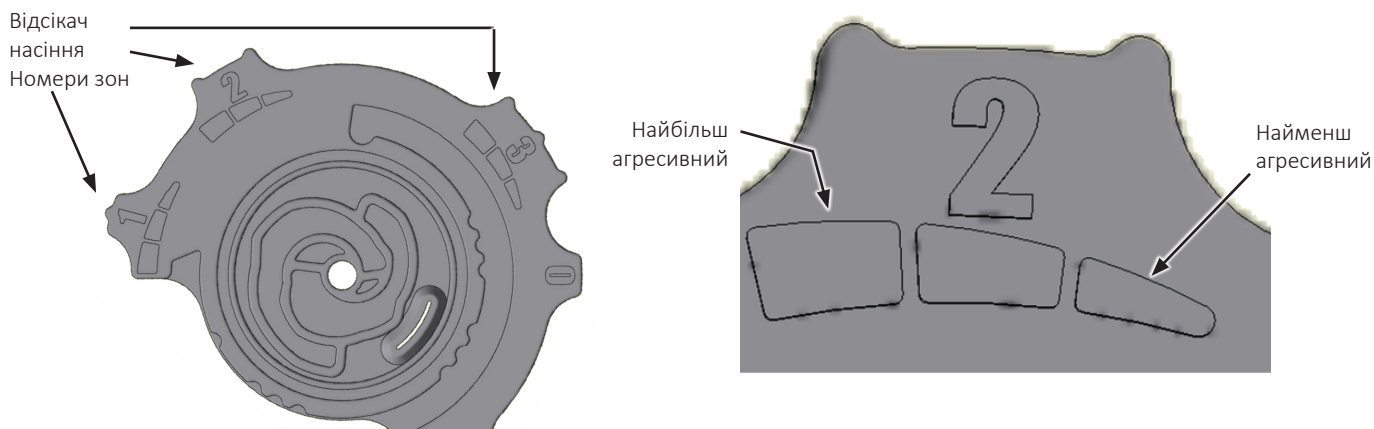

#### Регульовальне колесо відсікача насіння

2. Встановіть початкові налаштування колеса відсікача насіння. Розмір насіння, форма насіння, обробка насіння, швидкість ходу і норма висіву впливають на ефективність роботи висівного апарату.
3. При працюючому вакуумному вентиляторі опустіть сівалку в положення висіву. Потім необхідно проїхати вперед коротку відстань, щоб завантажити насіння в комірки дисків для внесення насіння.
4. Встановіть початкове значення рівня вакууму відповідно до наведеного у таблицях.

**ПРИМІТКА:** Рівень вакууму буде набагато нижчим, якщо комірки дисків для внесення насіння порожні. Завантажте всі комірки для насіння перед встановленням рівня вакууму.

**ПРИМІТКА:** Запустіть всмоктуючий вентилятор на 3-5 хвилин для досягнення нормальної робочої температури мастила перед виконанням остаточного регулювання рівня вакууму.

## ОЧИЩЕННЯ ВИСІВНОГО АПАРАТУ

**ПРИМІТКА:** Використання пошкодженого насіння або насіння, що містить сторонні матеріали, викликає закупорювання отворів комірок для внесення насіння. Для запобігання відхилення норми висіву потрібне більш часте очищення висівного апарату.

Для підтримання генетичної чистоти насіння потрібно виконувати ретельне очищення висівного апарату.

1. Від'єднайте привід висівного апарату і зніміть насінневий бункер і висівний апарат.
2. Скиньте насіння з правого заднього кута бункера в контейнер.
3. Покладіть бункер на праву сторону. Натисніть кнопку від'єднання і поверніть вакуумну кришку висівного апарату за годинниковою стрілкою, щоб поєднати шпонкові пази з головками болтів. Зніміть кришку.
4. Поверніть маточину диска для внесення насіння за годинниковою стрілкою, щоб розблокувати і зняти диск для внесення насіння.
5. Спорожніть висівний апарат.
6. Ретельно огляньте висівний апарат, щоб переконатися, що все насіння видалене.
7. Встановіть на місце диск для внесення насіння. Встановіть вакуумну кришку.

## ДОБАВКИ

### ГРАФІТ

Використання графіту рекомендується для поліпшення потоку насіння, забезпечення змащення висівного апарату і зняття статичного заряду, що накопичується. Серед доступних сухих мастил для насіння графіт є найбільш ефективним і простим у використанні і не вимагає механічного перемішування

#### СТАНДАРТНІ БУНКЕРИ

Додавайте до насіння одну столову ложку **порошкоподібного графіту** при кожному заповненні бункерів. Регулярне використання графіту продовжує термін служби компонентів висівного апарату, забезпечує більш точне дотримання відстані між насінням і зменшує утворення відкладень засобів для обробки насіння.

**ПРИМІТКА: НЕ вносьте графіт тільки в центральну частину бункера. Він буде занадто швидко просочуватися через насіння і не буде розподілятися рівномірно, як це необхідно.**

Вносьте графіт вздовж зовнішнього периметра бункера.

#### БУНКЕРИ ДЛЯ НАСИПНОГО НАСІННЯ

При кожному заповненні центрального насінневого бункера додавайте 1 фунт (~ 0,5 кг) порошкоподібного графіту. При заповненні центральних насінневих бункерів графіт необхідно додавати шарами. Регулярне використання графіту продовжує термін служби компонентів висівного апарату, забезпечує більш точне дотримання відстані між насінням і зменшує утворення відкладень засобів для обробки насіння.

Норма внесення мастила	
<b>Графіт</b>	
Стандартні бункери	1 стол. ложка (~ 15 мл)/кож-не заповнення бункера
Центральні бункери для насіння	1-фунтова ємність на бункер (~ 0,5 кг)
<b>80/20 Тальк-Графіт</b>	
Стандартні бункери	1/2 стакана (~120 мл*)**
Центральні бункери для насіння	8 фунта на бункер (~4 кг)
**Повинне бути рівномірно перемішане під час заповнення.	
<b>Тальк</b>	
Стандартні бункери	¼ стакана (~59 мл*)
Центральні бункери для насіння	4 фунта на бункер (~2 кг)*
*Подвойте кількість тальку для соняшника.	



Додавання графіту в стандартний бункер



Додавання графіту в центральний бункер для насіння

**ПРИМІТКА: Щоб уповільнити накопичення засобів для обробки насіння на компонентах висівного апарату, може знадобитися додати додаткову кількість графіту. Через використання додаткової кількості графіту може знадобитися більш часте очищення датчиків сім'япроводів.**

### 80/20 ТАЛЬК-ГРАФІТ

Тальк-графітове мастило повинне використовуватися для обробленого насіння, об'єднуючи переваги як тальку, так і графіту. Воно поглинає вологу для запобігання закупорюванню, мінімізує статичну електрику для поліпшення потоку насіння і змащує насіння і дозатори.

### ЗВИЧАЙНІ БУНКЕРИ

Рівномірно змішуйте 1/2 склянки 80/20 тальк-графіту з насінням при кожному заповненні бункерів. Регулярне використання графіту подовжує термін служби компонентів дозатора насіння, покращує густоту висіву і може зменшити кількість обробок насіння.

**ПРИМІТКА: Тальк-графітове мастило ПОВИННЕ бути рівномірно перемішане під час заповнення.**

### БУНКЕРИ ДЛЯ НАСИПНОГО НАСІННЯ

Рівномірно змішуйте 8 фунтів 80/20 тальк-графіту при кожному заповненні бункерів для насипного насіння. Регулярне використання графіту подовжує термін служби компонентів дозатора насіння, покращує густоту висіву і може зменшити кількість обробок насіння.

**ПРИМІТКА: Тальк-графітове мастило ПОВИННЕ бути рівномірно перемішане під час заповнення.**

### ТАЛЬК

**Талькове мастило для насіння** може бути використане на додаток до графітового мастила в якості вологопоглинача. Вологопоглинач може поліпшити подачу насіння і/або **уповільнити накопичення засобів для обробки насіння на компонентах апарату.**

1. Заповніть бункер насінням на ½, додайте ¼ ложечки (~59 мл) (стандартний бункер); 2 фунти (~1 кг) (система центральних бункерів) тальку і **ретельно перемішайте.**
2. Завершіть процедуру заповнення бункера, додайте ще ¼ ложечки (~59 мл) (стандартний бункер); 2 фунти (~1 кг) (система центральних бункерів) тальку і **ретельно перемішайте.**
3. За необхідності змініть кількість тальку так, щоб їм було покрито все насіння, не допускаючи при цьому накопичення тальку в нижній частині бункера.

При підвищеній вологості і/або додатковій обробці малорозмірних насінин, може знадобитися використання додаткової кількості тальку для підтримки належної продуктивності висівного апарату.

**ПРИМІТКА: Рідини для обробки насіння або бактеріальні розчини можуть накопичуватися на диску для внесення насіння або на щітках. Регулярно перевіряйте норму висіву і/або подачу насіння при використанні будь-яких рідин для обробки насіння.**

Повністю змішайте всі засоби для обробки з насінням, дотримуючись рекомендацій виробників. Якщо засіб для обробки насіння висипати зверху на насіння після заповнення бункера, він може не перемішатися з насінням належним чином і може стати причиною закупорки, зниження норми висіву або порушення роботи висівного апарату.

## ЗУБЧАСТЕ ЗАШПАРОВУЮЧЕ КОЛЕСО

Зубчасті зашпаровуючі колеса роздрібнюють бічну стінку, дозволяючи корінню проникати через ґрунт. Вони можуть бути використані на задніх і передніх висівних секціях.

Розмістіть зубчасті зашпаровуючі колеса прямо навпроти одне одного, встановивши в крайні задні отвори на важелі зашпаровуючого колеса. Налаштуйте колеса так, щоб відстань між колесами в самій ближній точці становила 1- 1 ¼ дюйма (~2,5 - 3 см). При виконанні великого обсягу робіт по закладанню, встановіть колеса в крайній передній отвір. Це дозволить зменшити знос висівної секції.

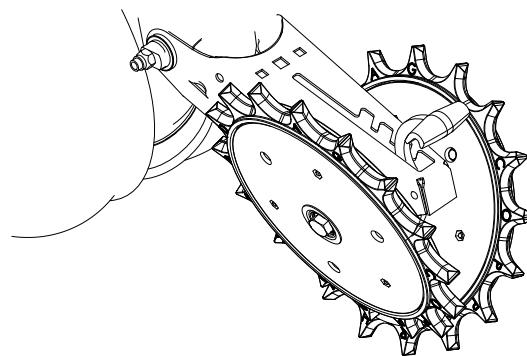

**Зубчасте зашпаровуюче колесо з кріпленням на висівній секції**

## ДИСКОВІ НОЖІ ДЛЯ НУЛЬОВОЇ ОБРОБКИ ҐРУНТУ, ЩО ВСТАНОВЛЮЮТЬСЯ НА ВИСІВНІ СЕКЦІЇ

Дискові ножі для нульової обробки ґрунту з кріпленням на висівній секції з пухлястими дисками розміром 1 дюйм (2,5 см), хвилястими (8 хвиль) дисками розміром 1 дюйм (~2,5 см) або хвилястими (13 хвиль) дисками розміром ¾ дюйма (~2 см) можуть використовуватися на висівних секціях (показані хвилясті диски розміром ¾ дюйма (~2 см)). Для використання дискових ножів для нульової обробки ґрунту з кріпленням на висівних секціях потрібно чотири притискні пружини з можливістю швидкого регулювання.

За допомогою вилкоподібного важеля можна задати одне з чотирьох положень дискового ножа з кроком ½ дюйма (~1 см). Початкове положення – верхній отвір.

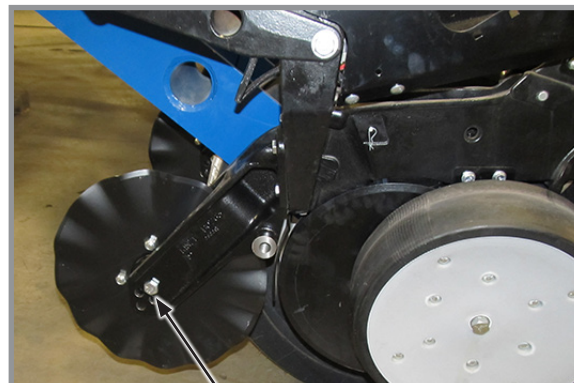

Отвори для регулювання ножів

**Дискові ножі для нульової обробки ґрунту, що встановлюються на висівні секції**

Перемістіть ніж (його можна перемістити в одне з трьох нижніх отворів), щоб підтримувати його положення на рівні дискових лемішів або трохи вище. Розмістіть дисковий ніж нижче діапазону заглиблення ножів дводискового леміша в умовах дуже твердого ґрунту, наприклад ущільненої колії, щоб поліпшити проникнення леміша в ґрунт і розрізання залишків на поверхні.

Перевірте робочу глибину, опустивши сівалку на рівну бетонну поверхню і перевіривши взаємне розташування дискового ножа і диска леміша висівної секції. Переконайтеся, що сівалка вирівняна в горизонтальному напрямку, а дисковий ніж розташовується перпендикулярно рамі сівалки і вирівняний щодо дискового леміша висівної секції.

**ПРИМІТКА: Затягніть ¾-дюймове кріплення осі моментом 163 Нм.**

## КОЛЕСА ДЛЯ ПОЖНИВНИХ ЗАЛИШКІВ З КРІПЛЕННЯМ НА ДИСКОВИХ НОЖАХ

Колеса для пожнивних залишків з кріпленням на дискових ножах розроблені для використання на висівних секціях.

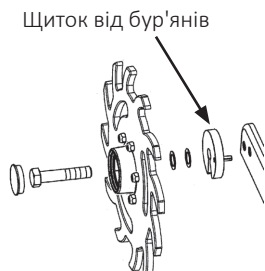

**ПРИМІТКА:** Отвір в захисній огорожі від бур'янів має бути направлений вниз.



Колеса для пожнивних залишків з кріпленням на дискових ножах

Колеса для пожнивних залишків фіксуються на дискових ножах, що встановлюються на висівній секції, за допомогою двох гвинтів з шестигранними голівками і втулок, що забезпечує плавне переміщення вузла. Болт осі має 2 положення, що відповідають блокуванню коліс або розташуванню в шаховому порядку. Регулювання глибини здійснюється за допомогою підпружиненого кулачка і штифта, що встановлюються в одне з 11 положень з кроком ¼ дюйма (~0,6 см). Виступ на кулачку забезпечує фіксацію коліс.

Захисна огорожа від бур'янів на внутрішній стороні кожного колеса запобігає намотуванню бур'янів, що може призвести до передчасного виходу з ладу підшипника.

## ПАРАМЕТРИ ЗВ'ЯЗКИ ГРАНУЛЬОВАНИХ ХІМІКАТІВ

Параметри зв'язки гранульованих хімікатів дозволяють встановлювати 4 ½-дюймові (~12 см) зв'язки з компенсацією нахилу, прямі борозні зв'язки або 14-дюймові (~36 см) задні зв'язки.

**ПРИМІТКА:** Задня зв'язка гранульованих хімікатів не сумісна з закладаючими дисками/одиначним колесом накочування.

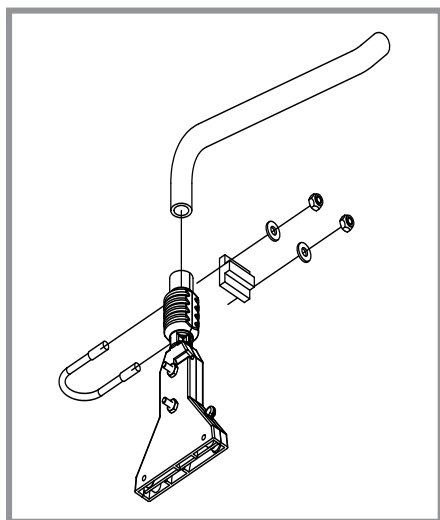

4 ½-дюймова (~12 см) зв'язка з компенсацією нахилу

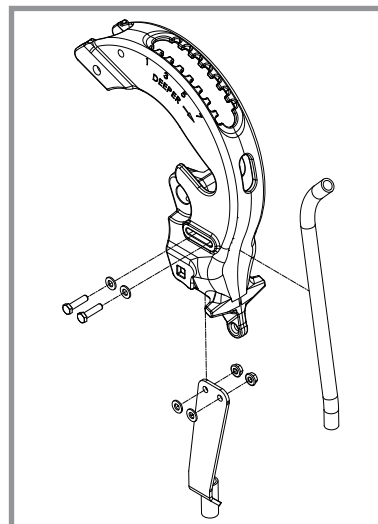

Прямі борозні зв'язки



**БУНКЕР ДЛЯ ГРАНУЛЬОВАНИХ ХІМІКАТІВ ТА ПРИВІД**

Сільськогосподарські хімікати можуть призвести до летального наслідку або серйозного травмування осіб, тварин і рослин, або суттєвого пошкодження ґрунту, обладнання чи майна. Прочитайте та дотримуйтесь усіх вказівок, зазначених на етикетках, та інструкцій виробників хімічних речовин та обладнання.

**ПРИМІТКА**

Не зберігайте гранульовані продукти в бункерах для гранульованих хімікатів. Висока вологість або дощ можуть призвести до того, що гранульовані продукти, які там зберігаються, зв'язуватимуться та блокуватимуть вивільнення продукту.

Бункер для гранульованих хімікатів має місткість 40 л.

Переконайтеся, що сторонні предмети не потрапляють в бункер при його заповненні. Замініть кришки бункера після заповнення, щоб запобігти накопиченню бруду і вологи.

Висівна заслінка на дні бункера регулює норму внесення. Див. [«Норми застосування сухого інсектициду» на сторінці 5-11](#). Відкалібруйте, використовуючи інструкції виробників хімікатів.



**Бункер для гранульованих хімікатів**

Зчеплення муфти приводу обладнання для гранульованих хімікатів і вимірювальний стержень можуть бути відключені і включені поворотом ручки в задній частині опорної панелі бункера.

Поверніть ручку на ¼ оберти проти годинникової стрілки для відключення, і на ¼ оберти за годинниковою стрілкою, для включення.

Отвори з канавкою в опорній панелі бункера і корпусі муфти дозволяють здійснювати регулювання вирівнювання між зчепленням муфти приводу і вимірювальним стержнем.

**ПРИМІТКА:** Не застосовується з системою Kinze Blue Vantage.

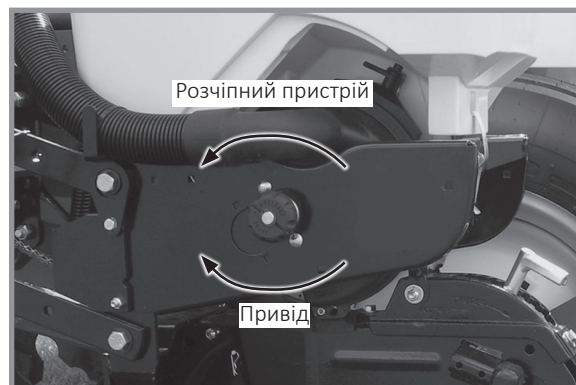

**Розчпний пристрій приводу для гранульованих хімікатів**

**Дана сторінка навмисно не заповнена.**

## ПІДГОТОВКА СИСТЕМИ ДО ЕКСПЛУАТАЦІЇ

Для підвищення ефективності обладнання для внесення добрив рекомендується виконувати всі регулювання до початку роботи в полі.

### РЕГУЛЮВАННЯ ПЕРЕД ЕКСПЛУАТАЦІЄЮ

1. Якщо пристрій внесення добрив обладнано заслінкою з гідравлічним приводом, необхідно переконаватися, що всі заслінки відкриті і справно працюють.
2. Якщо пристрій внесення добрив обладнано електронними вагами, то згідно зі специфікаціями замовника монітор був налаштований виробником на вимір в кілограмах або фунтах. Для зміни одиниць вимірювання монітора див. розділ ПРОЦЕДУРА КАЛІБРАЦІЇ (див. ["Процедура калібрування" на сторінці 4-6](#)).



### КОНФІГУРАЦІЯ ДЛЯ ВИСІВАННЯ КУКУРУДЗИ

1. Переконайтеся, що відкриті всі заслінки системи розподілу.
2. Якщо сівалка обладнана лемішами для внесення добрив, базове заводське налаштування становить  $2 \frac{3}{8}$  дюйма (~6 см) в бік від насіння. При необхідності відрегулюйте відстань кожного диска для внесення добрив щодо ряду насіння кукурудзи.

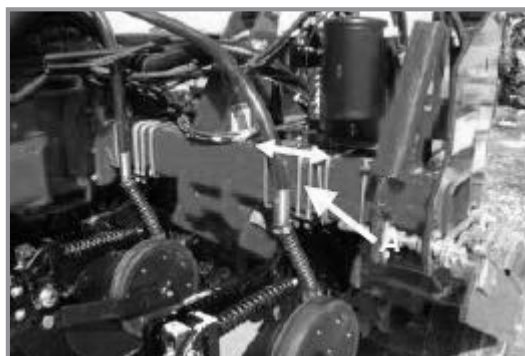

Для переміщення дисків для внесення добрив, необхідно послабити гайки на драбинах і зрушити весь комплект в необхідну сторону.

Зверніть увагу, що механічні обмеження можуть перешкодити поперечному переміщенню дисків.

3. Якщо таке може бути застосовано, також необхідно налаштувати висоту кожного диска для внесення добрив до землі.

## ПОРШНЕВИЙ НАСОС

**ПРИМІТКА:** Інструкції, що поставляються з поршневим насосом і дільником потоку, повинні зберігатися разом з цією інструкцією.

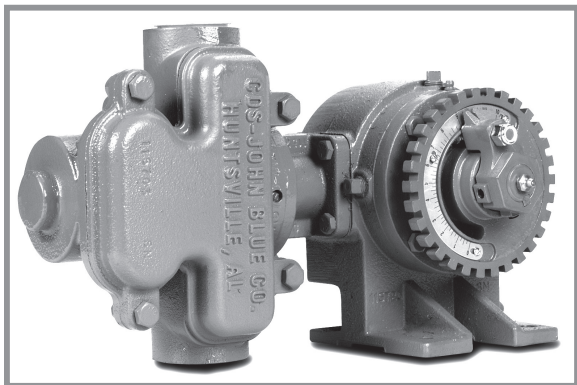

Поршневий насос

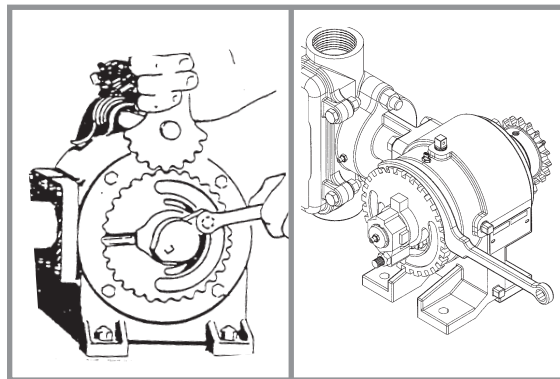

Регулювання норми внесення

**ПРИМІТКА:** Таблиці норм висіву у відповідному розділі цієї інструкції вказують тільки приблизне значення норми внесення. Норми внесення залежать від температури і використовуваного добрива.

Відпустіть стопорну гайку  $\frac{3}{8}$  дюйма, яка фіксує важіль з покажчиком, і поверніть фланець зі шкалою за допомогою регульовального ключа таким чином, щоб встановити покажчик на потрібне значення шкали. Затягніть стопорну гайку  $\frac{3}{8}$  дюйма. НЕ ПЕРЕВИЩУЙТЕ РЕКОМЕНДОВАНИЙ МОМЕНТ ЗАТЯГУВАННЯ.

**ПРИМІТКА:** Періодично перевіряйте витрати на всіх рядах. У разі закупорювання однієї або декількох ліній в інших здійснюється подача із заданою нормою внесення.

### ПРУЖИННЕ РЕГУЛЮВАННЯ КОЛЕСА ХОДОВОГО ПРИВОДУ ПОРШНЕВОГО НАСОСУ

Початковий тиск натягу пружини притиску на ведучому колесі поршневого насоса встановлюється, залишаючи  $12\frac{1}{4}$  дюйма (~31 см) між нижньою частиною монтажної пластини і заглушкою на верхній частині пружини. Цей розмір зазначений для піднятої сівалки (шина не торкається землі). Можливе здійснення подальшого налаштування для відповідності умовам.

**ПРИМІТКА:** Приводне колесо поршневого насоса в зборі можна заблокувати в піднятому положенні, коли воно не використовується. Викрутіть два ковпачкових гвинти, які кріплять верхній кінець пружини до кріплення пружини. Повторно встановіть пружину, використовуючи верхні отвори в кріпленні пружини. Проведіть зворотну процедуру для повернення в початкове положення для використання в польових умовах.

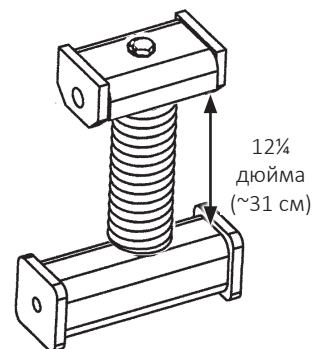

### ОЧИЩЕННЯ

Ретельно промийте водою баки, шланги і дозуючий насос по закінченню посівного сезону або перед тривалим періодом простою. Не допускайте кристалізації добрив під впливом низьких температур або в результаті випаровування.

На сівалках з поршневим насосом необхідно щодня знімати і проводити очищення сітчастого фільтра, встановленого між поршневим насосом і шаровим клапаном. Зніміть стакан для очищення сітчастого фільтра. Див. ["Зберігання поршневого насосу" на сторінці 6-28.](#)

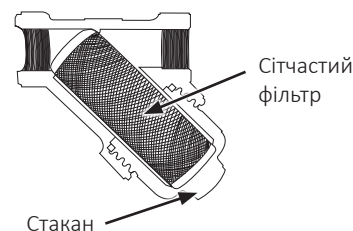

## ПРОЦЕДУРА ВВЕДЕННЯ В ЕКСПЛУАТАЦІЮ

Точно дотримуйтесь інструкцій, наведених в даному розділі, щоб отримати всі переваги, що надаються завдяки ефективному налаштуванню обладнання для внесення добрив.

1. Налаштуйте швидкість трансмісії системи розподілу. За допомогою ручки встановіть індикатор на шкалі в необхідне положення. Для орієнтури слід пам'ятати, що положення 6 приблизно відповідає 225 кг/га. (Можливі відхилення в залежності від щільності)
2. Оптимальний робочий діапазон регульованої трансмісії становить від 3 до 18 на шкалі індикатора. Якщо за допомогою описаних дій не вдається забезпечити необхідне дозування, необхідно замінити зірочку на валу дозуючого валика. За замовчуванням виробником встановлена зірочка з 16 зубцями. Зв'яжіться з виробником для отримання змінної зірочки.

Якщо дозування недостатнє і індикатор знаходиться вище положення 18, необхідно замінити зірочку з 16 зубцями на зірочку з 12 зубцями. Із зірочкою меншого розміру вал обертається швидше, що збільшить норму внесення.

Порядок дій з калібрування обладнання для внесення добрива описаний в пункті "ПРОЦЕДУРА КАЛІБРУВАННЯ" даного розділу.

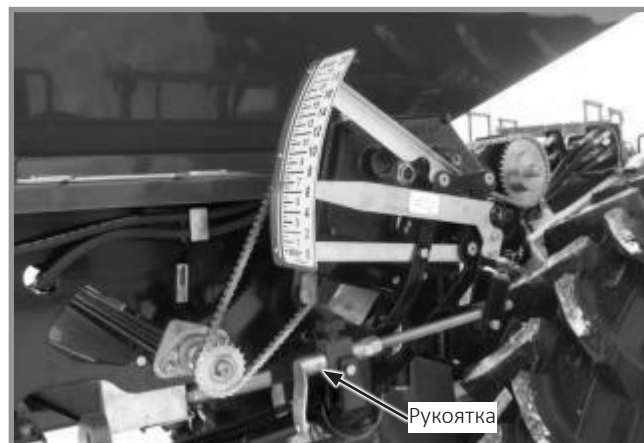

### ПРИМІТКА

**Максимальна рекомендована норма сухого добрива – 400 кг/га. Різниця витрат добрив між кожним рядком буде перевищувати 10% при більш високих показниках.**

## ПРОЦЕДУРА ВВЕДЕННЯ В ЕКСПЛУАТАЦІЮ (ПРОДОВЖЕННЯ)

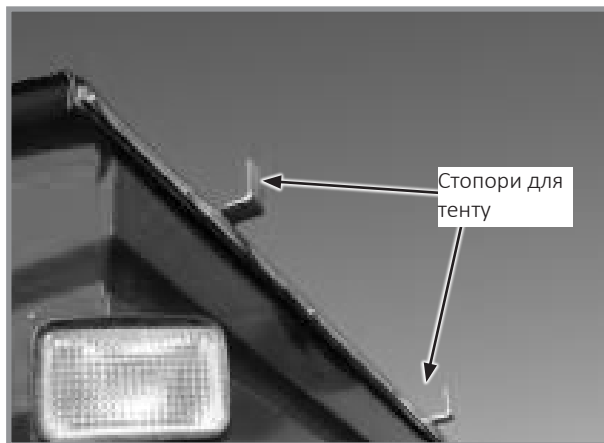
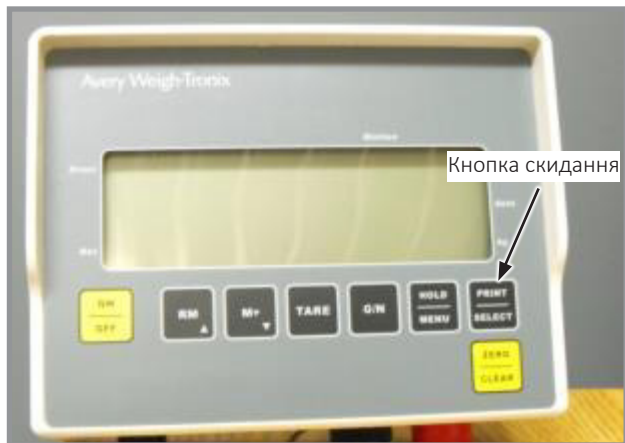

3. Якщо обладнання для внесення добрив оснащено електронними вагами, перед заповненням бункера необхідно натиснути клавішу ZERO / RESET (ОБНУЛИТИ / СКИНУТИ).

**ПРИМІТКА:** Для підвищення точності калібрування завжди використовуйте один і той самий метод. Наприклад, якщо отримуєте дані, коли рама і сівалка знаходяться на землі, при наступних вимірах необхідно контролювати, щоб сівалка знаходилася в тому ж положенні.

4. Щоб зняти тент з розподільника, поверніть колесо тенту за годинниковою стрілкою і підійміть засувку фіксатора тенту. Потім опустіть колесо вниз. За допомогою колеса тенту скрутіть тент в рулон на стопори для тенту на іншому кінці бункера.
5. Щоб закрити тент, розгорніть тент в протилежному напрямку. Вирівняйте тент на бункері. Натягніть тент шляхом обертання колеса тенту, одночасно утримуючи фіксатор на зубці шестерні з канавкою.
6. Перед початковим заповненням бункера необхідно переконатися, що в бункер встановлені сітки і що на сітках відсутні сторонні предмети і забруднення.



Транспортування сівалки з заповненими більш ніж на половину або нерівномірно завантаженими бункерами може призвести до втрати контролю та призвести до смерті, серйозних травм або пошкодження майна та обладнання. Правильно завантажте сівалку при транспортуванні. Враховуйте додаткову вагу транспорту, дорожні умови та обмеження.

## ПРОЦЕДУРА ЗАПУСКУ ПРИВОДУ НАСОСУ ВВП

1. Запустіть ВВП трактора при роботі двигуна на низькій частоті обертання.
2. Поступово збільшіть частоту обертання ВВП мінімум до 800 об./хв.
3. Якщо обладнання для внесення добрив оснащено електронними вагами, запишіть показання ваги і робочої області для калібрування в майбутньому.
4. Опустіть сівалку на землю. Необхідно переконаватися, що навколо сівалки є достатньо місця для виконання різнихоперацій.
5. Почніть висів, при цьому збільшивши частоту обертання ВВП до 1000 об./хв. Тиск, що відображається на манометрі, має бути в межах від 5,2 до 6,2 кПа (від 21 до 25 дюймів води (~53-64 см води)) для вентилятора REM HE і від 74,7 до 89,6 кПа (від 30 до 36 дюймів води) (~76-91 см води)) для машини для внесення добрив, оснащеної вентилятором REM BC172CW. Вентилятор REM HE повинен працювати при частоті обертання 5000 об./хв, коли механізм відбору потужності трактора досягає частоти обертання 1000 об./хв. Вентилятор REM BC172CW повинен працювати при частоті обертання 4500 об./хв, коли механізм відбору потужності трактора досягає частоти обертання 1000 об./хв. Система вентилятора відкалібрована таким чином, щоб забезпечити повну продуктивність при 1000 об./хв. Щоб домогтися максимальної ефективності роботи розподільника, дуже важливо серйозно ставитись до вказаних даних.
6. Необхідно переконаватися, що система розподілу добрив не закупорена і не засмічена.
7. Зупиніть сівалку, щоб перевірити глибину внесення добрив і їх розташування відносно насіння. Якщо необхідно скоригувати налаштування, зверніться до ["Підготовка системи до експлуатації" на сторінці 4-1](#).
8. Регулярно візуально перевіряйте систему розподілу, дозуючий вал і повітряну камеру. За потреби очистіть шліци дозуючого валика за допомогою спеціального скребка. Якщо частота обертання ВВП недостатня, коли пристрій внесення добрив знаходиться в русі, потік матеріалу може бути занадто інтенсивним, що призведе до закупорювання шлангу. Для надійної роботи системи розподілу на бункерах завжди повинні бути встановлені сітки.

**ПРОЦЕДУРА КАЛІБРУВАННЯ**

Окружність колеса контактного приводу: 50,79 дюйма (~129 см)

1 га: 10000м<sup>2</sup>

ДЛЯ ПРИСТРОЮ ВНЕСЕННЯ ДОБРИВ БЕЗ ЕЛЕКТРОННИХ ВАГІВ:

1. Відкрийте заслінку і встановіть калібрувальний піддон під системою дозування.
2. Рівномірно поверніть контактне колесо на 10 оборотів АБО використовуйте ручний кривошип і поверніть на 28 оборотів.
3. Зважте кількість добрив, зібраних в піддон.
4. Помножте на калібрувальний коефіцієнт 46 071 для отримання норми внесення в кілограмах на гектар.
5. Відрегулюйте трансмісію і при необхідності повторіть кроки з 2 по 4.

ДЛЯ ПРИСТРОЮ ВНЕСЕННЯ ДОБРИВ З ЕЛЕКТРОННИМИ ВАГАМИ:

1. Запишіть початкове значення на вагах.
2. Внесіть добрива на одному гектарі поля.
3. Відніміть значення на вагах від початкової маси добрив. Це число являє собою норму внесення, на яку налаштована на даний момент трансмісія.
4. Відрегулюйте трансмісію і при необхідності повторіть кроки з 1 по 3.



## ЗУБЧАСТІ ОДНОДИСКОВІ ЛЕМІШІ

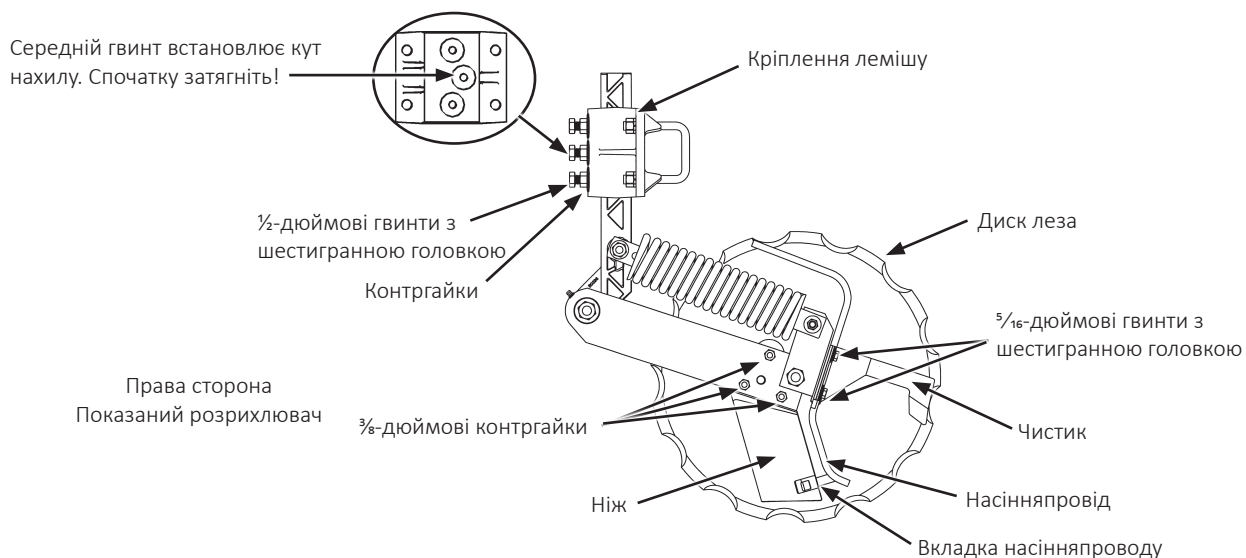

### Налаштування зубчастого однодискового леміша



#### УВАГА

Стиснута пружина може вилетіти з цього вузла при спробі розібрати і нанести травму. Не розбирайте цей вузол.

Дискові ножі гострі і можуть завдати порізу, що може призвести до серйозних травм. Одягайте рукавички, коли працюєте або повертаєте леза диска вручну.

#### ПРИМІТКА

Ніколи не ударяйте ніж важким предметом. Відбудеться пошкодження ножа.

Якщо зазор між ножем і диском занадто великий, між ножем і лезом диска може накопичитися бруд або залишки, і лезо не буде обертатися.

1. Налаштуйте ніж для контакту з диском. Відпустіть або затягніть  $\frac{3}{8}$ -дюймові контргайки, щоб відрегулювати всю передню кромку ножа щодо леза диска. Поверніть лезо і перевірте на наявність невеликого опору без вільного ходу. За необхідності переналаштуйте ніж до вузького місця леза.

**ПРИМІТКА**

**Налаштуйте напорну трубку для рідини, щоб потік ґрунту не проходив через ніж. Швидко опустіть напорну трубку і язичок, якщо вони неправильно відрегульовані.**

2. Налаштуйте чистик та насінняпровід. Відпустіть два  $\frac{3}{16}$ -дюймові гвинти з шестигранною головкою. Налаштовуйте чистик, поки він не торкнеться леза диска. Налаштуйте насінняпровід так, щоб він перебував по центру між ножем і диском. Затягніть гвинти. Поверніть лезо і перевірте на наявність невеликого опору без вільного ходу. За необхідності повторіть. Вставте монтажну з плоским краєм або викрутку між ножем і насінняпроводом над виступом насінняпроводу. Обережно нагніть трубку до  $\frac{1}{4}$ -  $\frac{3}{8}$  дюйма (~0,6- 1 см) від леза диска.

**ПРИМІТКА: Максимальне заглиблення дискового ножа складає 4 дюйма (~10 см).**

3. Відрегулюйте заглиблення леза. Послабте три  $\frac{1}{2}$ -дюймових гвинта з шестигранною головкою контргайки в кріпленні леміша. Налаштуйте вузол леміша вгору або вниз до бажаного заглиблення леза. Спочатку затягніть центральний гвинт з шестигранною головкою і контргайку, щоб встановити правильний кут нахилу диска. Затягніть гвинти з шестигранною головкою і контргайки, що залишилися. Затягніть гвинти з шестигранною головкою і контргайки моментом 57 фунт сили-футів (~77 Нм). Перевірте зазор в шлангу для добрив і при необхідності відрегулюйте.

**КОЛІСНИЙ ПОЛОЗОК ДЛЯ РЕГУЛЮВАННЯ ЗАГЛИБЛЕННЯ ДЛЯ ЗУБЧАТОГО ОДНОДИСКОВОГО ЛЕМІШУ ОБЛАДНАННЯ ДЛЯ ВНЕСЕННЯ ДОБРИВ**

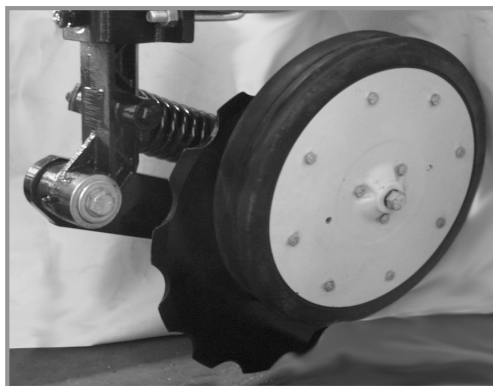

**Колісний полозок для регулювання заглиблення для зубчастого однодискового лемішу**

Колісний полозок для регулювання заглиблення для зубчастого однодискового лемішу використовується там, де потрібне додаткове вимірювання для підтримання бажаної глибини внесення добрив. Колісний полозок для регулювання заглиблення для зубчастого однодискового лемішу використовує монтажний блок, прикріплений до поворотного важеля за допомогою  $\frac{3}{8}$ " кріплення через підшипник диску.

Регулювання глибини здійснюється за допомогою 3-х регульовальних отворів в блоці кріплення колісного полозка. Колісний полозок збільшує/зменшує глибину приблизно на 1 дюйм (~2,5 см) в порівнянні з налаштуванням глибини лопаті, що виконується при вертикальному кріпленні.

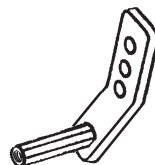

## УСТАТКУВАННЯ ДЛЯ ВНЕСЕННЯ РІДКИХ ДОБРИВ

**ОБЕРЕЖНО**

Сільськогосподарські хімікати можуть призвести до летального наслідку або серйозного травмування осіб, тварин і рослин, або суттєвого пошкодження ґрунту, обладнання чи майна. Прочитайте та дотримуйтесь усіх вказівок, зазначених на етикетках, та інструкцій виробників хімічних речовин та обладнання.

**УВАГА**

Переповнення бака може призвести до переливу, руйнування бака, травм персоналу, псування майна і пошкодження обладнання. Забороняється переповнювати бак. Не залишайте сівалку без нагляду під час наповнення бака. Закрийте заправний клапан і відкрийте кришку бака, якщо відбувається перелив. Виконуйте інструкції виробника хімікату щодо правил надання першої допомоги, очищення та роботи з продуктом.

**ПРИМІТКА**

Розміщення добрив занадто близько до насіння або в надмірних кількостях може призвести до порушення проростання або пошкодження сходів. Зверніться до дилера або виробника добрив для отримання інформації про правильне розміщення і кількість добрив.



Обладнання для внесення рідких добрив встановлене на 4805 системі центральних бункерів

## ЗВОРОТНІ КЛАПАНИ



Зворотні клапани з низькою швидкістю передбачені для лінійного встановлення між поршневим насосом для рідких добрив і сошниками або в борозні для забезпечення рівномірного розподілу продукту при низьких швидкостях і захисту сифону при поворотах в польових умовах. Зворотні клапани усувають необхідність в трактах без сифонної ділянки.

## НАЛАШТУВАННЯ ЗАДНЬОГО ЗЧІПНОГО ПРИСТРОЮ



Зчіпний пристрій

Задній зчіпний пристрій причепа використовується для буксирування трьох- або чотирьохколісних причепів позаду сівалки. Висота зчіпного пристрою під час польових робіт і транспортування становить 15 дюймів (~38 см). Висота зчіпного пристрою збільшиться приблизно до 42 дюймів (~107 см) при підйомі сівалки.

### ПРИМІТКА

Задній зчіпний пристрій призначений для використання тільки з поршневим насосом. Максимально допустиме вертикальне навантаження на зчіпний пристрій становить 91 кг. Не перевищуйте граничну масу причепа 6000 фунтів (~ 2722 кг), що еквівалентно сумі маси заповненого резервуара на 500 галонів (~ 1893 л) і маси ходової частини. Недотримання цієї вимоги може призвести до пошкодження обладнання.

**ПРИМІТКА:** Періодично перевіряйте шланг подачі на наявність перегинів, щоб запобігти обмеженню швидкості подачі.

Відрегулюйте довжину заднього зчіпного пристрою, послабивши 3/8-дюймові регулюючі гвинти в задній частині зовнішньої труби, викрутивши 1-дюймовий та 8 1/2-дюймовий болти в центрі зчіпного пристрою і вставивши або витягнувши зчіпний пристрій в один з 4 регульовальних отворів. Знову встановіть і затягніть кріплення.

### ПРИМІТКА

Після використання добрив сівалку необхідно очистити, щоб запобігти появі іржі, пов'язаної з добривами, на рамі і в системі.

## ЗАГАЛЬНА ІНФОРМАЦІЯ ПРО НОРМИ ВИСІВУ

Наведені таблиці норм висіву застосовуються до сівалок Kinze моделі 4805.

### ПРИМІТКА

Зазначені в таблицях комбінації зірочок наведені для нормальних умов експлуатації. Для забезпечення необхідної щільності висіву може знадобитися зміна комбінації зірочок. **ЗАВЖДИ ВИКОНУЙТЕ ПОЛЬОВІ ВИПРОБУВАННЯ, ЩОБ ПЕРЕКОНАТИСЯ В ПРАВИЛЬНОМУ НАЛАШТУВАННІ НОРМИ ВИСІВУ.**

**ПРИМІТКА:** Розмір і форма насіння можуть впливати на норму висіву.

**ПРИМІТКА:** Не всі наведені значення відстані застосовуються до сівалок всіх розмірів.

**ПРИМІТКА:** Рух зі швидкістю понад 10 км/год може негативно позначитися на відстані між насінням.

**ПРИМІТКА:** Швидкість висіву може впливати на фактичну норму внесення насіння. Виконайте перевірку в польових умовах і налаштування трансмісії для досягнення необхідної норми внесення насіння.

### ВАКУУМНИЙ ВИСІВНИЙ АПАРАТ

**ПРИМІТКА:** Провідні зірочки з 15, 22 і 28 зубцями застосовуються НЕ до всіх таблиць норм висіву. Див. Заголовки таблиць, щоб переконатися, що обрана належна таблиця норм висіву.

Для зірочки з 22 зубами потрібен ланцюг зі 148 ланками № 40.

Для зірочки з 28 зубами потрібен ланцюг зі 150 ланками № 40.

**НОРМИ ВИСІВУ ДЛЯ ДИСКІВ З 40 КОМІРКАМИ ДЛЯ ВНЕСЕННЯ НАСІННЯ  
КУКУРУДЗИ / СОНЯШНИКА, ВАКУУМНІ ВИСІВНІ АПАРАТИ  
ЗІРОЧКА ПРИВОДУ ВІД КОНТАКТНОГО КОЛЕСА З 15 ЗУБЦЯМИ  
ПРИБЛИЗНЕ ЗНАЧЕННЯ НАСІННЯ / ГЕКТАР ПРИ ШИРИНІ МІЖРЯДДЯ 70 СМ**

Міжряддя 70 см	Зірочки трансмісії		Рекомендований діапазон швидкості (км/год)	Середня відстань між насінинами (см)
	Провідна	Відома		
40747	15	30	від 6 до 10	35,1
43657	15	28	від 6 до 10	32,7
45274	15	27	від 6 до 10	31,6
47014	15	26	від 6 до 10	30,4
48895	15	25	від 6 до 10	29,2
49478	17	28	від 6 до 10	28,9
50934	15	24	від 6 до 10	28,0
51310	17	27	від 6 до 10	27,8
53147	15	23	від 6 до 10	26,9
53285	17	26	від 6 до 10	26,8
55299	19	28	від 6 до 10	25,8
55415	17	25	від 6 до 10	25,8
57346	19	27	від 6 до 10	24,9
57723	17	24	від 6 до 10	24,7
59552	19	26	від 6 до 10	24,0
60233	17	23	від 6 до 10	23,7
61935	19	25	від 6 до 10	23,1
64337	15	19	від 6 до 10	22,2
64515	19	24	від 6 до 10	22,1
66941	23	28	від 6 до 10	21,3
67321	19	23	від 6 до 10	21,2
69419	23	27	від 6 до 10	20,6
69852	24	28	від 6 до 10	20,5
71904	15	17	від 6 до 10	19,9
72437	24	27	від 6 до 10	19,7
72916	17	19	від 6 до 10	19,6
74973	23	25	від 6 до 10	19,1
75673	26	28	від 6 до 10	18,9
78096	23	24	від 6 до 10	18,3
78234	24	25	від 6 до 10	18,3
78583	27	28	від 6 до 10	18,2
81494	23	23	від 6 до 10	17,5
84512	28	27	від 6 до 10	16,9
84628	27	26	від 6 до 10	16,9
85036	24	23	від 6 до 10	16,8
87761	28	26	від 6 до 10	16,3
88011	27	25	від 6 до 10	16,2
88579	25	23	від 6 до 10	16,1
91081	19	17	від 6 до 10	15,7
91680	27	24	від 6 до 10	15,6
92122	26	23	від 6 до 10	15,5
95075	28	24	від 6 до 10	15,0
95664	27	23	від 6 до 10	14,9
98650	23	19	від 6 до 10	14,5
99210	28	23	від 6 до 10	14,4
102938	24	19	від 6 до 10	13,9
107228	25	19	від 6 до 10	13,3
110254	23	17	від 6 до 10	13,0
111516	26	19	від 6 до 10	12,8
115048	24	17	від 6 до 10	12,4
115806	27	19	від 6 до 10	12,3
119841	25	17	від 6 до 10	11,9
120094	28	19	від 6 до 10	11,9
124637	26	17	від 6 до 10	11,5
124955	23	15	від 6 до 10	11,4
129431	27	17	від 6 до 10	11,0

**ПРИМІТКА:** Див. ["Загальна інформація про норми висіву"](#) на сторінці 5-1 і ["Перевірка норми висіву в полі"](#) на сторінці 2-46" для отримання додаткової інформації. Завжди перевіряйте норму висіву в польових умовах, щоб переконатися в її правильному виборі.

**НОРМИ ВИСІВУ ДЛЯ ДИСКІВ З 40 КОМІРКАМИ ДЛЯ ВНЕСЕННЯ НАСІННЯ  
КУКУРУДЗИ / СОНЯШНИКА, ВАКУУМНІ ВИСІВНІ АПАРАТИ  
ЗІРІЧКА ПРИВОДУ ВІД КОНТАКТНОГО КОЛЕСА З 22 ЗУБЦЯМИ  
ПРИБЛИЗНЕ ЗНАЧЕННЯ НАСІННЯ / ГЕКТАР ПРИ ШИРИНІ МІЖРЯДДЯ 70 СМ**

Міжряддя 70 см	Зірочки трансмісії		Рекомендований діапазон швидкості (км/год)	Середня відстань між насіннями (см)
	Провідна	Відома		
59762	15	30	від 6 до 10	23,9
64031	15	28	від 6 до 10	22,3
66401	15	27	від 6 до 10	21,5
68956	15	26	від 6 до 10	20,7
71716	15	25	від 6 до 10	19,9
72566	17	28	від 6 до 10	19,7
74702	15	24	від 6 до 10	19,1
75253	17	27	від 6 до 10	19,0
77948	15	23	від 6 до 10	18,3
78148	17	26	від 6 до 10	18,3
81106	19	28	від 6 до 10	17,6
81276	17	25	від 6 до 10	17,6
84108	19	27	від 6 до 10	17,0
84662	17	24	від 6 до 10	16,9
87344	19	26	від 6 до 10	16,4
88342	17	23	від 6 до 10	16,2
90836	19	25	від 6 до 10	15,7
94360	15	19	від 6 до 10	15,1
94621	19	24	від 6 до 10	15,1
98179	23	28	від 6 до 10	14,6
98736	19	23	від 6 до 10	14,5
101816	23	27	від 6 до 10	14,0
102448	24	28	від 6 до 10	13,9
105461	15	17	від 6 до 10	13,5
106241	24	27	від 6 до 10	13,4
106943	17	19	від 6 до 10	13,4
109961	23	25	від 6 до 10	13,0
110983	26	28	від 6 до 10	12,9
114545	23	24	від 6 до 10	12,5
114741	24	25	від 6 до 10	12,5
115255	27	28	від 6 до 10	12,4
119524	23	23	від 6 до 10	12,0
123949	28	27	від 6 до 10	11,5
124121	27	26	від 6 до 10	11,5
124718	24	23	від 6 до 10	11,5
128715	28	26	від 6 до 10	11,1
129086	27	25	від 6 до 10	11,1
129915	25	23	від 6 до 10	11,0
133587	19	17	від 6 до 10	10,7
134464	27	24	від 6 до 10	10,6
135115	26	23	від 6 до 10	10,6
139443	28	24	від 6 до 10	10,2
140309	27	23	від 6 до 10	10,2
144685	23	19	від 6 до 10	9,9
145506	28	23	від 6 до 10	9,8
150977	24	19	від 6 до 10	9,5
157269	25	19	від 6 до 10	9,1
161707	23	17	від 6 до 10	8,8
163558	26	19	від 6 до 10	8,7
168739	24	17	від 6 до 10	8,5
169850	27	19	від 6 до 10	8,4
175770	25	17	від 6 до 10	8,1
176139	28	19	від 6 до 10	8,1
182799	26	17	від 6 до 10	7,8
183267	23	15	від 6 до 10	7,8
189830	27	17	від 6 до 10	7,5

**ПРИМІТКА:** Див. ["Загальна інформація про норми висіву"](#) на сторінці 5-1 і ["Перевірка норми висіву в полі"](#) на сторінці 2-46" для отримання додаткової інформації.

**НОРМИ ВИСІВУ ДЛЯ ДИСКІВ З 40 КОМІРКАМИ ДЛЯ ВНЕСЕННЯ НАСІННЯ  
КУКУРУДЗИ / СОНЯШНИКА, ВАКУУМНІ ВИСІВНІ АПАРАТИ  
ЗІРОЧКА ПРИВОДУ ВІД КОНТАКТНОГО КОЛЕСА З 28 ЗУБЦЯМИ  
ПРИБЛИЗНЕ ЗНАЧЕННЯ НАСІННЯ / ГЕКТАР ПРИ ШИРИНІ МІЖРЯДДЯ 70 СМ**

Міжряддя 70 см	Зірочки трансмісії		Рекомендований діапазон швидкості (км/год)	Середня відстань між насінинами (см)
	Провідна	Відома		
76058	15	30	від 6 до 10	18,8
81491	15	28	від 6 до 10	17,5
84509	15	27	від 6 до 10	16,9
87761	15	26	від 6 до 10	16,3
91272	15	25	від 6 до 10	15,7
92358	17	28	від 6 до 10	15,5
95075	15	24	від 6 до 10	15,0
95780	17	27	від 6 до 10	14,9
99210	15	23	від 6 до 10	14,4
99462	17	26	від 6 до 10	14,4
103223	19	28	від 6 до 10	13,8
103441	17	25	від 6 до 10	13,8
107048	19	27	від 6 до 10	13,3
107750	17	24	від 6 до 10	13,3
111164	19	26	від 6 до 10	12,9
112436	17	23	від 6 до 10	12,7
115610	19	25	від 6 до 10	12,4
120094	15	19	від 6 до 10	11,9
120428	19	24	від 6 до 10	11,9
124955	23	28	від 6 до 10	11,4
125665	19	23	від 6 до 10	11,4
129584	23	27	від 6 до 10	11,0
130388	24	28	від 6 до 10	11,0
134222	15	17	від 6 до 10	10,6
135220	24	27	від 6 до 10	10,6
136107	17	19	від 6 до 10	10,5
139951	23	25	від 6 до 10	10,2
141256	26	28	від 6 до 10	10,1
145783	23	24	від 6 до 10	9,8
146036	24	25	від 6 до 10	9,8
146687	27	28	від 6 до 10	9,7
152120	23	23	від 6 до 10	9,4
157753	28	27	від 6 до 10	9,1
157971	27	26	від 6 до 10	9,0
158732	24	23	від 6 до 10	9,0
163824	28	26	від 6 до 10	8,7
164289	27	25	від 6 до 10	8,7
165349	25	23	від 6 до 10	8,6
170016	19	17	від 6 до 10	8,4
171135	27	24	від 6 до 10	8,3
171961	26	23	від 6 до 10	8,3
177473	28	24	від 6 до 10	8,0
178576	27	23	від 6 до 10	8,0
184144	23	19	від 6 до 10	7,8
185190	28	23	від 6 до 10	7,7
192152	24	19	від 6 до 10	7,4
200157	25	19	від 6 до 10	7,1
205811	23	17	від 6 до 10	6,9
208165	26	19	від 6 до 10	6,9
214758	24	17	від 6 до 10	6,7
216170	27	19	від 6 до 10	6,6
223707	25	17	від 6 до 10	6,4
224175	28	19	від 6 до 10	6,4
232654	26	17	від 6 до 10	6,1
233251	23	15	від 6 до 10	6,1
241600	27	17	від 6 до 10	5,9

**ПРИМІТКА:** Див. ["Загальна інформація про норми висіву"](#) на сторінці 5-1 і ["Перевірка норми висіву в полі"](#) на сторінці 2-46 для отримання додаткової інформації Завжди перевіряйте щільність висіву насіння для контролю норми висіву.



**НОРМИ ВИСІВУ ДЛЯ ДИСКІВ З 60 КОМІРКАМИ ДЛЯ ВНЕСЕННЯ НАСІННЯ ЦУКРОВОГО БУРЯКА / МАЙЛО /  
СПЕЦІАЛІЗОВАНИХ КУЛЬТУР, ВАКУУМНІ ВИСІВНІ АПАРАТИ  
ЗІРОЧКА ПРИВОДУ ВІД КОНТАКТНОГО КОЛЕСА З 15 ЗУБЦЯМИ  
ПРИБЛИЗНЕ ЗНАЧЕННЯ НАСІННЯ / ГЕКТАР ПРИ ШИРИНІ МІЖРЯДДЯ 70 СМ**

Міжряддя 70 см	Зірочки трансмісії		Рекомендований діапазон швидкості (км/год)	Середня відстань між насінинами (см)
	Провідна	Відома		
61120	15	30	від 6 до 10	23,4
65486	15	28	від 6 до 10	21,8
67910	15	27	від 6 до 10	21,0
70522	15	26	від 6 до 10	20,3
73343	15	25	від 6 до 10	19,5
74218	17	28	від 6 до 10	19,2
76399	15	24	від 6 до 10	18,7
76967	17	27	від 6 до 10	18,6
79721	15	23	від 6 до 10	17,9
79926	17	26	від 6 до 10	17,9
82949	19	28	від 6 до 10	17,2
83124	17	25	від 6 до 10	17,2
86021	19	27	від 6 до 10	16,6
86586	17	24	від 6 до 10	16,5
89330	19	26	від 6 до 10	16,0
90352	17	23	від 6 до 10	15,8
92902	19	25	від 6 до 10	15,4
96504	15	19	від 6 до 10	14,8
96773	19	24	від 6 до 10	14,8
100412	23	28	від 6 до 10	14,2
100980	19	23	від 6 до 10	14,1
104129	23	27	від 6 до 10	13,7
104778	24	28	від 6 до 10	13,6
107858	15	17	від 6 до 10	13,2
108657	24	27	від 6 до 10	13,1
109372	17	19	від 6 до 10	13,1
112460	23	25	від 6 до 10	12,7
113509	26	28	від 6 до 10	12,6
117146	23	24	від 6 до 10	12,2
117350	24	25	від 6 до 10	12,2
117872	27	28	від 6 до 10	12,1
122238	23	23	від 6 до 10	11,7
126768	28	27	від 6 до 10	11,3
126940	27	26	від 6 до 10	11,3
127553	24	23	від 6 до 10	11,2
131642	28	26	від 6 до 10	10,9
132019	27	25	від 6 до 10	10,8
132869	25	23	від 6 до 10	10,8
136621	19	17	від 6 до 10	10,5
137519	27	24	від 6 до 10	10,4
138184	26	23	від 6 до 10	10,3
142611	28	24	від 6 до 10	10,0
143499	27	23	від 6 до 10	10,0
147975	23	19	від 6 до 10	9,7
148812	28	23	від 6 до 10	9,6
154407	24	19	від 6 до 10	9,3
160841	25	19	від 6 до 10	8,9
165382	23	17	від 6 до 10	8,6
167275	26	19	від 6 до 10	8,5
172572	24	17	від 6 до 10	8,3
173710	27	19	від 6 до 10	8,2
179765	25	17	від 6 до 10	7,9
180141	28	19	від 6 до 10	7,9
186955	26	17	від 6 до 10	7,6
187434	23	15	від 6 до 10	7,6
194145	27	17	від 6 до 10	7,4

**ПРИМІТКА:** Див. ["Загальна інформація про норми висіву"](#) на сторінці 5-1 і ["Перевірка норми висіву в полі"](#) на сторінці 2-46" для отримання додаткової інформації Завжди перевіряйте щільність висіву насіння для контролю норми висіву.

**НОРМИ ВИСІВУ ДЛЯ ДИСКІВ З 60 КОМІРКАМИ ДЛЯ ВНЕСЕННЯ НАСІННЯ МАЙЛО / ЦУКРОВОГО БУРЯКА / СПЕЦІАЛІЗОВАНИХ КУЛЬТУР, ВАКУУМНІ ВИСІВНІ АПАРАТИ ЗІРОЧКА ПРИВОДУ ВІД КОНТАКТНОГО КОЛЕСА З 22 ЗУБЦЯМИ ПРИБЛИЗНЕ ЗНАЧЕННЯ НАСІННЯ / ГЕКТАР ПРИ ШИРИНІ МІЖРЯДДЯ 70 СМ**

Міжряддя 70 см	Зірочки трансмісії		Рекомендований діапазон швидкості (км/год)	Середня відстань між насінинами (см)
	Провідна	Відома		
89643	15	30	від 6 до 10	15,9
96046	15	28	від 6 до 10	14,9
99602	15	27	від 6 до 10	14,3
103433	15	26	від 6 до 10	13,8
107570	15	25	від 6 до 10	13,3
108850	17	28	від 6 до 10	13,1
112054	15	24	від 6 до 10	12,7
112882	17	27	від 6 до 10	12,7
116925	15	23	від 6 до 10	12,2
117224	17	26	від 6 до 10	12,2
121657	19	28	від 6 до 10	11,7
121912	17	25	від 6 до 10	11,7
126163	19	27	від 6 до 10	11,3
126994	17	24	від 6 до 10	11,2
131015	19	26	від 6 до 10	10,9
132513	17	23	від 6 до 10	10,8
136255	19	25	від 6 до 10	10,5
141541	15	19	від 6 до 10	10,1
141934	19	24	від 6 до 10	10,1
147270	23	28	від 6 до 10	9,7
148104	19	23	від 6 до 10	9,6
152723	23	27	від 6 до 10	9,4
153672	24	28	від 6 до 10	9,3
158191	15	17	від 6 до 10	9,0
159364	24	27	від 6 до 10	9,0
160413	17	19	від 6 до 10	8,9
164940	23	25	від 6 до 10	8,7
166479	26	28	від 6 до 10	8,6
171813	23	24	від 6 до 10	8,3
172114	24	25	від 6 до 10	8,3
172881	27	28	від 6 до 10	8,3
179286	23	23	від 6 до 10	8,0
185924	28	27	від 6 до 10	7,7
186180	27	26	від 6 до 10	7,7
187078	24	23	від 6 до 10	7,6
193077	28	26	від 6 до 10	7,4
193628	27	25	від 6 до 10	7,4
194874	25	23	від 6 до 10	7,3
200377	19	17	від 6 до 10	7,1
201695	27	24	від 6 до 10	7,1
202669	26	23	від 6 до 10	7,0
209165	28	24	від 6 до 10	6,8
210465	27	23	від 6 до 10	6,8
217028	23	19	від 6 до 10	6,6
218260	28	23	від 6 до 10	6,5
226464	24	19	від 6 до 10	6,3
235900	25	19	від 6 до 10	6,1
242561	23	17	від 6 до 10	5,9
245337	26	19	від 6 до 10	5,8
253108	24	17	від 6 до 10	5,6
254773	27	19	від 6 до 10	5,6
263652	25	17	від 6 до 10	5,4
264209	28	19	від 6 до 10	5,4
274200	26	17	від 6 до 10	5,2
274902	23	15	від 6 до 10	5,2
284747	27	17	від 6 до 10	5,0

**ПРИМІТКА:** Див. ["Загальна інформація про норми висіву"](#) на сторінці 5-1 і ["Перевірка норми висіву в полі"](#) на сторінці 2-46" для отримання додаткової інформації Завжди перевіряйте щільність висіву насіння для контролю норми висіву.

**НОРМИ ВИСІВУ ДЛЯ ДИСКІВ З 60 КОМІРКАМИ ДЛЯ ВНЕСЕННЯ НАСІННЯ МАЙЛО / ЦУКРОВОГО БУРЯКА /  
СПЕЦІАЛІЗОВАНИХ КУЛЬТУР, ВАКУУМНІ ВИСІВНІ АПАРАТИ  
ЗІРОЧКА ПРИВОДУ ВІД КОНТАКТНОГО КОЛЕСА З 28 ЗУБЦЯМИ  
ПРИБЛИЗНЕ ЗНАЧЕННЯ НАСІННЯ / ГЕКТАР ПРИ ШИРИНІ МІЖРЯДДЯ 70 СМ**

Міжряддя 70 см	Зірки трансмісії		Рекомендований діапазон швидкості (км/год)	Середня відстань між насінинами (см)
	Провідна	Відома		
114091	15	30	від 6 до 10	12,5
122241	15	28	від 6 до 10	11,7
126768	15	27	від 6 до 10	11,3
131642	15	26	від 6 до 10	10,9
136909	15	25	від 6 до 10	10,4
138539	17	28	від 6 до 10	10,3
142611	15	24	від 6 до 10	10,0
143669	17	27	від 6 до 10	9,9
148814	15	23	від 6 до 10	9,6
149194	17	26	від 6 до 10	9,6
154837	19	28	від 6 до 10	9,2
155163	17	25	від 6 до 10	9,2
160572	19	27	від 6 до 10	8,9
161626	17	24	від 6 до 10	8,8
166748	19	26	від 6 до 10	8,6
168655	17	23	від 6 до 10	8,5
173416	19	25	від 6 до 10	8,2
180141	15	19	від 6 до 10	7,9
180641	19	24	від 6 до 10	7,9
187434	23	28	від 6 до 10	7,6
188496	19	23	від 6 до 10	7,6
194376	23	27	від 6 до 10	7,3
195584	24	28	від 6 до 10	7,3
201335	15	17	від 6 до 10	7,1
202828	24	27	від 6 до 10	7,0
204162	17	19	від 6 до 10	7,0
209927	23	25	від 6 до 10	6,8
211882	26	28	від 6 до 10	6,7
218672	23	24	від 6 до 10	6,5
219054	24	25	від 6 до 10	6,5
220030	27	28	від 6 до 10	6,5
228180	23	23	від 6 до 10	6,3
236632	28	27	від 6 до 10	6,0
236958	27	26	від 6 до 10	6,0
238101	24	23	від 6 до 10	6,0
245732	28	26	від 6 до 10	5,8
246434	27	25	від 6 до 10	5,8
248021	25	23	від 6 до 10	5,8
255026	19	17	від 6 до 10	5,6
256702	27	24	від 6 до 10	5,6
257942	26	23	від 6 до 10	5,5
266210	28	24	від 6 до 10	5,4
267865	27	23	від 6 до 10	5,3
276217	23	19	від 6 до 10	5,2
277785	28	23	від 6 до 10	5,1
288227	24	19	від 6 до 10	5,0
300238	25	19	від 6 до 10	4,8
308714	23	17	від 6 до 10	4,6
312246	26	19	від 6 до 10	4,6
322137	24	17	від 6 до 10	4,4
324256	27	19	від 6 до 10	4,4
335559	25	17	від 6 до 10	4,3
336267	28	19	від 6 до 10	4,2
348982	26	17	від 6 до 10	4,1
349878	23	15	від 6 до 10	4,1
362405	27	17	від 6 до 10	3,9

**ПРИМІТКА:** Див. ["Загальна інформація про норми висіву"](#) на сторінці 5-1 і ["Перевірка норми висіву в полі"](#) на сторінці 2-46" для отримання додаткової інформації Завжди перевіряйте щільність висіву насіння для контролю норми висіву.

**НОРМИ ВИСІВУ ДЛЯ ДИСКІВ З 60 КОМІРКАМИ ДЛЯ ВНЕСЕННЯ НАСІННЯ МАЙЛО /  
ЦУКРОВОГО БУРЯКА / СПЕЦІАЛІЗОВАНИХ КУЛЬТУР, ВАКУУМНІ ВИСІВНІ АПАРАТИ  
ЗІРОЧКА ПРИВОДУ ВІД КОНТАКТНОГО КОЛЕСА З 44 ЗУБЦЯМИ  
ПРИБЛИЗНЕ ЗНАЧЕННЯ НАСІННЯ / ГЕКТАР ПРИ ШИРИНІ МІЖРЯДДЯ 70 СМ**

Міжряддя 70 см	Зірочки трансмісії		Рекомендований діапазон швидкості (км/год)	Середня відстань між насінинами (см)
	Провідна	Відома		
179271	15	30	від 6 до 10	8,0
192076	15	28	від 6 до 10	7,4
199191	15	27	від 6 до 10	7,2
206852	15	26	від 6 до 10	6,9
215126	15	25	від 6 до 10	6,6
217687	17	28	від 6 до 10	6,6
224092	15	24	від 6 до 10	6,4
225751	17	27	від 6 до 10	6,3
233835	15	23	від 6 до 10	6,1
234434	17	26	від 6 до 10	6,1
243298	19	28	від 6 до 10	5,9
243812	17	25	від 6 до 10	5,9
252309	19	27	від 6 до 10	5,7
253969	17	24	від 6 до 10	5,6
262014	19	26	від 6 до 10	5,5
265011	17	23	від 6 до 10	5,4
272494	19	25	від 6 до 10	5,2
283063	15	19	від 6 до 10	5,0
283848	19	24	від 6 до 10	5,0
294519	23	28	від 6 до 10	4,9
296190	19	23	від 6 до 10	4,8
305427	23	27	від 6 до 10	4,7
307323	24	28	від 6 до 10	4,6
316364	15	17	від 6 до 10	4,5
318707	24	27	від 6 до 10	4,5
320802	17	19	від 6 до 10	4,5
329862	23	25	від 6 до 10	4,3
332934	26	28	від 6 до 10	4,3
343605	23	24	від 6 до 10	4,2
344202	24	25	від 6 до 10	4,2
345741	27	28	від 6 до 10	4,1
358545	23	23	від 6 до 10	4,0
371825	28	27	від 6 до 10	3,8
372336	27	26	від 6 до 10	3,8
374133	24	23	від 6 до 10	3,8
386124	28	26	від 6 до 10	3,7
387227	27	25	від 6 до 10	3,7
389723	25	23	від 6 до 10	3,7
400725	19	17	від 6 до 10	3,6
403364	27	24	від 6 до 10	3,5
405312	26	23	від 6 до 10	3,5
418301	28	24	від 6 до 10	3,4
420900	27	23	від 6 до 10	3,4
434029	23	19	від 6 до 10	3,3
436490	28	23	від 6 до 10	3,3
452899	24	19	від 6 до 10	3,2
471769	25	19	від 6 до 10	3,0
485089	23	17	від 6 до 10	2,9
490641	26	19	від 6 до 10	2,9
506181	24	17	від 6 до 10	2,8
509511	27	19	від 6 до 10	2,8
527272	25	17	від 6 до 10	2,7
528381	28	19	від 6 до 10	2,7
548361	26	17	від 6 до 10	2,6
549768	23	15	від 6 до 10	2,6
569453	27	17	від 6 до 10	2,5

**ПРИМІТКА:** Див. ["Загальна інформація про норми висіву"](#) на сторінці 5-1 і ["Перевірка норми висіву в полі"](#) на сторінці 2-46" для отримання додаткової інформації Завжди перевіряйте щільність висіву насіння для контролю норми висіву.

**НОРМИ ВИСІВУ ДЛЯ ДИСКІВ З 120 КОМІРКАМИ ДЛЯ ВНЕСЕННЯ СОЄВИХ БОБІВ, ВАКУУМНІ ВИСІВНІ АПАРАТИ  
ЗІРОЧКА ПРИВОДУ ВІД КОНТАКТНОГО КОЛЕСА З 22 ЗУБЦЯМИ  
ПРИБЛИЗНЕ ЗНАЧЕННЯ НАСІННЯ / ГЕКТАР ПРИ ШИРИНІ МІЖРЯДДЯ 70 СМ**

Міжряддя 70 см	Зірочки трансмісії		Рекомендований діапазон швидкості (км/год)	Середня відстань між насінинами (см)
	Провідна	Відома		
192090	15	28	від 6 до 10	7,4
199205	15	27	від 6 до 10	7,2
206865	15	26	від 6 до 10	6,9
215142	15	25	від 6 до 10	6,6
217703	17	28	від 6 до 10	6,6
224105	15	24	від 6 до 10	6,4
225765	17	27	від 6 до 10	6,3
233848	15	23	від 6 до 10	6,1
234448	17	26	від 6 до 10	6,1
243314	19	28	від 6 до 10	5,9
243828	17	25	від 6 до 10	5,9
252325	19	27	від 6 до 10	5,7
253987	17	24	від 6 до 10	5,6
262030	19	26	від 6 до 10	5,5
265030	17	23	від 6 до 10	5,4
272513	19	25	від 6 до 10	5,2
283082	15	19	від 6 до 10	5,0
283867	19	24	від 6 до 10	5,0
294538	23	28	від 6 до 10	4,9
296208	19	23	від 6 до 10	4,8
305448	23	27	від 6 до 10	4,7
307345	24	28	від 6 до 10	4,6
316386	15	17	від 6 до 10	4,5
318728	24	27	від 6 до 10	4,5
320824	17	19	від 6 до 10	4,5
329884	23	25	від 6 до 10	4,3
332958	26	28	від 6 до 10	4,3
343629	23	24	від 6 до 10	4,2
344226	24	25	від 6 до 10	4,2
345762	27	28	від 6 до 10	4,1
358569	23	23	від 6 до 10	4,0
371849	28	27	від 6 до 10	3,8
372360	27	26	від 6 до 10	3,8
374160	24	23	від 6 до 10	3,8
386151	28	26	від 6 до 10	3,7
387254	27	25	від 6 до 10	3,7
389748	25	23	від 6 до 10	3,7
400755	19	17	від 6 до 10	3,6
403391	27	24	від 6 до 10	3,5
405338	26	23	від 6 до 10	3,5
418331	28	24	від 6 до 10	3,4
420929	27	23	від 6 до 10	3,4
434056	23	19	від 6 до 10	3,3
436520	28	23	від 6 до 10	3,3
452928	24	19	від 6 до 10	3,2
471801	25	19	від 6 до 10	3,0
485124	23	17	від 6 до 10	2,9
490673	26	19	від 6 до 10	2,9
506216	24	17	від 6 до 10	2,8
509546	27	19	від 6 до 10	2,8
527307	25	17	від 6 до 10	2,7
528418	28	19	від 6 до 10	2,7
548399	26	17	від 6 до 10	2,6
549806	23	15	від 6 до 10	2,6
569491	27	17	від 6 до 10	2,5

**ПРИМІТКА:** Див. ["Загальна інформація про норми висіву"](#) на сторінці 5-1 і ["Перевірка норми висіву в полі"](#) на сторінці 2-46" для отримання додаткової інформації Завжди перевіряйте щільність висіву насіння для контролю норми висіву.

**НОРМИ ВИСІВУ ДЛЯ ДИСКІВ З 120 КОМІРКАМИ ДЛЯ ВНЕСЕННЯ СОЄВИХ БОБІВ, ВАКУУМНІ ВИСІВНІ АПАРАТИ  
ЗІРОЧКА ПРИВОДУ ВІД КОНТАКТНОГО КОЛЕСА З 28 ЗУБЦЯМИ  
ПРИБЛИЗНЕ ЗНАЧЕННЯ НАСІННЯ / ГЕКТАР ПРИ ШИРИНІ МІЖРЯДДЯ 70 СМ**

Міжряддя 70 см	Зірки трансмісії		Рекомендований діапазон швидкості (км/год)	Середня відстань між насінинами (см)
	Провідна	Відома		
244479	15	28	від 6 до 10	5,8
253533	15	27	від 6 до 10	5,6
263284	15	26	від 6 до 10	5,4
273818	15	25	від 6 до 10	5,2
277075	17	28	від 6 до 10	5,2
285226	15	24	від 6 до 10	5,0
287337	17	27	від 6 до 10	5,0
297626	15	23	від 6 до 10	4,8
298390	17	26	від 6 до 10	4,8
309674	19	28	від 6 до 10	4,6
310325	17	25	від 6 до 10	4,6
321141	19	27	від 6 до 10	4,4
323256	17	24	від 6 до 10	4,4
333493	19	26	від 6 до 10	4,3
337310	17	23	від 6 до 10	4,2
346833	19	25	від 6 до 10	4,1
360285	15	19	від 6 до 10	4,0
361286	19	24	від 6 до 10	4,0
374867	23	28	від 6 до 10	3,8
376995	19	23	від 6 до 10	3,8
388752	23	27	від 6 до 10	3,7
391165	24	28	від 6 до 10	3,7
402670	15	17	від 6 до 10	3,5
405653	24	27	від 6 до 10	3,5
408322	17	19	від 6 до 10	3,5
419851	23	25	від 6 до 10	3,4
423764	26	28	від 6 до 10	3,4
437346	23	24	від 6 до 10	3,3
438107	24	25	від 6 до 10	3,3
440063	27	28	від 6 до 10	3,2
456361	23	23	від 6 до 10	3,1
473262	28	27	від 6 до 10	3,0
473913	27	26	від 6 до 10	3,0
476202	24	23	від 6 до 10	3,0
491464	28	26	від 6 до 10	2,9
492868	27	25	від 6 до 10	2,9
496045	25	23	від 6 до 10	2,9
510049	19	17	від 6 до 10	2,8
513406	27	24	від 6 до 10	2,8
515886	26	23	від 6 до 10	2,8
532421	28	24	від 6 до 10	2,7
535727	27	23	від 6 до 10	2,7
552437	23	19	від 6 до 10	2,6
555570	28	23	від 6 до 10	2,6
576455	24	19	від 6 до 10	2,5
600473	25	19	від 6 до 10	2,4
617428	23	17	від 6 до 10	2,3
624494	26	19	від 6 до 10	2,3
644273	24	17	від 6 до 10	2,2
648512	27	19	від 6 до 10	2,2
671119	25	17	від 6 до 10	2,1

**ПРИМІТКА:** Див. ["Загальна інформація про норми висіву"](#) на сторінці 5-1 і ["Перевірка норми висіву в полі"](#) на сторінці 2-46" для отримання додаткової інформації Завжди перевіряйте щільність висіву насіння для контролю норми висіву.

**НОРМИ ЗАСТОСУВАННЯ СУХОГО ІНСЕКТИЦИДУ  
ПРИБЛИЗНО ФУНТІВ/АКР ПРИ 8 КМ/ГОД**

Налаштування висівного апарату	Міжряддя 70 см
<b>ГЛИНИСТІ ГРАНУЛИ</b>	
10	5,0
11	5,6
12	6,3
13	7,1
14	7,9
15	8,8
16	9,9
17	11,0
18	11,7
19	13,5
20	14,6
21	16,0
22	16,9
23	17,7
24	19,4
25	21,5
26	23,7
27	24,8
28	26,2
29	28,6
30	30,5
<b>ПИЩАНІ ГРАНУЛИ</b>	
5	3,0
6	5,0
7	5,5
8	6,5
9	8,0
10	9,2
11	10,5
12	11,5
13	13,0
14	14,5
15	16,0
16	18,0
17	20,0
18	22,4
19	25,0
20	26,5
21	28,4
22	30,5
23	33,0
24	35,4
25	38,0

**ПРИМІТКА:** В таблиці наведені середні значення і вона повинна використовуватися тільки в якості вихідної розрахункової точки. Гранульований хімікат проходить через отвір висівного апарату майже з однаковою швидкістю незалежно від швидкості обертання ролика. Ваша фактична норма висіву буде варіюватися в залежності від інсектициду, швидкості висіву і виду рослин. Швидкість висіву/ходу мають найбільший вплив на норму внесення.

Перевірте на місці фактичну норму інсектициду, який ви використовуєте при швидкості і щільності висіву, з якими ви будете здійснювати висів. Див. ["Перевірка гранульованих хімікатів у польових умовах" на сторінці 2-48](#) для отримання додаткової інформації.

**ТАБЛИЦЯ ВНЕСЕННЯ ДОБРИВ**

**Модель NGR-6055 Насоси з 18-зубчатою зірочкою і ходовим приводом  
(Сівалка оснащена двома поршневыми насосами)**

Налаштування насосу	1	2	3	4	5	6	7	8	9	10
24 ряди, міжряддя 70 см (Літрів на гектар)	41,1	86,0	127,2	170,2	213,2	256,2	299,2	342,2	385,2	426,4

Переконайтеся, що в шинах підтримується правильний тиск.

Дані в таблиці розраховані на основі розчину з масою десять фунтів на галон (1,2 кг/л).

**ПРИМІТКА: Норми внесення добрив можуть відрізнятись від наведених у таблиці. Завжди виконуйте польові випробування, щоб переконатися в отриманні необхідної норми внесення добрив.**

Для перевірки того, яку кількість літрів фактично вносить обладнання для внесення добрив при міжрядді 70 см, виконайте наступні дії:

1. Зніміть шланг з одного з сошника для внесення добрив і вставте його в ємність, закріплену на рамі сівалки.
2. Увімкніть обладнання для внесення добрив, після чого необхідно проїхати вперед 53 м.
3. Виміряйте кількість рідини, що надійшла до контейнера, в мл, і розділіть цю кількість на 4. Результат являє собою кількість літрів добрива на гектар при висіві з міжряддям 70 см (наприклад, 20 мл = 2 л; 50 мл = 5 л; 100 мл = 10 л).
4. Ополосніть ємність і за необхідності повторіть перевірку на інших рядах.

**ПРИМІТКА: Для отримання додаткової інформації зверніться до інструкції з експлуатації поршневого насоса, що додається до насоса.**



## НОРМЫ ВНЕСЕНИЯ УДОБРЕНИЙ — ЦЕНТРОБЕЖНЫЙ НАСОС

**ЗАМЕЧАНИЕ.** См. приведенную на этой странице таблицу норм внесения удобрений, чтобы определить размер отверстия для равномерного распределения удобрений при давлении прибл. 40 фунт./кв. дюйм.

Приведенная таблица может использоваться для определения того, какие пластины с отверстиями могут использоваться для обеспечения требуемых норм внесения удобрений в литрах на гектар. Значения внесения в литрах на гектар (л/га) рассчитаны для скорости 5 миль/ч (8 км/ч) с междурядьем 70 см.

Скорость скорости (км/ч)	Диаметр отверстия								
	0.020"	0.025"	0.028"	0.032"	0.037"	0.041"	0.048"	0.055"	0.065"
6.4	31.8	43.0	56.1	73.0	94.5	110.4	161.8	200.2	272.2
7.2	29.0	38.4	49.6	66.4	85.1	99.2	144.1	178.7	241.3
8.0	26.2	34.6	44.9	59.9	76.7	91.7	130.0	160.9	217.0
8.9	23.4	31.8	41.2	54.3	70.2	84.2	117.9	145.9	197.4
9.7	21.5	29.0	37.4	50.5	64.5	76.7	108.5	133.8	180.5
10.5	19.6	27.1	34.6	45.8	58.9	71.1	100.1	123.5	166.5
11.3	18.7	25.3	31.8	43.0	55.2	65.5	93.5	115.1	155.3
12.1	16.8	23.4	29.9	40.2	51.4	61.7	88.9	106.6	144.1
12.9	15.9	21.5	28.1	37.4	47.7	58.0	83.3	100.1	135.6

**ЗАМЕЧАНИЕ.** Во время посева рабочее давление должно составлять 30–40 фунт./кв. дюйм. С завода установлены отверстия 0,037 дюйма.

**Дана сторінка навмисно не заповнена.**

**ПРИМІТКА**

Перед виконанням будь-якого ремонту або внесенням змін до конструкції сівалки або встановленого обладнання від'єднайте всі електронні блоки управління і дисплей. Недотримання цієї вимоги призведе до незворотного пошкодження чутливих електронних компонентів і може призвести до відкликання гарантії.

**ЗМАЩУВАННЯ**

На наступних сторінках показано розташування всіх точок змащування. Належне змащування рухомих деталей дозволяє забезпечити ефективну роботу вашої сівалки Kinze і продовжує термін служби деталей, що труться.

**Символи змащування**

Щодня



Щонеділі

Змащувати з вказаною періодичністю універсальним консистентним мастилом SAE.



Щодня



Щонеділі

Змащувати з вказаною періодичністю високоякісним мастилом SAE 10 або аерозольним мастилом.

**КОЛІСНІ ПІДШИПНИКИ**

У всіх підшипниках приводних і транспортних коліс, а також маточин коліс маркерів необхідно щорічно міняти мастило і перевіряти їх на знос.

1. Підніміть колесо з землі.
2. Перевірте наявність люфту підшипників, похитавши колесо з боку в бік.
3. Проверніть колесо для перевірки плавності обертання підшипників. Якщо при обертанні підшипників присутній сторонній шум, зніміть маточину і перевірте підшипники.

**ПРИМІТКА:** Щоб змінити мастило маточини колеса, дотримуйтесь описаної в даному розділі процедури, передбаченої для заміни підшипників коліс, за винятком того випадку, коли підшипники і зовнішні кільця підшипників використовуються повторно.

**ПРЕС-МАСЛЯНКИ**

ОБЕРЕЖНО

Неконтрольований рух обладнання може стати причиною втрати керування і може призвести до серйозних травм, в тому числі зі смертельними наслідками, псування майна або пошкодження обладнання. Перед транспортуванням обладнання встановіть всі блокувальні пристрої.

Деталі, оснащені прес-маслянками, необхідно з встановленою періодичністю змащувати універсальним мастилом SAE. Ретельно очистіть маслянку перед використанням змащувального пістолета. Рекомендована періодичність змащування наведена для нормальних умов експлуатації. У важких або позаштатних умовах експлуатації може знадобитися більш часте змащування.

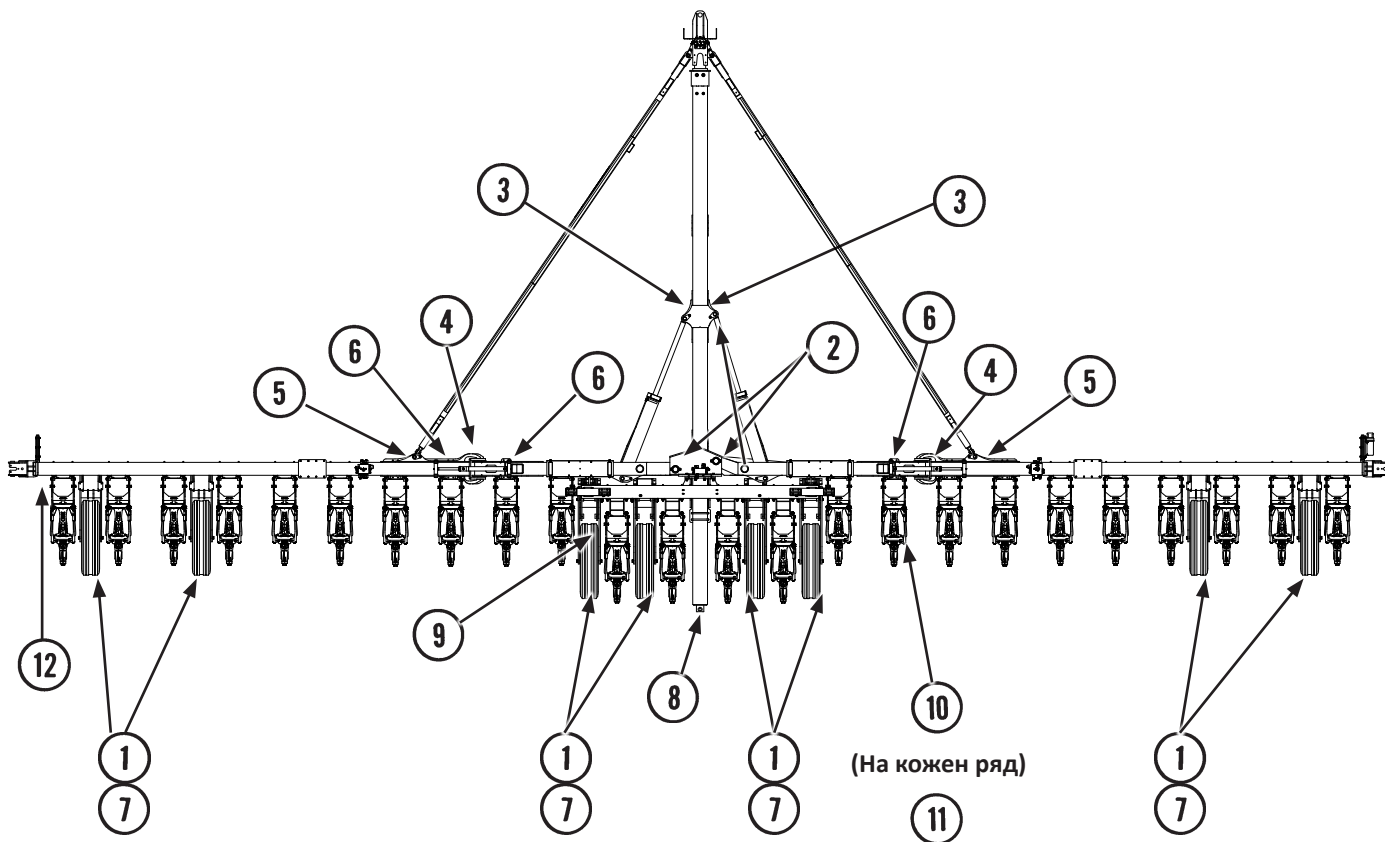

**ПРИМІТКА:** Цифри на малюнку вище відповідають фотографіям на наступних сторінках, які показують частоту змащування.

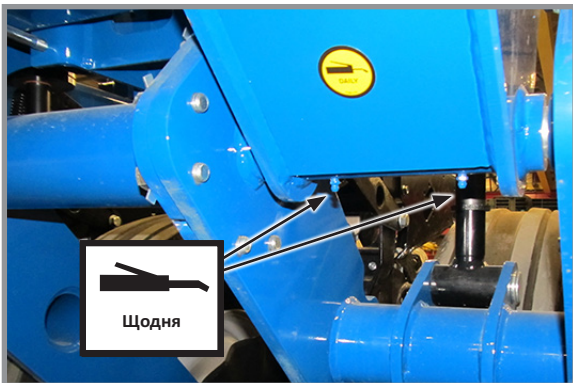

**1. Колісні модулі, по 8 на сівалку, по 2 точки змащування на модуль**



**2. Поворотна ось, по 2 на сівалку, по 2 точки змащування на шарнір**

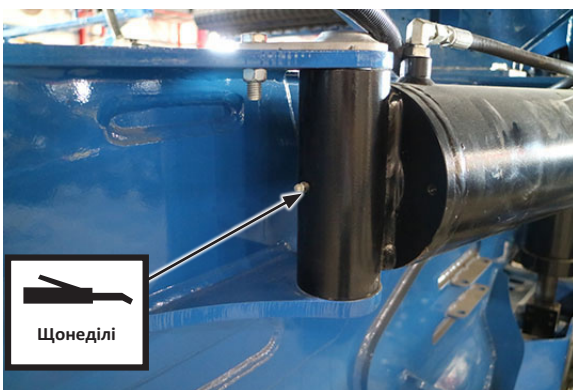

**3. Циліндри складання, по 2 на сівалку, по 2 точки змащування на циліндр (по одній на кожному кінці)**

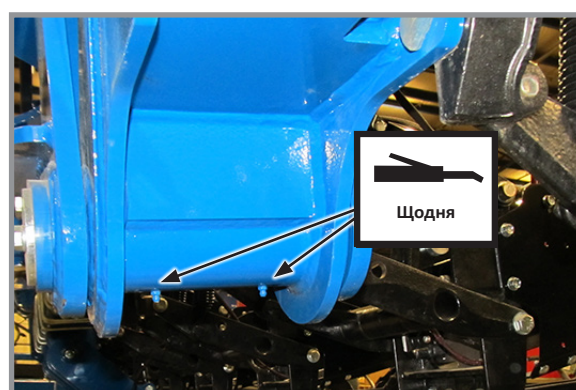

**4. Шарнір крила, по 2 на сівалку, по 2 точки змащування на шарнір**



**5. Направляюча тяга, по 2 на сівалку, по 1 точці змащування на модуль**



**6. Циліндр притиску крила, по 2 на сівалку, по 2 точки змащування на циліндр (по одній на кожному кінці)**

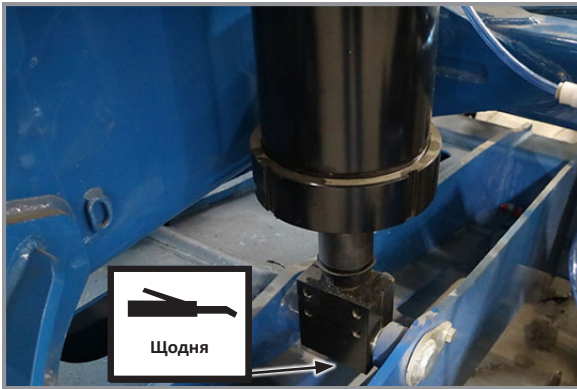

**7. Циліндр підйому, по 2 на сівалку, по 1 точці змащування на циліндр**

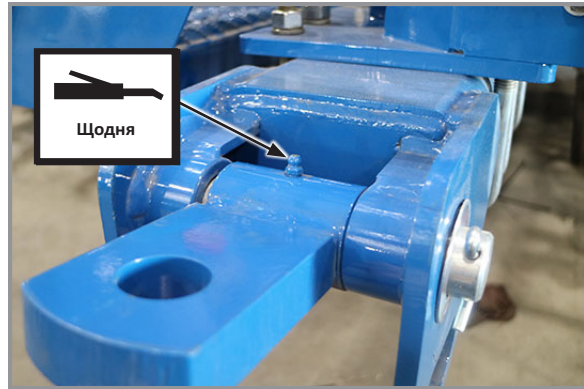

**8. Зчіпний пристрій 1 точка змащування**

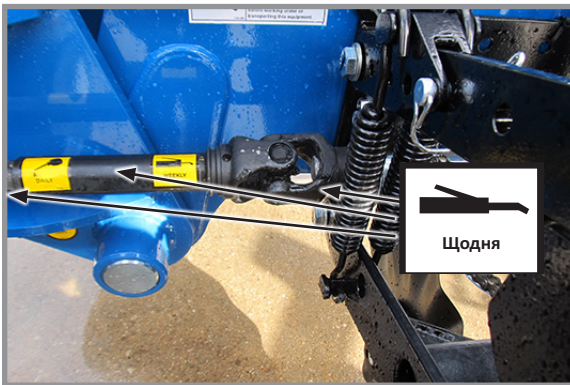

**9. Ковзаючий елемент карданного шарніра, 3 точки змащування**

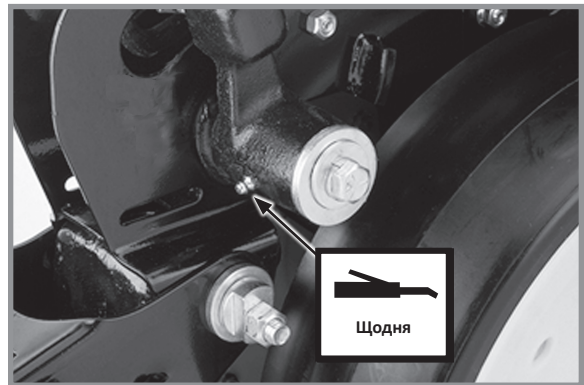

**10. Важелі копіюючих коліс - по 1 на важіль**

(Ущільнення у важелі копіюючого колеса встановлені таким чином, що їх кромка спрямована назовні, що дозволяє мастилу витіснити бруд з ущільнення. Закачайте мастило у важіль, поки свіже мастило не виступить між шайбами і важелем.)

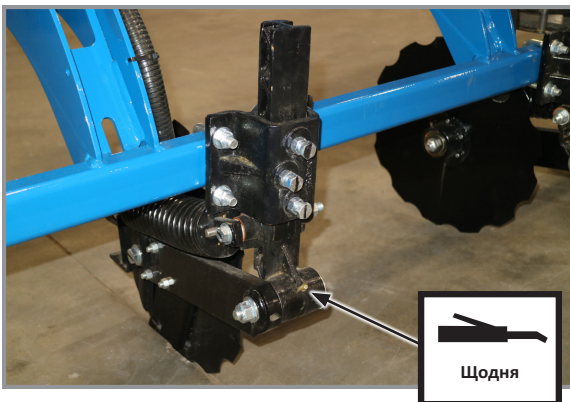

**11. Сошник для внесення добрив**

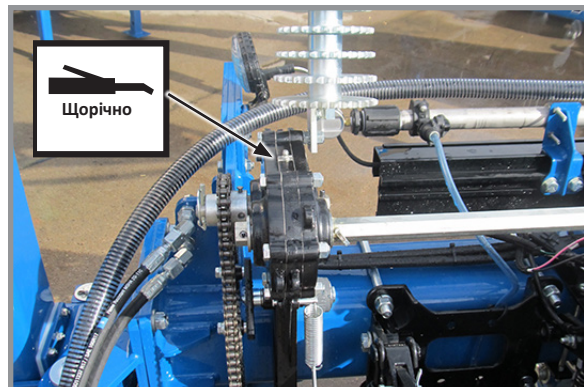

**12. Трансмісія**

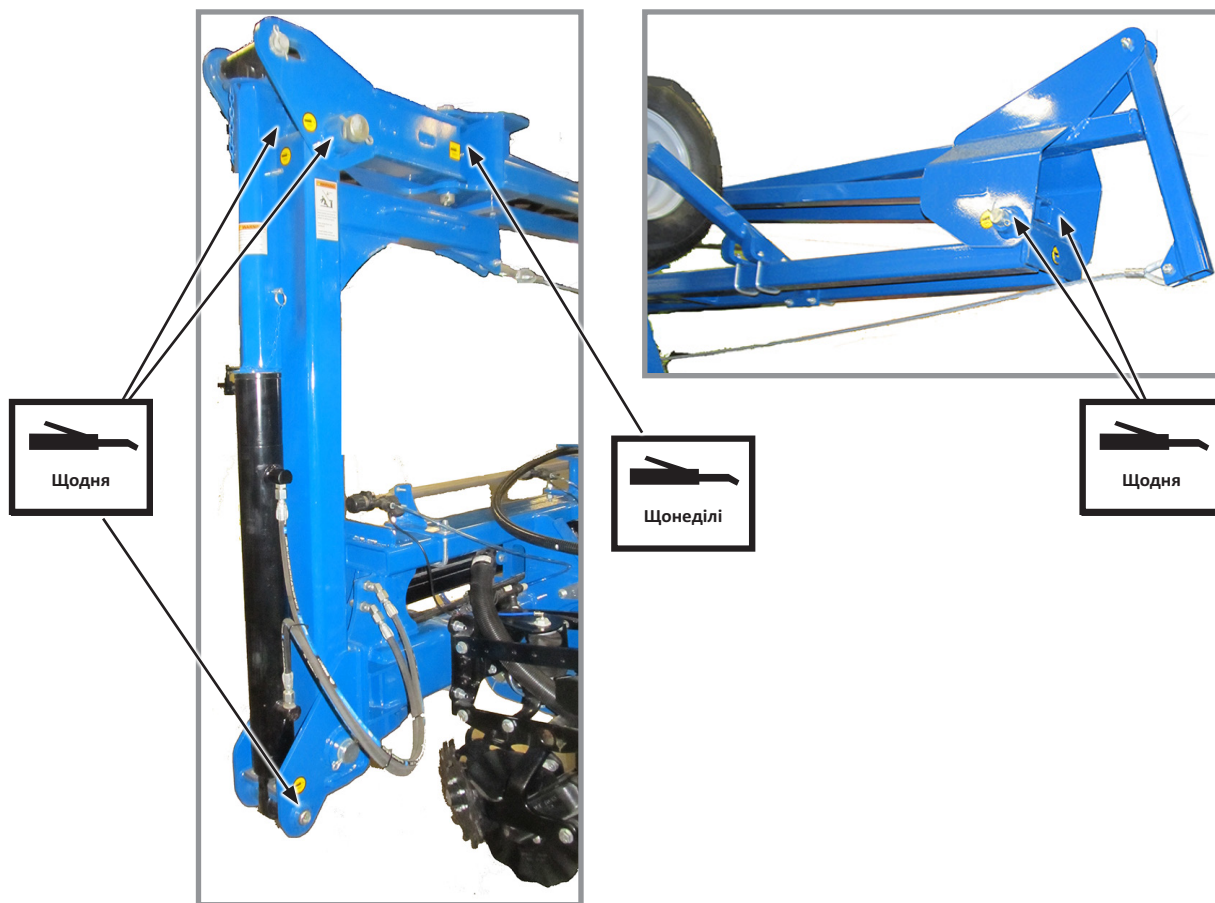

Маркери

**ЗУБЧАСТИЙ ОДНОДИСКОВИЙ СОШНИК**



Мастило для очищення - 1 фітінг

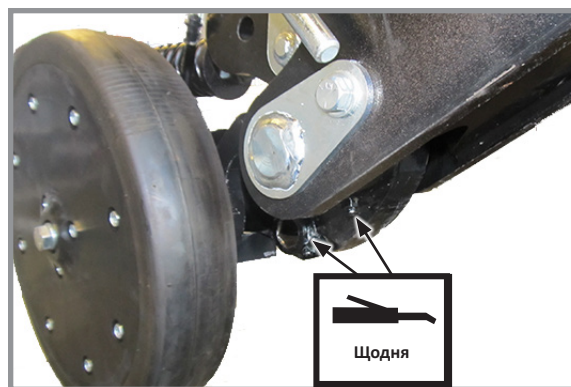

Мастило для очищення - 2 фітінги



## МОНТАЖНІ БОЛТИ І ЕЛЕМЕНТИ КРІПЛЕННЯ

Перед початком експлуатації сівалки перевірте, чи надійно затягнуті всі елементи кріплення. Всі елементи кріплення підлягають повторній перевірці після закінчення перших 50 годин експлуатації і на початку кожного посівного сезону.

У сівалках Kinze використовуються елементи кріплення SAE класу 5 (надміцні), якщо не вказано інше. Гвинти з головками під ключ класу міцності 5 мають три радіальні лінії на голівках. Елементи кріплення необхідно замінювати кріпленням того ж розміру, з аналогічною міцністю і типом різьблення.

 <b>ОБЕРЕЖНО</b>	<p><b>Ослаблення болтів кріплення транспортного колеса може призвести до від'єднання колеса від сівалки і може стати причиною серйозних травм, в тому числі зі смертельними наслідками, пошкодження майна чи обладнання. Перевірте затягування гайок кріплення транспортних коліс перед першим використанням сівалки і періодично виконуйте таку перевірку в подальшому.</b></p>
	
<b>ПРИМІТКА</b>	<p><b>Надмірне зусилля затягування кріпильних елементів може знизити їх стійкість до ударних навантажень і призвести до виходу обладнання з ладу.</b></p>

**ТАБЛИЦЯ ЗНАЧЕНЬ МОМЕНТІВ ЗАТЯГУВАННЯ - ОЦИНКОВАНЕ КРІПЛЕННЯ**

Діаметр	Клас міцності 2 (без міток) 		Клас міцності 5 (3 мітки) 		Клас міцності 8 (6 міток) 	
	Велике різьблення	Дрібне різьблення	Велике різьблення	Дрібне різьблення	Велике різьблення	Дрібне різьблення
¼"	5,7 Нм	6,3 Нм	8,6 Нм	9,8 Нм	12 Нм	14 Нм
5/16"	11 Нм	12 Нм	18 Нм	19 Нм	24 Нм	27 Нм
3/8"	20 Нм	23 Нм	31 Нм	35 Нм	45 Нм	50 Нм
7/16"	34 Нм	37 Нм	50 Нм	56 Нм	71 Нм	79 Нм
½"	48 Нм	54 Нм	77 Нм	87 Нм	108 Нм	122 Нм
9/16"	68 Нм	81 Нм	108 Нм	122 Нм	156 Нм	176 Нм
5/8"	95 Нм	108 Нм	149 Нм	169 Нм	217 Нм	244 Нм
¾"	176 Нм	197 Нм	271 Нм	298 Нм	380 Нм	427 Нм
7/8"	169 Нм	190 Нм	434 Нм	475 Нм	610 Нм	678 Нм
1"	258 Нм	278 Нм	651 Нм	719 Нм	915 Нм	1017 Нм
1 1/8"	359 Нм	407 Нм	814 Нм	908 Нм	1302 Нм	1458 Нм
1 1/4"	508 Нм	563 Нм	1139 Нм	1261 Нм	1844 Нм	2034 Нм
1 3/8"	664 Нм	759 Нм	1491 Нм	1695 Нм	2413 Нм	2752 Нм
1 1/2"	881 Нм	990 Нм	1966 Нм	2237 Нм	3128 Нм	3620 Нм

**ПРИМІТКА:** Затягуйте неоцинковані кріплення і болти зі стопорними гайками моментом приблизно на ½ більше, ніж зазначено в наведеній вище таблиці. Затягуйте змащені перед встановленням болти моментом, що становить до 70% від значення, зазначеного в наведеній вище таблиці.

**ТАБЛИЦЯ ЗНАЧЕНЬ МОМЕНТІВ ЗАТЯГУВАННЯ ДЛЯ  
ГАЙКИ КРІПЛЕННЯ ШТОКУ ПОРШНЯ**

	<b>Кріплення, відмінне від самоконтрної гайки з нейловою вставкою</b>	<b>Самоконтрна гайка з нейловою вставкою</b>
½"-20	55-70 фут-фунтів (~75-95 Нм)	45-55 фут-фунтів (~61-75 Нм)
¾"-16	115-125 фут-фунтів (~156-169 Нм)	100-115 фут-фунтів (~136-156 Нм)
⅞"-14	150-180 фут-фунтів (~203-244 Нм)	130-150 фут-фунтів (~176-203 Нм)
1"-14	275-330 фут-фунтів (~373-447 Нм)	250-275 фут-фунтів (~339-373 Нм)
1⅜"-12	300-375 фут-фунтів (~407-508 Нм)	275-300 фут-фунтів (~373-407 Нм)
1½"-12	300-375 фут-фунтів (~407-508 Нм)	275-300 фут-фунтів (~373-407 Нм)

**ОСОБЛИВІ МОМЕНТИ ЗАТЯГУВАННЯ ТА ІНСТРУКЦІЇ**

Кріплення втулки паралелограмного навісного пристрою висівної секції	130 фут-фунтів (~ 176 Нм)
Кріплення ⅝"- дюймової осі дискового ножа нульової обробки ґрунту	120 фут-фунтів (~ 162 Нм)
Болт диску сошника висівної секції**	110 фут-фунтів (~ 149 Нм) **Болт лівого боку має ліву різьбу.
Колісні гайки і болти ⅝ дюйма - 18	200 фут-фунтів (~ 271 Нм)
Колісні гайки і болти ⅞ дюйма - 18	125 фут-фунтів (~ 169 Нм)
Опора висівної секції (лицьова пластина)	90 фут-фунтів (~ 122 Нм)
Зубчастий однодисковий сошник- L-подібні болти ¾ дюйма	160 фут-фунтів (~ 217 Нм)
Зубчастий однодисковий сошник- гвинти з шестигранними голівками ⅝ дюйма	90 фут-фунтів (~ 122 Нм)
Зубчастий однодисковий сошник- гвинти з шестигранними голівками ¾ дюйма	160 фут-фунтів (~ 217 Нм)

**МОМЕНТИ ЗАТЯГУВАННЯ - АЛЮМІНІЙ**

Діаметр	Значення моменту затягування
⅝"	15-18 фут-фунтів (~ 20-24 Нм)
⅞"	29-32 фут-фунтів (~ 39-43 Нм)
½"	29-33 фут-фунтів (~ 39-45 Нм)
¾"	29-33 фут-фунтів (~ 39-45 Нм)

**ПРИМІТКА:** Наведені значення моменту затягування використовуються для компонентів системи пневматичного притиску.

**ЗНАЧЕННЯ МОМЕНТА - ГАЙКИ НА КОЛЕСІ**

Гайки колісних наконечників	Значення крутного моменту	Інтервал
⅝"- 18	200 фут-фунтів (270 Нм)	<ul style="list-style-type: none"> <li>Онце бєфоре фірст плантінг.</li> <li>Знову після перших 50 км або 10 годин роботи</li> <li>Після цього періодично (принаймні один раз перед кожним сезоном посадки).</li> </ul>
⅞"- 18	125 фут-фунтів (170 Нм)	<ul style="list-style-type: none"> <li>Онце бєфоре фірст плантінг.</li> <li>Знову після перших 50 км або 10 годин роботи</li> <li>Після цього періодично (принаймні один раз перед кожним сезоном посадки).</li> </ul>

**ПРИМІТКА**

Протріть кінці шланга, щоб видалити бруд, перш ніж вставляти з'єднувачі у порти трактора, в іншому випадку забруднення може призвести до виходу обладнання з ладу.

Встановлення гідравлічного штуцера

Наступна інформація допоможе вам визначити і правильно встановити деякі з наших стандартних гідравлічних штуцерів.

## SAE (JIC) 37° Flare

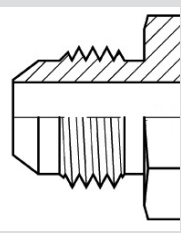
	Передній щиток	Розмір різьби	Обертаючий момент- фут-фунти (Нм)
	-4	7/16-20	9-12 фут-фунтів (~ 12-16 Нм)
	-6	9/16-18	14-20 фут-фунтів (~ 19-27 Нм)
	-8	3/4-16	27-39 фут-фунтів (~ 37-53 Нм)
	-10	7/8-14	37-63 фут-фунтів (~ 50-85 Нм)
	-12	1 1/16-12	66-88 фут-фунтів (~ 90-119 Нм)

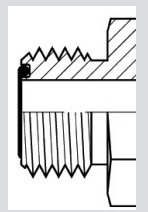

## ORFS (торцеве ущільнюоче кільце)

	Передній щиток	Розмір різьби	Обертаючий момент- фут-фунти (Нм)
	-4	9/16-18	18 фут-фунтів (~ 25 Нм)
	-6	1 1/16-16	30 фут-фунтів (~ 40 Нм)
	-8	1 3/16-16	41 фут-фунт (~ 55 Нм)
	-10	1-14	59 фут-фунтів (~ 80 Нм)
	-12	1 3/16-12	85 фут-фунтів (~ 115 Нм)

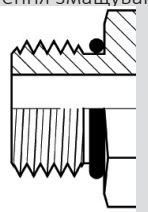
## ORB (втулка ущільнюочого кільця)



(значення змащування)		Передній щиток	Розмір різьби	Нерегульований обертаючий момент- фут-фунти (Нм)	Регульований обертаючий момент- фут-фунти (Нм)
		-4	7/16-20	30 фут-фунтів (~ 40 Нм)	15 фут-фунтів (~ 20 Нм)
		-6	9/16-18	34 фут-фунтів (~ 46 Нм)	34 фут-фунтів (~ 46 Нм)
		-8	3/4-16	59 фут-фунтів (~ 80 Нм)	59 фут-фунтів (~ 80 Нм)
		-10	7/8-14	100 фут-фунтів (~ 135 Нм)	100 фут-фунтів (~ 135 Нм)
		-12	1 1/16-12	136 фут-фунтів (~ 185 Нм)	185 фут-фунтів (~ 185 Нм)

## ТИСК В ШИНІ

 <b>ОБЕРЕЖНО</b>	<p>Вибух шини може призвести до серйозних травм, в тому числі зі смертельними наслідками. Причиною вибуху шини можуть стати надмірний тиск в шині, виконання робіт на колісному диску або шині, неправильне використання колісних дисків і шин, використання зношених або шин, що неправильно обслуговувалися.</p>
	

- Підтримуйте належний тиск у шинах. Накачування шини більше або менше показників рекомендованого тиску може призвести до її пошкодження.  
Див. [«Специфікації шин» на сторінці 1-5](#) для отримання додаткової інформації.
- Встановлюйте шини тільки за допомогою спеціально навченого персоналу з використанням відповідного обладнання.
- Замініть шини з виявленими порізами або здуттям. Замініть пошкоджені диски. Замініть відсутні болти і гайки.
- Не приварюйте і не нагрівайте колесо в зборі. Нагрівання збільшує тиск в шинах.

## ТРАНСПОРТНІ ШИНИ

 <b>ОБЕРЕЖНО</b>	<p>Надмірне накачування шин може призвести до відділення диску від шини за допомогою піромеханізму і стати причиною смерті або серйозних травм. Диски різних розмірів розраховані на різний тиск в шинах. Накачайте шини, щоб підкорегувати тиск для певного розміру диску.</p>
	

**ТЕХНІЧНІ ХАРАКТЕРИСТИКИ ТИСКУ**

Маркер  
(Не показаний)

Контактний  
привод (Н/Д з  
системою Blue  
Vantage)

Крило



Транспортне

**Місцеположення шин (показане з правого боку)**

Див. [«Специфікації шин» на сторінці 1-5](#) для отримання додаткової інформації.

## ОБСЛУГОВУВАННЯ ОБЛАДНАННЯ ДЛЯ ВНЕСЕННЯ ДОБРИВ



### ОЧИЩЕННЯ СИСТЕМИ

- Ретельно очистіть бункер. При виконанні висіву в умовах підвищеної запиленості може знадобитися більш часте очищення.
- Не залишайте залишки добрив на дні системи розподілу або на рамі пристрою для внесення.
- Для полегшення очищення відкрийте повітряну камеру з нержавіючої сталі. **Не знімати пластмасові ковпачки (показані вище).**
- Під час роботи в пазах дозуючого валика не повинні накопичуватися залишки добрив. Скупчення добрив в пазах призведе до зниження кількості внесених добрив.

### ЗБЕРІГАННЯ ПІСЛЯ ЗАКІНЧЕННЯ СЕЗОНУ

- Очистіть обладнання для внесення добрив, щоб видалити залишки добрив, забруднення і сміття, які можуть утримувати вологу і призвести до корозії деталей.
- Переконайтеся, що система ASD та шланги для подачі сухих добрив під час операції складання/розкладання не були пошкоджені.
- Переконайтеся у відсутності втрачених, пошкоджених або зношених деталей, і при необхідності зверніться до дилера для їх заміни.
- Очистіть раму, щоб видалити пил від добрив, що накопичився під час сезону посадки, щоб запобігти передчасній корозії обладнання.

**ОБСЛУГОВУВАННЯ ОБЛАДНАННЯ ДЛЯ ВНЕСЕННЯ ДОБРИВ (ПРОДОВЖЕННЯ)**

ЗМАЩУВАЛЬНІ МАТЕРІАЛИ ТА ЇХ ЗАПРАВНІ ОБСЯГИ

ВУЗОЛ	ЗМАЩУВАЛЬНИЙ МАТЕРІАЛ	МІСТКІСТЬ	ПЕРІОДИЧНІСТЬ
Регульована трансмісія	Чисте трансмісійно-гідрравлічне мастило	1,75 л	Заміна один раз в сезон. Перевіряти рівень щодня.
Маслобак	Мастило Dexron III	8 л	Заміна один раз в сезон. Перевіряти рівень щодня.
Редуктор насоса з приводом від ВВП	Мастило для зубчастих передач API GL5 (SAE 80W90) або синтетичне мастило (SAE 75W90)	0,350 л	Заміна один раз в сезон. Перевіряти рівень щодня.

- Шприцевати 2 прес-маслянки системи приводу вентилятора кожні 100 годин.
- Шприцевати 2 прес-маслянки системи приводу розподілу кожні 100 годин.

ІНШІ ВИДИ ОБСЛУГОВУВАННЯ

ІНШІ ВИДИ ОБСЛУГОВУВАННЯ АБО ПЕРЕВІРКИ	ПЕРІОДИЧНІСТЬ
Перевірка натягу ланцюга	Щодня
Перевірка гумових елементів вентилятора	Щодня
Перевірка на скупчення води в вентиляторі і її видалення в разі виявлення	Щодня

## ТЕХНІЧНЕ ОБСЛУГОВУВАННЯ ВАКУУМНОГО ВИСІВНОГО АПАРАТУ

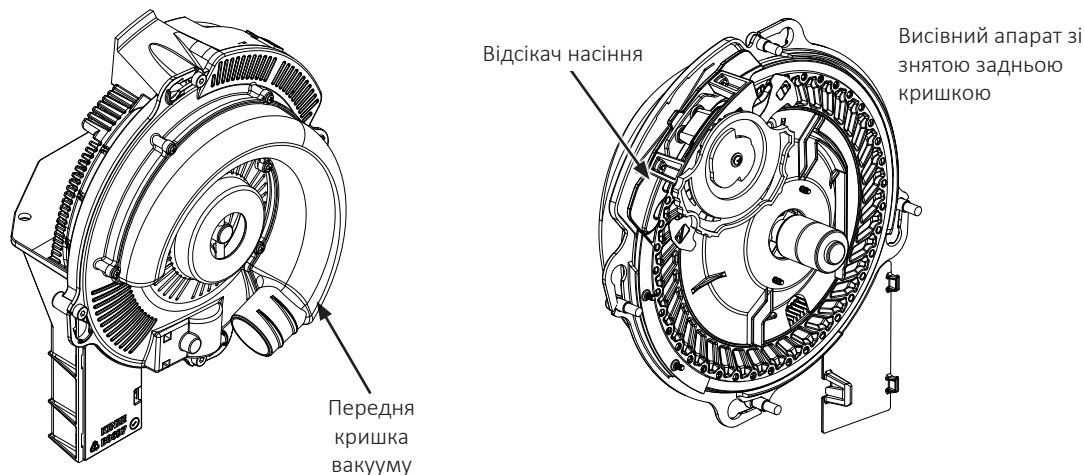

Перед кожним посівним сезоном перевіряйте диски для внесення насіння і відсікач. При необхідності очистіть або замініть вузли.

Використовуйте чисте, високоякісне насіння для забезпечення оптимальної точності роботи апарату. Пошкоджені або тріснуті насінини, шкірка насіння або сторонні матеріали можуть застрягти в отворах диска для внесення насіння і значно знизити точність роботи апарату.

Щодня перевіряйте і очищайте диски для внесення насіння і їх отвори від накопичених сторонніх матеріалів та забруднень. Якщо отвори дисків для внесення насіння регулярно засмічуються залишками насіння, можливо, вимагає заміни очисна щітка з виштовхуючим колесом кульового типу (якщо застосовується). Очистіть диск для внесення насіння, промивши його водою з милом. Ретельно висушіть.

Перевіряйте ножі і спрямовуючу відсікача на наявність зносу після обробки 80 га для кожного ряду. Якщо регулювання ножів відсікача не впливає на роботу апарату або якщо ножі здаються зношеними, можливо, ножі відсікача вимагають заміни.

Замініть диск для внесення насіння або вакуумне ущільнення, якщо потрібен аномально високий вакуум або якщо не може бути забезпечена стабільна робота. Див. [«Підготовка до зберігання» на сторінці 6-30](#) для отримання додаткової інформації з технічного обслуговування систем вакуумних висівних апаратів.

**ПРИМІТКА:** Знімайте диски для внесення насіння для сезонного зберігання і зберігайте їх у вертикальному положенні на стрижні або трубі.

## ОЧИЩЕННЯ ВИСІВНОГО АПАРАТА

**ПРИМІТКА:** Використання пошкодженого насіння або насіння, що містить сторонні матеріали, викликає закупорювання отворів комірок для внесення насіння. Для запобігання відхилення норми висіву потрібне частіше очищення висівного апарату.

Для підтримання генетичної чистоти насіння потрібно виконувати ретельне очищення висівного апарату.

1. Від'єднайте привід висівного апарату і зніміть насіннєвий бункер і висівний апарат.
2. Скиньте насіння з правого заднього кута бункера в контейнер.
3. Покладіть бункер на праву сторону. Натисніть кнопку від'єднання і поверніть вакуумну кришку висівного апарату за годинниковою стрілкою, щоб поєднати шпонкові пази з головками болтів. Зніміть кришку.
4. Поверніть маточину диска для внесення насіння за годинниковою стрілкою, щоб розблокувати і зняти диск для внесення насіння.
5. Спорожніть висівний апарат.
6. Ретельно огляньте висівний апарат, щоб переконатися, що все насіння видалене.
7. Встановіть на місце диск для внесення насіння. Встановіть вакуумну кришку.



## ОБСЛУГОВУВАННЯ ВАКУУМНОГО КОЛЕКТОРА

В ході штатної роботи в колекторах і шлангах накопичується пил. Необхідно проводити очищення колекторів раз на рік. При виконанні висіву в умовах підвищеної запиленості може знадобитися більш часте очищення.

1. Зніміть вакуумний шланг з кожного висівного апарату.
2. осистеми, щоб прочистити колектори, шланги та фітинги від пилу і забруднень.
3. Вимкніть вентилятор і встановіть шланги на місце.

## РЕГУЛЮВАННЯ КОПІЮЮЧОГО КОЛЕСА

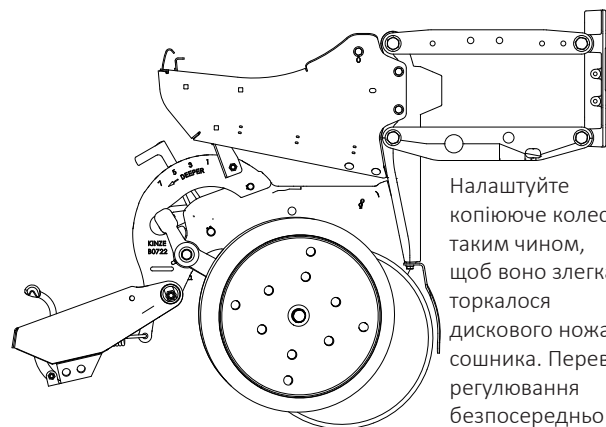
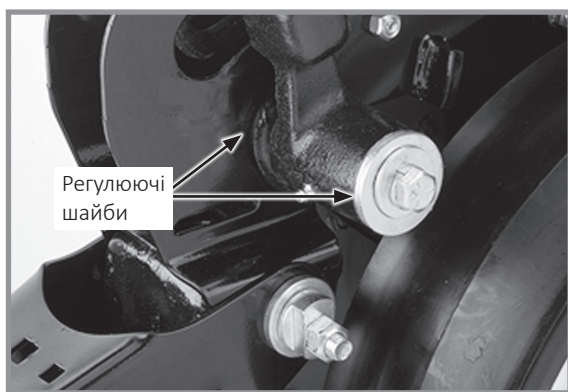

Налаштуйте копіююче колесо таким чином, щоб воно злегка торкалося дискового ножа сошника. Перевірте регулювання безпосередньо у полі.

Регулювання копіюючого колеса

Для запобігання накопичення бруду або сміття копіюючі колеса повинні злегка торкатися ножів сошника. Копіюючі колеса і ножі сошника повинні обертатися з невеликим опором.

Додайте або видаліть фрезеровані втулки між хвостовиком і важелем копіюючого колеса для регулювання зазору між копіюючими колесами і ножами сошника. Помістіть інші фрезеровані втулки на зберігання між важелем копіюючого колеса і плоскою шайбою на зовнішній стороні важеля копіюючого колеса.

**ПРИМІТКА:** Для роботи в умовах в'язкого ґрунту може знадобитися трохи відсунути копіююче колесо від ножа.

## ЗАМІНА ОСІ ВАЖЕЛЯ КОПІЮЮЧОГО КОЛЕСА

1. Зніміть копіююче колесо і важіль в зборі з хвостовика.
2. Зніміть гвинт з головкою  $\frac{1}{2}$ дюйма x  $\frac{3}{4}$ дюйма, який фіксує ось на місці, і зніміть ось.
3. Встановіть нову ось і розташуйте її, як показано на малюнку. Дуже важливо забезпечити точне центрування вузла.
4. Встановіть гвинт з головкою під ключ  $\frac{1}{2}$ дюйма x  $\frac{3}{4}$ дюйма і затягніть його, щоб зафіксувати ось на місці.
5. Встановіть копіююче колесо і важіль в зборі. За допомогою прокладок шайб відрегулюйте зазор між шиною копіюючого колеса/дисковим ножом.

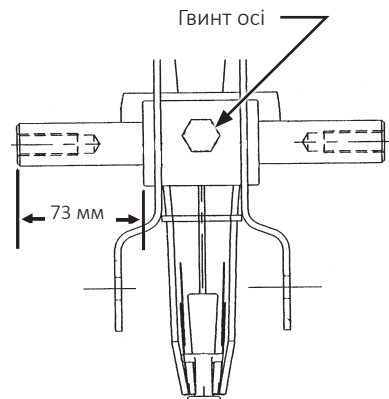

## ЗАМІНА ВТУЛКИ/УЩІЛЬНЕННЯ ВАЖЕЛЯ КОПІЮЮЧОГО КОЛЕСА

Заміна втулки/  
ущільнення важеля  
копіюючого колеса

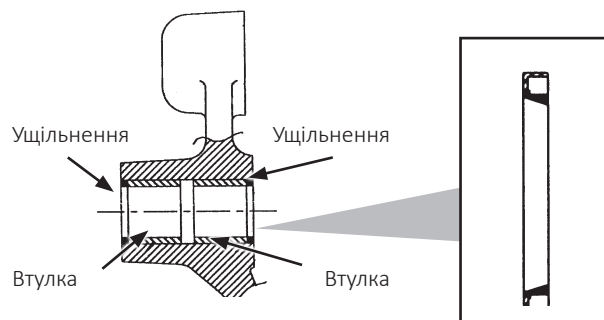
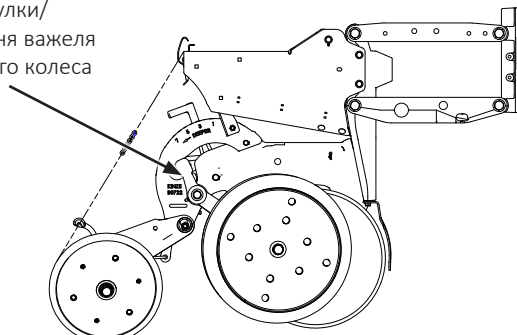

**ПРИМІТКА:** Комплект оправок для встановлення втулок і ущільнень важеля копіюючого колеса (G1K296) можна придбати у дилера Kinze.

1. Зніміть копіююче колесо з важеля.
2. Зніміть важіль копіюючого колеса з хвостовика в зборі.
3. Зніміть ущільнення і втулку і утилізуйте їх. Очистіть і висушіть внутрішній отвір.
4. Вставте/запресуйте нову втулку всередину отвору важеля врівень і далі ще на 0,125 дюйма (~0,3 см).
5. Нанесіть мастило на робочу кромку ущільнення.
6. Вставте/запресуйте на місце нову втулку робочою кромкою назовні.

**ПРИМІТКА:** Дотримуйтесь особливої обережності, щоб не пошкодити кромку ущільнення під час установки. Докладайте рівномірне зусилля, щоб встановити ущільнення у внутрішній отвір важеля. Ніколи не наносьте прямі удари молотком по поверхні ущільнення.

7. Перевірте стан осі копіюючого колеса.
8. Встановіть на місце важіль копіюючого колеса в зборі і копіююче колесо.

**ПРИМІТКА:** Використовуйте спеціальну фрезеровану втулку, що встановлюється між важелем копіюючого колеса і копіюючим колесом.

9. За допомогою прокладок шайб відрегулюйте зазор між шиною копіюючого колеса/дисковим ножом.
10. Змастіть універсальним мастилом SAE.

## 15-ДУЙМОВИЙ ДИСКОВИЙ НІЖ СОШНИКА ДЛЯ ВНЕСЕННЯ НАСІННЯ/ПІДШИПНИК В ЗБОРІ

### ПРИМІТКА

Надмірне зіткнення ножів може призвести до передчасного виходу підшипника/маточини дискового сошника з ладу і надмірного зносу захисту насінняпроводу/внутрішнього чистика. При правильному регулюванні, якщо один ніж утримується в фіксованому положенні, протилежний ніж повинен обертатися із зусиллям менше 5 фунтів сили (~22 Н) на зовнішній кромці ножа.

Підтримуйте відстань між ножами в місці сходження рівну приблизно  $1 \pm \frac{1}{2}$  дюйма ( $\sim 2,5 \pm 1$  см), щоб забезпечити належне відкриття і формування борозен. Оскільки діаметр ножа зменшується через зношування, необхідно переміщати фрезеровані втулки зі зовнішнього боку на внутрішній, щоб забезпечити утримання відстані між ножами в місці сходження в діапазоні  $1 \pm \frac{1}{2}$  дюйма ( $\sim 2,5 \pm 1$  см).

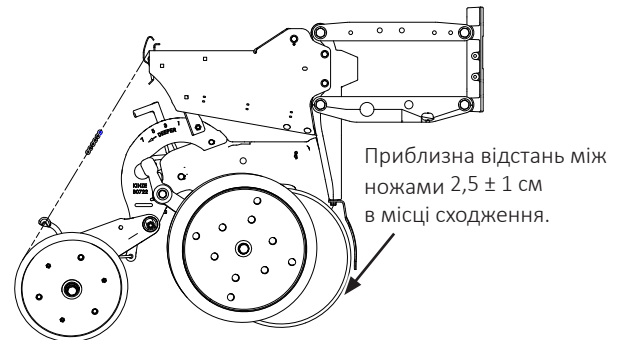

**ПРИМІТКА:** Правильний зазор між ножами має важливе значення. У цій області відстань між ножами повинна бути  $1 \pm \frac{1}{2}$  дюйма ( $\sim 2,5 \pm 1$  см). При провертанні ножів вручну в протилежних напрямках відносно один одного повинен спостерігатися лише незначний опір обертанню. Якщо це необхідно, повторно відрегулюйте чистик, щоб відцентрувати його між ножами.

**ПРИМІТКА:** Замініть ножі, якщо не вдається належним чином відрегулювати відстань між ножами в місці сходження після переміщення втулок або якщо діаметр ножа становить менше  $14\frac{1}{2}$  дюйма ( $\sim 37$  см).

### ЗАМІНА ДИСКОВОГО НОЖА/ПІДШИПНИКА В ЗБОРІ

**ПРИМІТКА:** Якщо присутній надмірний люфт або якщо підшипник надмірно шумить, або обертається з заїданнями при обертанні дискового ножа, заміни може вимагати тільки підшипник.

1. Зніміть копіююче колесо, чистик і пилозахисний ковпачок підшипника.
2. Виверніть гвинт з головкою під ключ, зніміть шайбу і дисковий ніж/підшипник в зборі. Фрезеровані втулки між хвостовиком і дисковим ножом використовуються для підтримки відстані між ножами в місці сходження приблизно  $1 \pm \frac{1}{2}$  дюйма ( $\sim 2,5 \pm 1$  см).

### ПРИМІТКА

На сошник з лівого боку використовується гвинт з лівим різьбленням. НЕ ЗАТЯГУЙТЕ ЗНАДТО СИЛЬНО. У разі пошкодження різьблення хвостовика знадобиться заміна хвостовика висівної секції.

3. Встановіть фрезеровану втулку або втулки, новий підшипник дискового ножа в зборі, шайбу і гвинт з головкою під ключ. Затягніть гвинт з головкою під ключ розміром  $\frac{5}{8}$  дюйма-11 класу міцності 5 моментом 110 фут-фунтів ( $\sim 149$  Нм).

**ПРИМІТКА:** Замінюйте дискові ножі тільки ножами аналогічної товщини.

4. Встановіть пилозахисний ковпачок підшипника, чистик і копіююче колесо.

## 15-ДУЙМОВИЙ ДИСКОВИЙ НІЖ СОШНИКА ДЛЯ ВНЕСЕННЯ НАСІННЯ/ПІДШИПНИК В ЗБОРІ (ПРОДОВЖЕННЯ)

### ЗАМІНА ТІЛЬКИ ПІДШИПНИКА

1. Зніміть копіююче колесо, чистик, кришку підшипника, гвинт з головкою, шайбу і дисковий ніж/підшипник в зборі.
2. Зніміть заклепки ¼" з корпусу підшипника, щоб отримати доступ до підшипника.
3. Встановлення нового підшипника. При встановленні нового підшипника встановіть три віддалених один від одного на рівну відстань гвинта з головками під ключ ¼" в три з шести отворів в корпусі підшипника для кріплення підшипника до корпусу підшипника. У три інших отвори встановіть заклепки. Зніміть гвинти з головками під ключ ¼" і встановіть заклепки в ці три отвори.
4. Встановіть на місце дисковий ніж/підшипник в зборі, шайбу і гвинт з головкою. Затягніть гвинт з головкою під ключ ¾ дюйма-11 моментом 110 фут-фунтів (~ 149 Нм)
5. Встановіть пилозахисний ковпачок підшипника, чистик і копіююче колесо.

### ЗАХИСТ НАСІННЯПРОВОДУ/ВНУТРІШНІЙ ЧИСТИК

Захист насінняпроводу крім своєї основної захисної функції діє також в якості внутрішнього чистика для дискових ножів сошника для внесення насіння.

Зніміть насінняпровід і перевірте на наявність зносу. Надмірний знос насінняпроводу вказує на те, що зношений захист насінняпроводу. Замініть захист насінняпроводу, якщо товщина його нижньої частини становить 5/8 дюйма (~1,6 см) або менше. А товщина нового захисту насінняпроводу становить приблизно 7/8 дюйма (~2,2 см).

**ПРИМІТКА:** Висів з нульовою обробкою ґрунту або висів в умовах твердого ґрунту, особливо якщо сівалка не оснащена дисковими ножами для нульової обробки ґрунту, і/або наявність надмірного контакту між ножами збільшують знос захисту насінняпроводу і вимагають виконання регулярних перевірок стану та/або заміни вузла.

Зніміть копіююче колесо і дисковий ніж з одного боку висівної секції. Якщо потрібна заміна, підійміть внутрішній чистик приблизно на 90°, щоб витягти його з паза.



Захист насінняпроводу/внутрішній чистик (Копіююче колесо/дисковий ніж сошника для внесення насіння знятий для більшої наочності)

## ДИСКОВІ НОЖІ ДЛЯ НУЛЬОВОЇ ОБРОБКИ ҐРУНТУ, ЩО ВСТАНОВЛЮЮТЬСЯ НА ВИСІВНІ СЕКЦІЇ

Періодично перевіряйте момент затягування гайок і кріплення.

**ПРИМІТКА:** Затягніть  $\frac{5}{8}$ -дюймове кріплення осі моментом 120 фут-фунтів (~ 162 Нм).

Переконайтеся, що ніж розташований перпендикулярно висівній секції і вирівняний щодо дискового сошника висівної секції.

Для дискового ножа можна задати одне з чотирьох положень. Спочатку ніж встановлений в крайньому верхньому положенні. По мірі зношування ніж можна встановити в одне з трьох нижчих положень. Див. пункт «Дискові ножі для нульової обробки ґрунту, що встановлюються на висівні секції» в розділі «Експлуатація висівної секції» цієї інструкції.

Замініть дисковий ніж діаметром 16 дюймів (~41 см) при зносі до  $14\frac{1}{2}$ дюйма (~37 см).

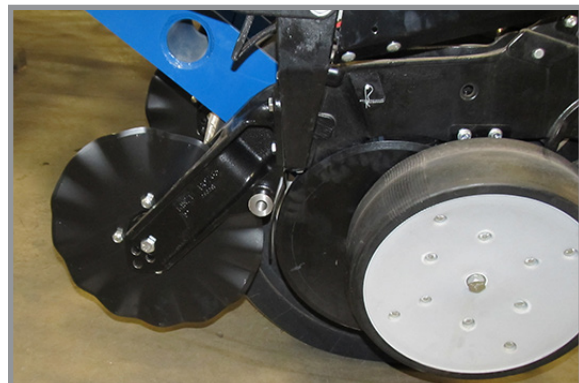

Дискові ножі для нульової обробки ґрунту, що встановлюються на висівні секції

## КОЛЕСА ДЛЯ ПОЖНИВНИХ ЗАЛИШКІВ З КРІПЛЕННЯМ НА ВИСІВНІЙ СЕКЦІЇ АБО НА ДИСКОВИХ НОЖАХ



Колеса для пожнивних залишків з кріпленням на дискових ножах

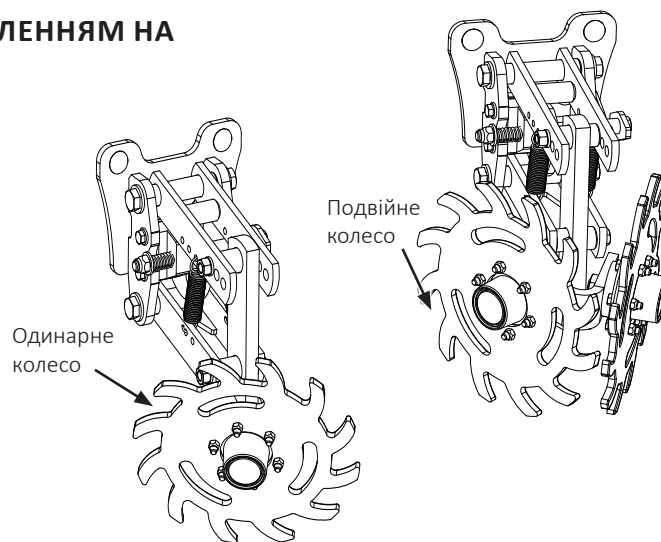

Колеса для пожнивних залишків з кріпленням на висівній секції

Маточини коліс оснащені герметизованими підшипниками. Замініть підшипник, якщо при обертанні колеса підшипник надмірно шумить або обертається з заїданнями.

## ЗУБЧАСТЕ ЗАШПАРОВУЮЧЕ КОЛЕСО

Внутрішні деталі зубчастого зашпаровуючого колеса почнуть зношуватися при досягненні приблизно 70% терміну служби. Переверніть/встановіть колесо зворотною стороною, щоб використати його ресурс, що залишився.

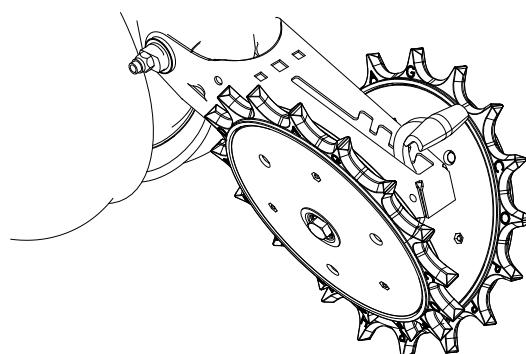

Зубчасте зашпаровуюче колесо з кріпленням на висівній секції

## ВСТАНОВЛЕНИЙ НА ТРАКТОРІ ПРИВІД НАСОСА І МАСЛООХОЛОДЖУВАЧ

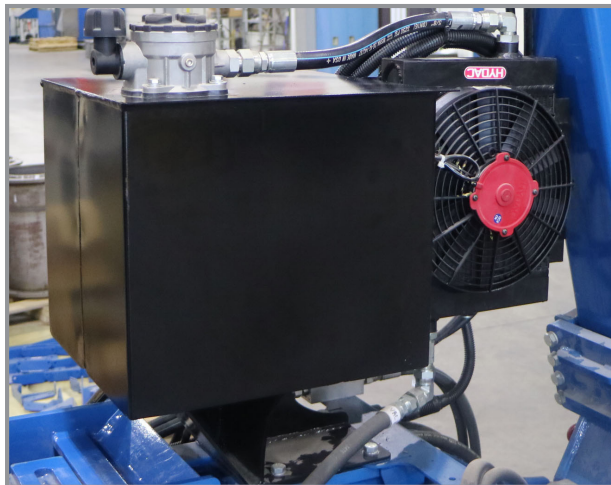

### ПРИМІТКА

Кожен раз при встановленні приводного вала очищуйте муфту ВВП і змащуйте її промисловим мастилом для муфт з високим навантаженням (мастило для муфт Chevron® або аналог), що відповідає стандартам AGMA CG-1 і CG-2. В іншому випадку можливий передчасний знос або вихід обладнання з ладу.

### ПРИМІТКА: Періодично перевіряйте і очищуйте маслоохолоджувачі.

1. Фільтр бака, що накручується, з чистотою очищення 10 мікрон необхідно міняти щороку.
2. Заповніть систему універсальною рідиною для гідравлічних трансмісій з широким діапазоном робочої температури. Ємність бака складає приблизно 8 галонів (30 л). Див. [«Специфікації мастила» на сторінці 2-7](#) для отримання додаткової інформації.
3. Запустіть систему і дайте їй попрацювати протягом 1-2 хвилин при вимкнених вентиляторах і працюючому на холостому ході трактору. Увімкніть на повну швидкість вентилятори і дайте трактору попрацювати на холостому ході протягом 1-2 хвилин.
4. Перевірте рівень рідини в баку і долийте за необхідності. Після роботи насоса і заповнення гідравлічних шлангів рівень рідини в баку повинен бути на 1-2 дюйма (~2,5 см- 5 см) нижчим від верхньої межі бака, щоб передбачити місце для розширення рідини при нагріванні.

## ЗВОРОТНІЙ КЛАПАН

Зворотній клапан розташований в кожному блоці клапанів гідромотора вакуумного вентилятора і працює в якості клапана зворотної лінії з одностороннім пропусканням, запобігаючи роботі гідромотора вакуумного вентилятора в зворотному напрямку. Зніміть і перевірте клапан, якщо він не працює належним чином. Перевірте вузол на наявність сторонніх матеріалів, а також на наявність внутрішнього протікання по ущільнюючому кільцю. Виконайте заміну несправних компонентів.



## КЛАПАНИ РЕГУЛЮВАННЯ ВИТРАТ

У блоці клапанів на правому крилі сівалки знаходяться два клапани регулювання витрат. Клапани регулювання витрат повинні бути відрегульовані, виходячи зі швидкості підйому і опускання маркера в рамках процедури складання або на початку експлуатації. Якщо клапан не працює належним чином або вимагає частого регулювання, його необхідно зняти для огляду. Перевірте наявність сторонніх матеріалів та забруднень на клапані і посадкових поверхнях корпусу клапана. Замініть несправні компоненти.

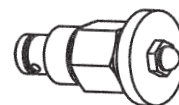

## ЗАПОБІЖНІ КЛАПАНИ

Запобіжні клапани в блоці клапанів на лівому крилі сівалки працюють під час опускання машини, піднятої в транспортне положення. Клапан налаштовується на заводі і не вимагає додаткового регулювання. Запобіжний клапан, розташований в блоці клапанів на дишлі, працює під час циклу висування дишла. Зазначений запобіжний клапан забезпечує висування і вивільнення циліндра фіксатора до висування дишла. Клапан налаштовується на заводі і не вимагає додаткового регулювання. Зверніться до дилера Kinze для проведення обслуговування.

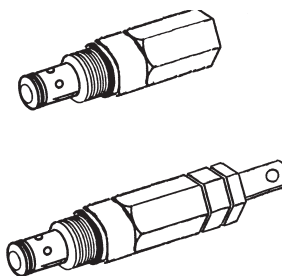

### ПРИМІТКА

Підключати безнапірний злив гідромотора до відповідного порту слід при непрацюючому гідромоторі. В іншому випадку гідромотор буде пошкоджений. **ЗАБОРОНЯЄТЬСЯ** підключати безнапірний злив гідромотора до виходу СКК. Для отримання докладної інформації про підключення зливу без напору зверніться до виробника трактора.

## КЛАПАНИ РЕГУЛЮВАННЯ ВИТРАТ З ФУНКЦІЄЮ КОМПЕНСАЦІЇ ТИСКУ

На сівалці використовується три клапани регулювання витрат з функцією компенсації тиску. Вони розташовані на блоці вакуумного вентилятора, на блоці вентилятора ASD і на блоці силового приводу.

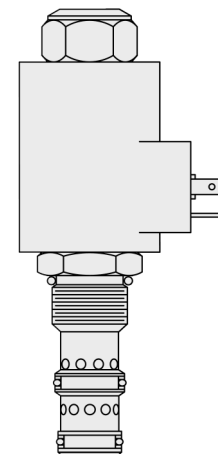

## ЕЛЕКТРОМАГНІТНИЙ КЛАПАН

Електромагнітний клапан складається з розділеного на камери корпусу зі змінним клапаном, що приводиться в дію створюваним обмоткою магнітним полем.

Якщо електромагнітний клапан або клапани не працюють, спочатку визначте, чи є причиною цього несправність електричного або гідравлічного обладнання. Якщо клапан працює належним чином, при знаходженні електромагнітного клапана під напругою і відкритті штока клапана буде чути клацання. Якщо ніякого звуку не буде чути, перевірте обмотку електромагнітного клапана, доторкнувшись до верхньої частини корпусу обмотки металевим предметом, наприклад плоскогубцями або викруткою. Якщо обмотка працює належним чином, її корпус буде сильно намагнічуватися при подачі напруги. Якщо напруга на обмотці низька, він буде намагнічуватися слабо і клацання не буде.

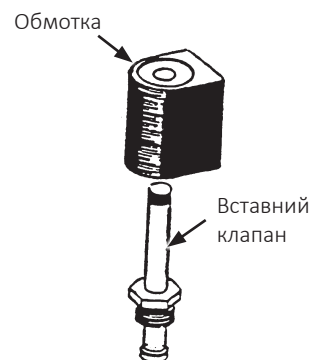

## КЛАПАН УПРАВЛІННЯ ПОТОКОМ ІЗ ШІМ-КЕРУВАННЯМ

Клапан управління потоком із ШІМ-керуванням використовується для управління вентиляторами на сівалках, що оснащені Blue Drive. Система Blue Vantage контролює клапан, тому регулювання оператором не потрібне.

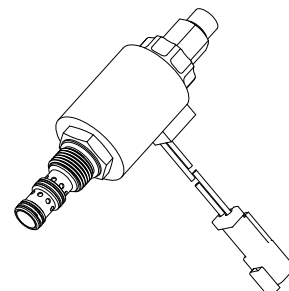

## ГІДРАВЛІЧНИЙ ПРИТИСКНИЙ КЛАПАН ПРОПОРЦІЙНОГО ЗНИЖЕННЯ ТИСКУ/РЕДУКЦІЙНИЙ КЛАПАН (ОПЦІЯ TRUE DEPTH)

Клапани пропорційного зниження тиску розташовані на кожному ряді сівалок, які оснащені системою гідравлічного притиску True Depth. Ці клапани налаштовані на заводі та не вимагають додаткового регулювання. Кожен клапан діє незалежно та контролює тиск рідини на кінці кришки циліндра притискного зусилля. З приводу обслуговування зверніться до дилера Kinze.

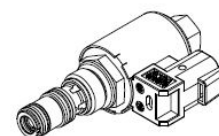

## РЕСИВЕР ПНЕВМАТИЧНОГО КОМПРЕСОРА ТИСКУ ПРИТИСКАННЯ

З резервуара слід щодня зливати вологу. Коли резервуар поміщається на зберігання з нього слід повністю злити рідину.

Щоб злити рідину з резервуара, знайдіть зливну пробку на дні резервуара. Відійдіть в бік від резервуара і потягніть за тросик, прикріплений до зливної пробки.

**ПРИМІТКА:** Якщо з резервуара злити воду, в ньому утворюються частинки іржі.

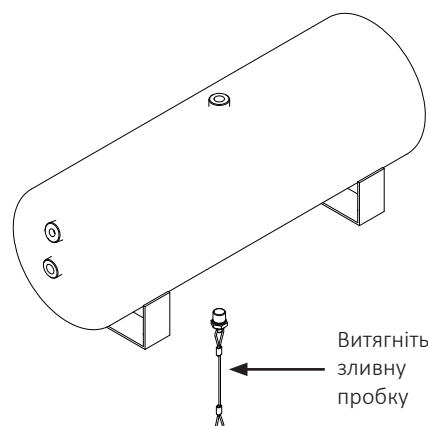

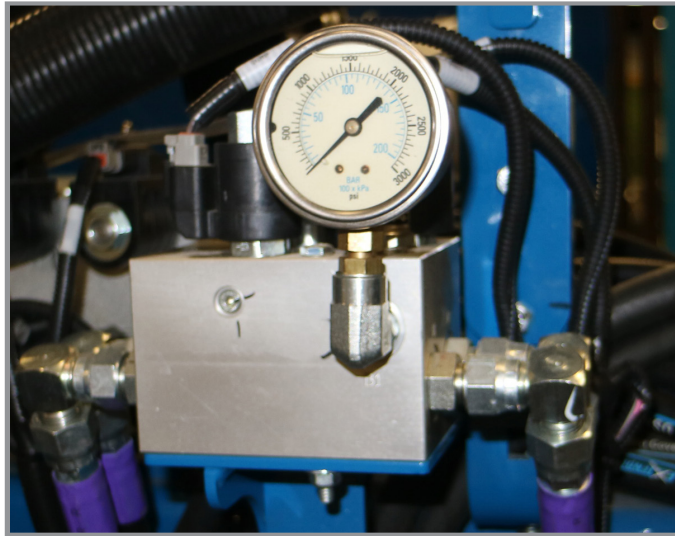

**ОБСЛУГОВУВАННЯ ГІДРАВЛІЧНОЇ СИСТЕМИ TRUE DEPTH**

Манометр True Depth

**ОБЕРЕЖНО**

Перед обслуговуванням від'єднайте всі джерела гідравлічного живлення та переконайтеся, що показники манометра True Depth дорівнюють нулю.



Циліндр True Depth

**ОБЕРЕЖНО**

Не можна обмежувати вихід потоку із отвору на кінці штоку циліндра при нагнітанні тиску у отворі на кінці кришки, оскільки посилення тиску 4,5:1 на кінці штоку циліндра може призвести до виходу циліндра з ладу та втрати герметичності вузлом штоку поршня.



Фільтр True Depth

### ФІЛЬТР TRUE DEPTH

Здійснюйте заміну фільтруючого елемента щорічно, через кожні 100 годин роботи або коли індикатори засмічення вказують на граничний перепад тиску, що створюється всередині фільтра.

Щоб замінити фільтруючий елемент:

1. Зупиніть систему у стані “Машина зупинена”
2. Закрийте всі запірні клапани на гідравлічному контурі.
3. Викрутіть контейнер фільтра (1).
4. Вийміть засмічений фільтруючий елемент (5), переконавшись, що на дні чаші не осіли залишкові частинки.
5. Переконайтеся, що ущільнювальне кільце (2-4) та антиекструзійне кільце (3) не пошкоджені, у протилежному випадку замініть їх і, відповідно, встановіть нові правильним чином.
6. Вставте новий фільтруючий елемент, попередньо змастивши ущільнювальне кільце.
7. Щільно закрутіть контейнер (1), переконавшись, що різьблення накручено правильно. Затягніть з моментом затягування 65 Нм.
8. Запустіть машину на кілька хвилин.
9. Переконайтеся у відсутності витоків.

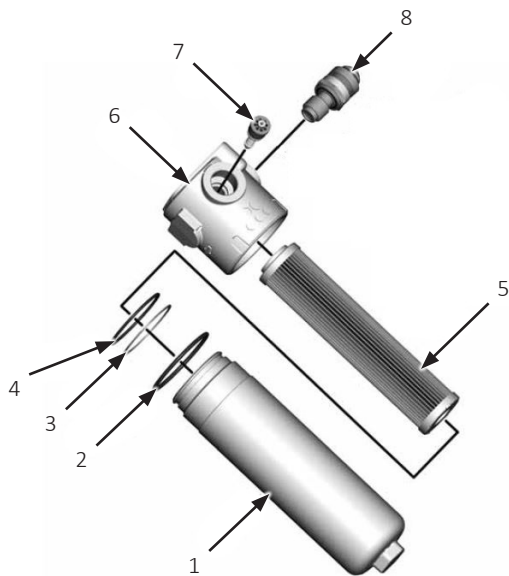

1. Чаша фільтра
2. Зовнішнє ущільнювальне кільце
3. Антиекструзійне кільце
4. Ущільнювальне кільце
5. Фільтруючий елемент
6. Головка фільтра
7. Клапан скидання надлишкового тиску
8. Візуальний диференціальний показчик

True Depth Cylinder

**KINZE**

## ЗМАЩУВАННЯ І ЗАМІНА ПІДШИПНИКІВ МАРКЕРІВ

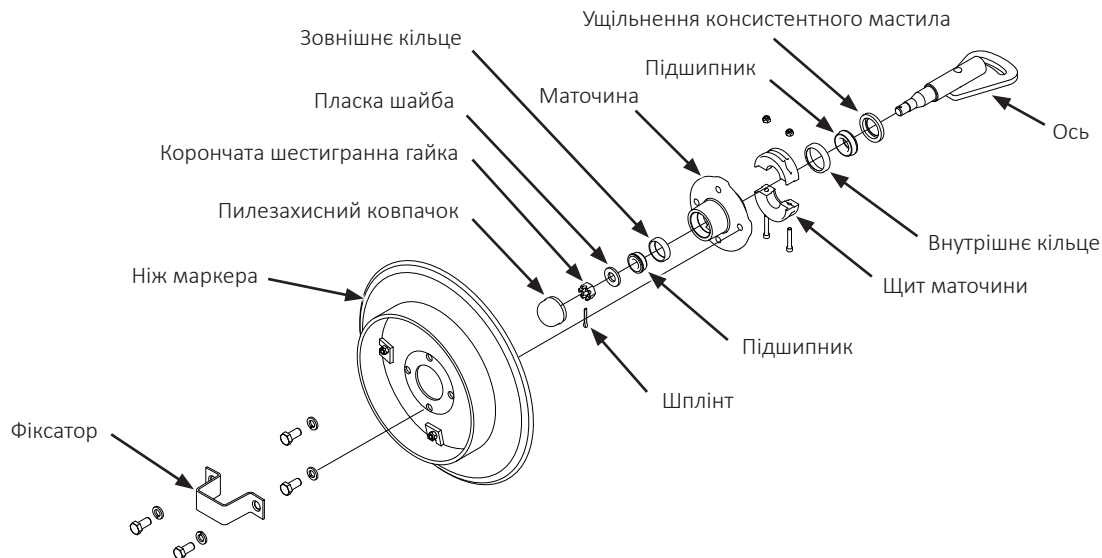

1. Зніміть фіксатор і ніж маркера.
2. Зніміть пилозахисний ковпачок з маточини.
3. Зніміть щит маточини. Для зручності подальшого складання нанесіть маркування, що позначає орієнтацію вузла.
4. Вийміть шплінт, відверніть корончатую шестигранну гайку і зніміть шайбу.
5. Посуньте маточину з осі.
6. Зніміть підшипники і кільця і утилізуйте їх, якщо підшипники будуть замінюватися. Очистіть і висушіть маточину. Якщо виконується тільки оновлення мастила, зніміть тільки підшипники, але не знімайте кільця.
7. Запресуйте нові кільця підшипників товстою кромкою всередину (тільки процедура заміни підшипників).
8. Ретельно змастіть підшипники мастилом для важких умов експлуатації, заповнюючи мастилом простір між конічними роликками і сепаратором підшипника. Заповніть мастилом простір між кільцями підшипників в маточині.
9. Встановіть гумове ущільнення. Встановіть внутрішній підшипник на місце і запресуйте нове гумове ущільнення/сальник.
10. Очистіть ось і встановіть маточину.
11. Встановіть зовнішній підшипник, шайбу і корончатую гайку. Обертаючи маточину, затягуйте корончатую гайку, поки не відчуєте опір. Завдяки цьому забезпечується дотик всіх поверхонь підшипників. Поверніть корончатую гайку в зворотному напрямку до найближчого стопорного паза і встановіть шплінт.
12. Заповніть пилозахисні ковпачки приблизно на  $\frac{3}{4}$  мастилом для колісних підшипників і встановіть їх на маточину.
13. Встановіть щит маточини.
14. Встановіть ніж маркера і фіксатор на маточину. Рівномірно затягніть кріплення.

ОБЕРЕЖНО

Неконтрольований рух обладнання може стати причиною втрати керування і може призвести до серйозних травм, в тому числі зі смертельними наслідками, псування майна або пошкодження обладнання. Перед транспортуванням обладнання встановіть всі блокувальні пристрої.

## ОБНОВЛЕННЯ МАСТИЛА АБО ЗАМІНА ПІДШИПНИКІВ ТРАНСПОРТНОГО І ПІДЙОМНОГО/ХОДОВОГО КОЛЕСА

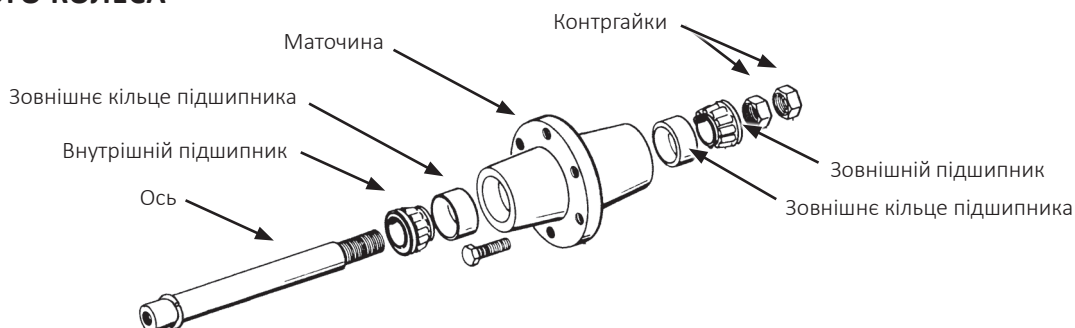

1. Підніміть колесо від землі і зніміть колесо.
2. Відверніть подвійні затискні гайки і зніміть маточину з осі.
3. Зніміть підшипники і кільця і утилізуйте їх, якщо підшипники будуть замінюватися. Очистіть і висушіть маточину. Якщо виконується тільки оновлення мастила, зніміть тільки підшипники, але не знімайте кільця.
4. Запресуйте нові кільця підшипників товстою кромкою всередину (тільки процедура заміни підшипників).
5. Ретельно змастіть підшипники мастилом для важких умов експлуатації, заповнюючи мастилом простір між конічними роликками і сепаратором підшипника. Заповніть мастилом простір між кільцями підшипників і маточиною.
6. Встановіть на місце внутрішній підшипник.
7. Очистіть ось і встановіть маточину.
8. Встановіть зовнішній підшипник і затискну гайку. Обертаючи маточину, затягуйте затискну гайку, поки не відчуєте опір. Завдяки цьому забезпечується дотик всіх поверхонь підшипників. Відверніть затискну гайку на ¼ обороту або поки не відчуєте опір при обертанні маточини. Встановіть другу затискну гайку, щоб законтрити її щодо першої гайки.
9. Встановіть колесо на маточину. Рівномірно затягніть кріплення. Див. Інформацію щодо моментів затяжки, наведену раніше в даному розділі.

## НАПРЯМОК ПОТОКУ

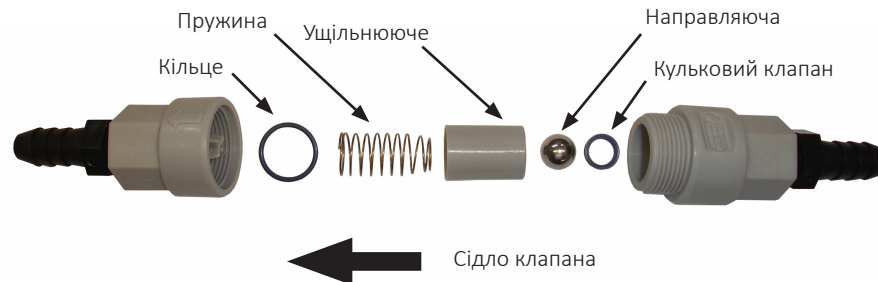

1. Розберіть корпус, відкрутивши по різьбі, і від'єднайте половини корпусу одна від одної. Відмітьте орієнтацію і розташування деталей.
2. Очистіть деталі і перевірте їх стан. Промийте чистою водою. Замініть пошкоджені деталі.
3. Повторно зберіть вузол, точно виконуючи вказівки на малюнку. Ущільнююче кільце і сідло клапана повинні бути надійно встановлені всередині кожної половини корпусу клапана.

## РІВЕНЬ МАСТИЛА В КАРТЕРІ ПОРШНЕВОГО НАСОСА ДЛЯ РІДКИХ ДОБРИВ

Необхідно щодня перевіряти рівень мастила в картері і підтримувати його на рівні контрольної пробки рівня мастила. Долийте при необхідності трансмісійне мастило EP 90. Картер вміщує приблизно  $\frac{3}{4}$  пінти мастила.

Для отримання більш докладної інформації див. інструкцію з експлуатації, що поставляється разом з насосом і дільником потоку.

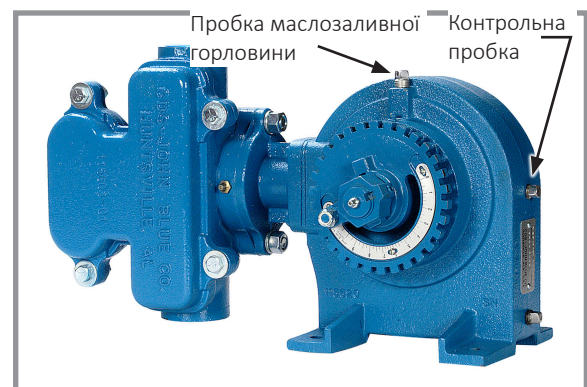

Розташування заливної та контрольної пробки поршневого насоса

## ТЕХНІЧНЕ ОБСЛУГОВУВАННЯ ПОРШНЕВОГО НАСОСА

- Щодня перевіряйте мастило та заповнюйте картер до необхідного рівня якісним трансмісійним мастилом класу SAE 90. Коли насос стоїть рівно, мастило повинне знаходитися в межах 1/2 дюйма від дна отвору на задній стінці картера. Як шуп для перевірки рівня можна використовувати довгий дріт або стяжку- потрібної довжини з огляду на глибину отвору.
- Щодня змащуйте всі тавотниці на проставці зірочки роликів ланцюга, зовнішній кришці, кінці колінчастого валу та на фланці сальника. Заповнюйте тавотниці до тих пір, поки не стане помітним просочування мастила з деталей, що сполучаються. У випадку із заливною горловиною фланця сальника, буде видно як мастило просочується з вентиляційного отвору на протилежному боці фланця.
- Мастило в насосі слід міняти сезонно або частіше в екстремальних умовах експлуатації.
- Щодня оглядайте зірочку та приводний ланцюг на предмет надмірного зношування або корозії. Регулярно змащуйте ланцюг, щоб зменшити корозію. Вирівнювання ланцюга має бути прямим.

## ЗБЕРІГАННЯ ПОРШНЕВОГО НАСОСУ

### ПРИМІТКА

Не допускайте потрапляння повітря у насос! Це єдиний спосіб запобігти корозії. Навіть при короткочасному зберіганні потрапляння повітря у насос викликає ШВИДКУ та СЕРЬОЗНУ КОРОЗІЮ. Низькі температури можуть призвести до замерзання рідини або води всередині насоса, що може призвести до серйозних пошкоджень литих деталей проточної частини насоса.

### ПРОТЯГОМ НОЧІ

При зберіганні впродовж БУДЬ-ЯКОГО періоду часу необхідно вимити суспензійне добриво з насоса. Для прозорих рідин:

1. При стійкій температурі або температурі, що підвищується: залиште насос і шланги заповненими розчином. НЕ ЗЛИВАЙТЕ розчин і не допускайте потрапляння повітря у насоси.
2. Холодна погода: (розчин може висолитися), заповніть насос водою та залиште його заповненим. НЕ допускайте потрапляння повітря.
3. Температура замерзання: заповніть насос антифризом для автофургонів та залиште його заповненим, НЕ допускайте потрапляння повітря.

### ВІД ОДНОГО ДО ДВОХ ТИЖНІВ

**ДОПУСТИМО:** Ретельно промийте насос 5-10 галонами розчину, який нейтралізує останню закачану рідину (див. інструкції виробника). Залийте чистою водою і НЕ ЗЛИВАЙТЕ. Тримайте насос герметично закритим, щоб уникнути потрапляння повітря. Якщо у перспективі існує можливість замерзання, необхідно використовувати процедуру зимового зберігання (див. нижче), щоб уникнути пошкодження литих деталей насоса.

**БАЖАНО:** Промийте насос, як описано вище. НЕГАЙНО заповніть всі канали насоса антифризом для автофургонів, що містить інгібітор іржі. Встановіть заглушки з ПВХ зі стандартною трубною різьбою у 1-1/2 дюйма у всмоктувальні та нагнітальні фітинги, щоб насос був заповнений і не пропускав повітря.

### ЗИМОВЕ ЗБЕРІГАННЯ

1. Промийте насос, як описано вище.
2. Встановивши насос на 10, всмоктуйте антифриз для автофургонів до тих пір, поки злив не стане чистим. Якщо в системі використовується розподільник потоку (РП), прокачайте антифриз для автофургонів через колектор РП, доки його не стане видно у нагнітальних лініях. Заповніть насос і закрийте всмоктувальні та нагнітальні фітинги насоса, щоб зберегти антифриз для автофургонів всередині.

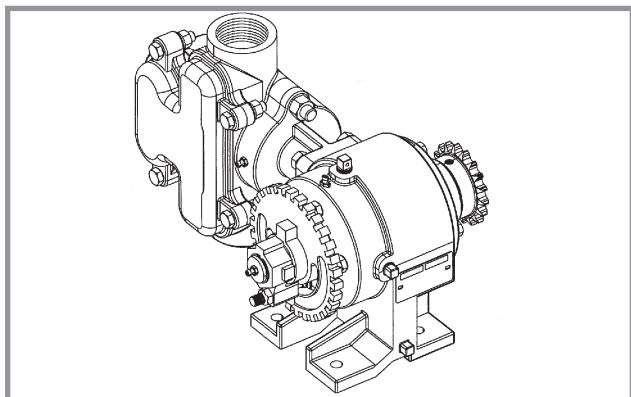

Поршневий насос для рідких добрив

**ТЕХНІЧНЕ ОБСЛУГОВУВАННЯ І ЗБЕРІГАННЯ ЦЕНТРОБІЖНОГО НАСОСА**ОБСЛУГОВУВАННЯ

1. Центробіжний насос оснащений підшипниками із заводським мастилом і не вимагає додаткового мастила.
2. Якщо існує небезпека замерзання, злийте воду з насоса, видаливши трубну заглушку із спіральної нижньої частини.
3. Нейтралізуйте хімікати та промивайте циліндр насоса під час кожного використання для запобігання корозії.

ЗБЕРІГАННЯ

1. Промийте насос чистою водою.
2. Для захисту від корозії та замерзання заповніть насос мастилом або атифризом для рекреаційних транспортних засобів.

## ПІДГОТОВКА ДО ЗБЕРІГАННЯ

За можливості сівалку слід зберігати в сухому критому приміщенні.

Видаліть все сміття, яке накопичилося на зірочках або валах, очистіть їх від бруду, який може притягувати і утримувати вологу.

Очистіть всі приводні ланцюги і покрийте їх антикорозійною аерозольною речовиною або занурте ланцюги в мастило.

Змастіть сівалку і висівні секції у всіх точках змащування (див. [«Змащування» на сторінці 6-1](#) для отримання більш детальної інформації).

Огляньте сівалку на наявність деталей, які вимагають заміни і які необхідно замовити за час перерви в експлуатації.

Всі насінневі бункери і бункери для гранульованих хімікатів повинні бути спорожнені і очищені.

Вийміть диски для внесення насіння з висівних апаратів. Очистіть висівні апарати і помістіть на зберігання в сухе, захищене від гризунів місце зі знятими дисками. Зберігати диски слід у вертикальному положенні на штирі або трубі.

Зніміть вакуумний шланг з кожного висівного апарату. Дайте вакуумному вентилятору попрацювати протягом двох хвилин при максимальній продуктивності гідросистеми, щоб прочистити колектори, шланги та фітинги від пилу і забруднень.

Очистіть сапун на аналоговому вакуумному манометрі або манометрі, що вимірює тиск.

Розберіть, очистіть і змастіть всі ковзаючі елементи карданних шарнірів.

Для захисту від корозії нанесіть мастило або пофарбуйте дискові сошники/ножі та дискові ножі маркерів.

Промийте баки для рідких добрив, шланги і дозуючий насос чистою водою. Див. пункт [«Поршневий насос на сторінці 4-2](#) «Зберігання поршневого насоса», якщо застосовується.

Система центральних бункерів:

- Очистіть центральний бункер для насіння, розподільник в зборі і шланги подачі.
- Відключіть шланги подачі від портів розподільника. Вставте в порти малі помаранчеві втулки. Підключіть шланги до втулок.
- Відключіть шланги подачі від роз'єму для подачі насіння на кожній висівній секції. Встановіть великі помаранчеві втулки. Підключіть шланги до втулок.
- Перевірте, щоб всі болти і кріплення, що використовуються для складання та кріплення розподільного пристрою були затягнуті (якщо застосовується).
- Ослабте ручки на дверцятах очищення розподільника, щоб зняти тиск на прокладки дверей.
- Перевірте всі шланги подачі насіння і замініть при виявленні зносу, порізів або тріщин.

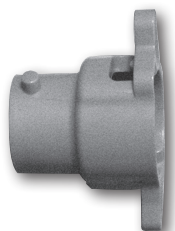

Головка розподільника

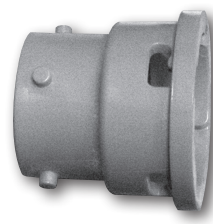

Головка роз'єму для  
подачі насіння



## ТЕРМІН СЛУЖБИ ГІДРАВЛІЧНИХ ШЛАНГІВ



**ОБЕРЕЖНО**

Гідравлічна рідина під тиском може проникнути в тканини тіла і стати причиною смерті, серйозної інфекції або інших травм. При попаданні під шкіру рідина повинна бути **НЕГАЙНО** видалена хірургом, знайомим з подібним типом травм. Перед подачею тиску в систему переконайтеся, що з'єднання надійні і герметичні, а на шлангах і фітингах відсутні пошкодження. Витоки може бути не видно неозброєним оком. Не наближайтеся до можливих місць витоків. Перед виконанням пошуку витоків або будь-яких робіт з технічного обслуговування необхідно скинути тиск в системі.



Правильне зберігання гідравлічних шлангів може значно підвищити їх термін служби на період від трьох до п'яти років. Після закінчення цього періоду гідравлічні шланги можуть втрачати свої властивості в залежності від різних факторів, таких як умови зберігання і відмінності в якості гуми. Для отримання інформації про рекомендовані умови зберігання див. наведені нижче вказівки.

- Зберігати в чистому, прохолодному і сухому місці
- Уникати дії сонячних променів або вологи
- Не зберігати поряд з енергоємним обладнанням
- Не допускати контакту з агресивними речовинами
- Не допускати впливу ультрафіолетового випромінювання
- Не зберігати в місцях, де є очевидні ознаки наявності комах або гризунів

Надмірно тривале зберігання або погані умови зберігання можуть призвести до зниження характеристик або передчасного виходу з ладу. Перед використанням необхідно завжди перевіряти всі шланги на відсутність зносу, порізів або пошкоджень. Якщо виявлені такі дефекти, негайно замініть шланги, щоб уникнути можливого виходу з ладу, псування майна або травмування персоналу.

ГІДРАВЛІЧНА СХЕМА ПРИТИСКНОЇ СИЛИ ПІДЙОМУ/СКЛАДАННЯ/КРИЛА

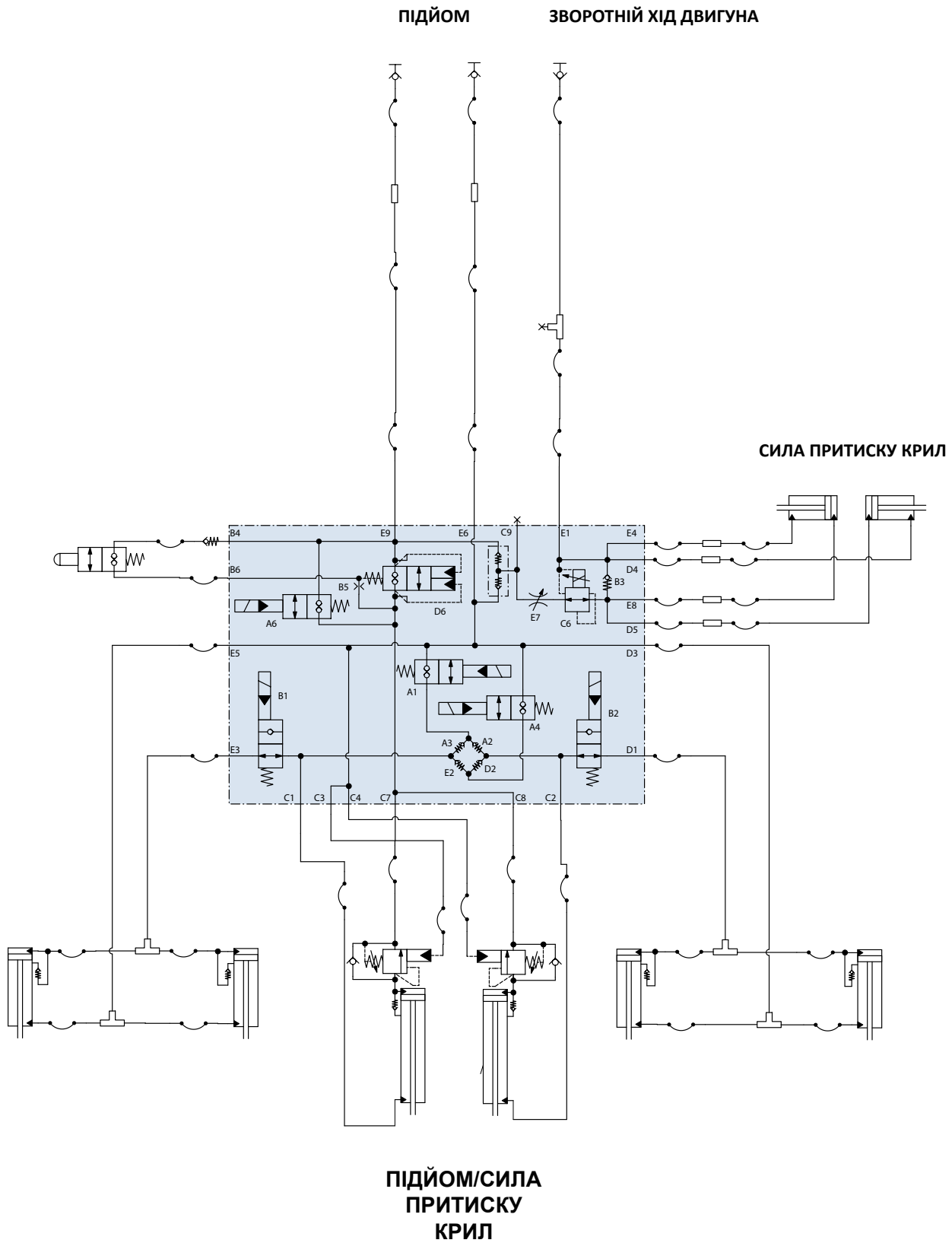

СКЛАДАННЯ

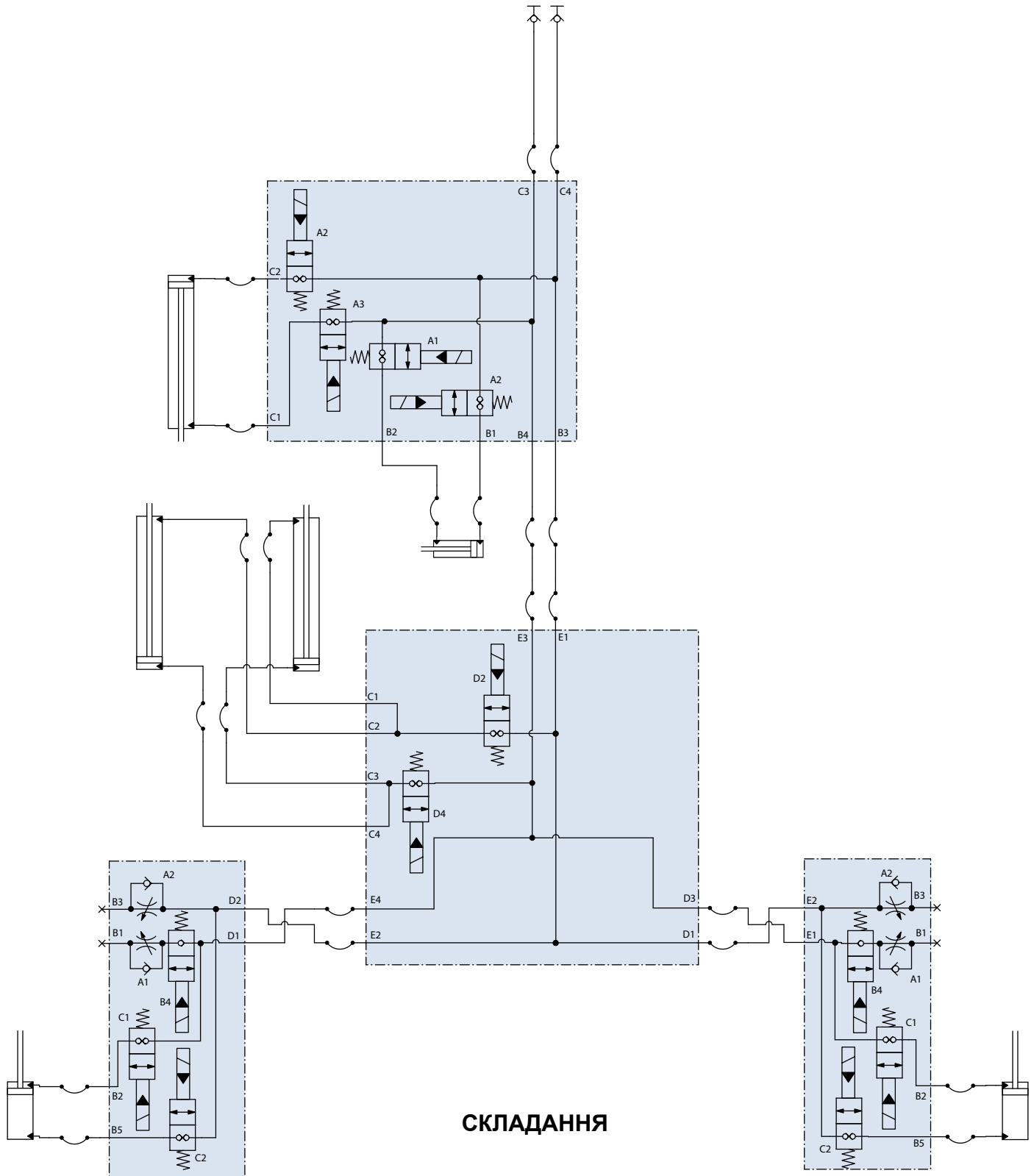

**ГІДРАВЛІЧНА СХЕМА ДЛЯ ВАКУУМНОЇ СИСТЕМИ І СИСТЕМИ ДЛЯ СИПУЧИХ СУХИХ ДОБРИВ**

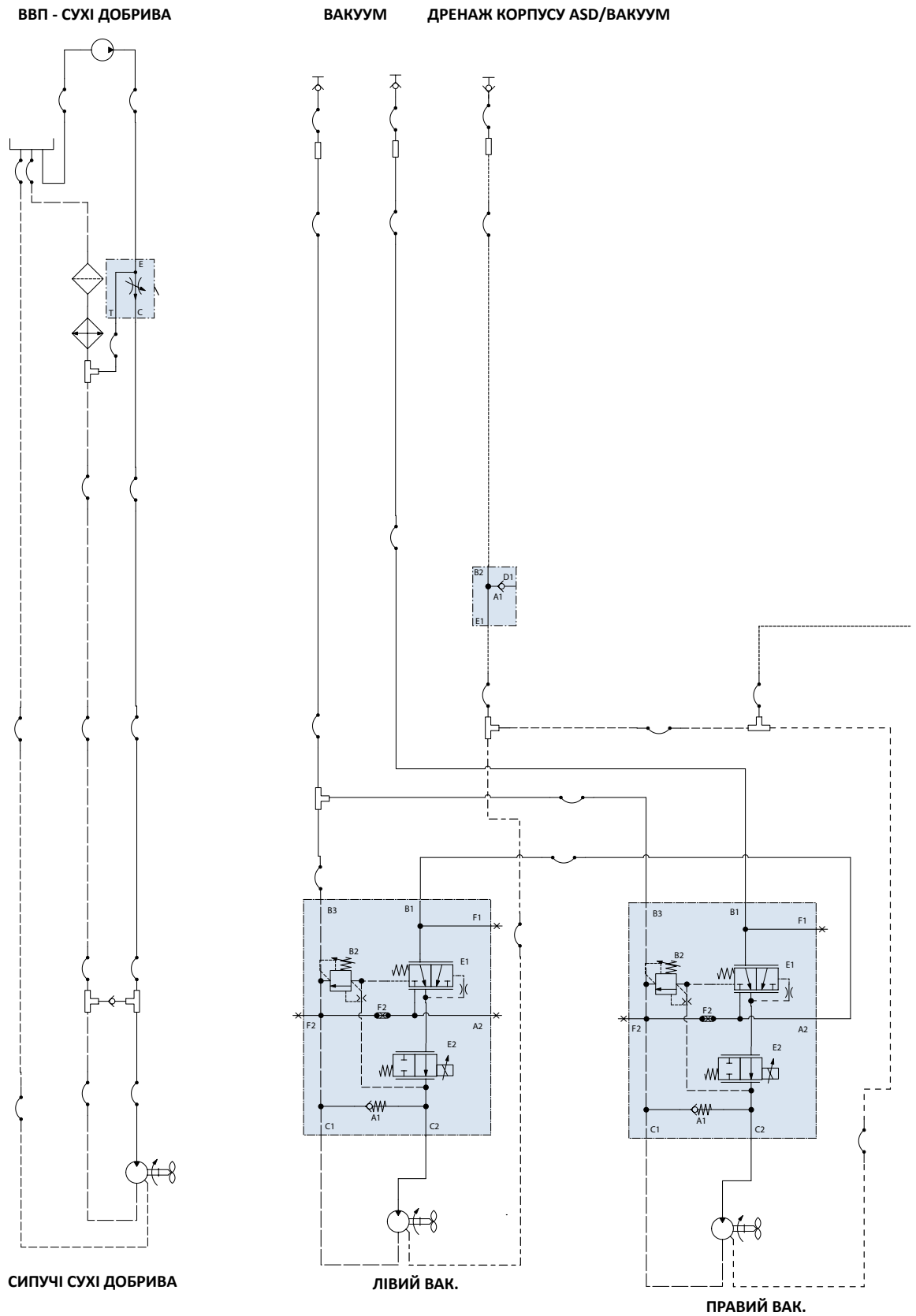

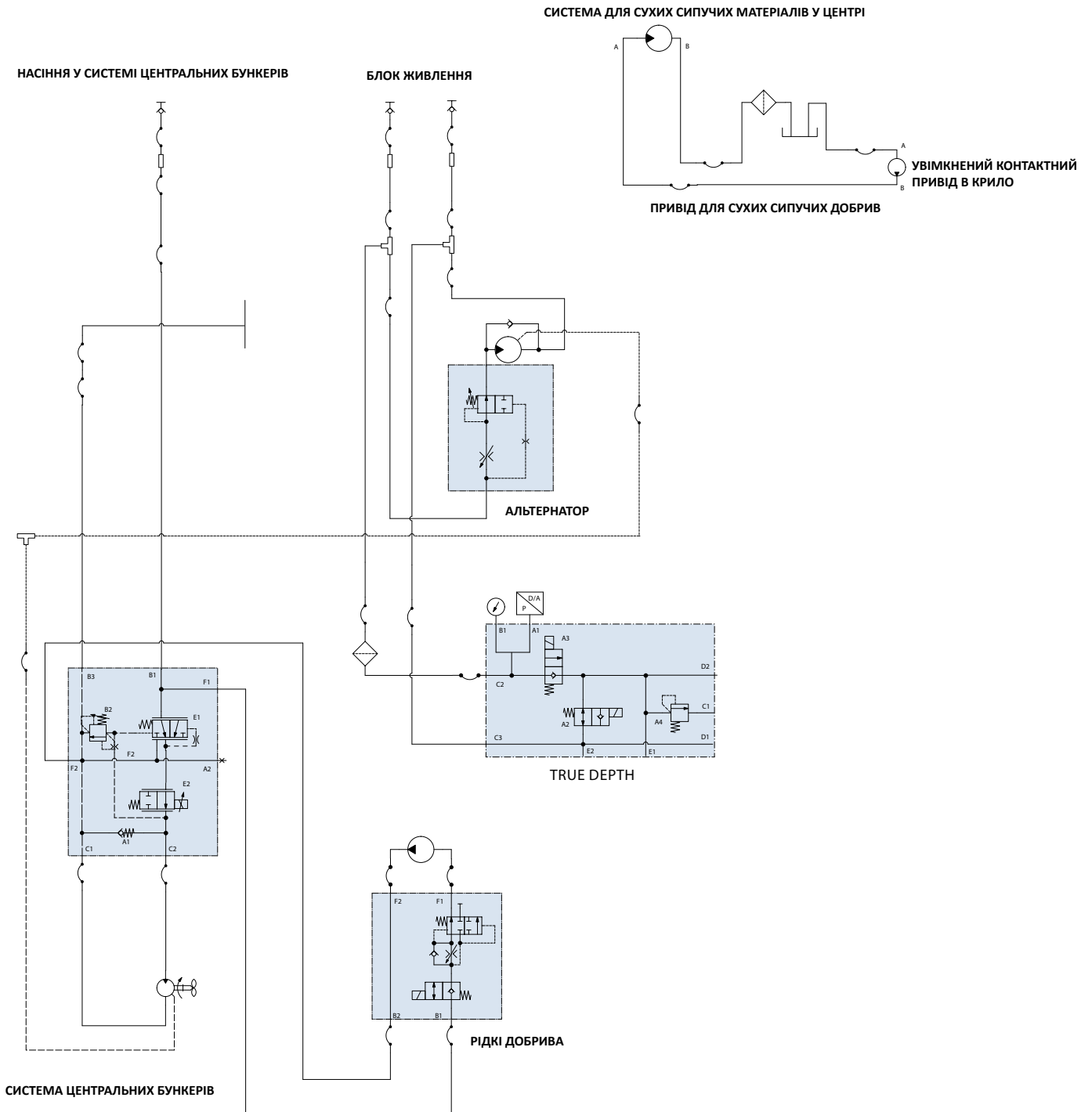

**СХЕМА ПІДКЛЮЧЕННЯ БЛОКУ ЖИВЛЕННЯ (BLUE DRIVE)**

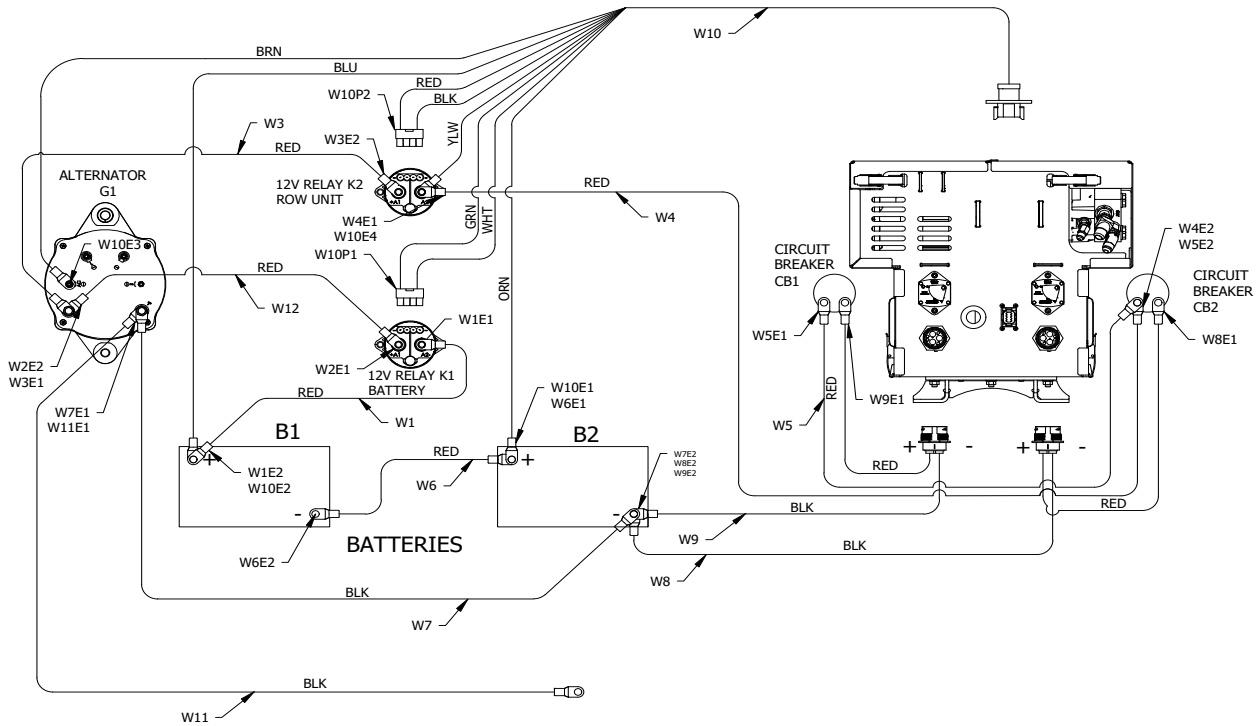

**Component Hookup Chart, P/N 10112901**

Reference Designator	From	Used with Item	To	Used with Item	Color	Function
W1	B1+	E2	K1A2-	E1	Red	Power
W12	K1A1+	E1	GB1+	E2	Red	Power
W3	GB1+	E1	K2A1+	E2	Red	Power
W4	K2A2-	E1	CB2, Line	E2	Red	Power
W5	CB1, Line	E1	CB2, Line	E2	Red	Power
W6	B2+	E1	B1-	E2	Red	Power
W7	B2-	E2	GB2-	E1	Black	Ground
W8	Pan	J1	CB2, Load	E1	Red	Power
			B2-	E2	Black	Ground
W9	Pan	J1	CB1, Load	E1	Red	Power
			B2-	E2	Black	Ground
W10	Pan	J1	K2	P2	Red/Black	RU Power Relay (Power & Ground)
			AC	E3	Brown	Alternator Sensor Frequency
			K2A2-	E4	Yellow	RU Power Feedback
			K1	P1	Green/White	Battery Pack Relay (Power & Ground)
			B1+	E2	Blue	Battery #1 Voltage Monitor
W11	GB2-	E1	NC	E2	Black	Planter Ground

**ДОГЛЯД ЗА АКУМУЛЯТОРНОЮ БАТАРЕЄЮ****ПРИМІТКА**

Прочитайте та дотримуйтесь усіх маркувань та інструкцій виробника.

**Технічні характеристики акумуляторної батареї**

Хімічний склад:	Волога свинцево-кислотна (низький рівень обслуговування)
Напруга:	12,00 В
Ємність:	> 7,00 Аг
Вага:	15,3 фунтів (6,9 кг)
Довжина:	194 мм
Ширина:	126 мм
Висота:	183 мм
Вихід:	Верхнє з'єднання L

**ПЕРЕД ПОЧАТКОМ ВИСІВНОГО СЕЗОНУ**

- Перевірте та очистіть усі з'єднання.
- Повністю зарядіть акумуляторні батареї перед встановленням на сівалку.
- Акумуляторні батареї віком від двох років слід перевірити під напругою.
- Встановіть акумуляторні батареї на місце або під'єднайте кабелі із заземленим негативним полюсом.

**ПІДГОТОВКА ДО ЗБЕРІГАННЯ**

Догляд за акумуляторними батареями сівалок, що зберігаються більше одного місяця, повинен здійснюватися наступним чином:

- Вийміть акумуляторні батареї або від'єднайте кабель із заземленим негативним полюсом.
- Перед зберіганням повністю зарядіть акумуляторні батареї.
- Зберігайте у прохолодному та сухому місці.
- Не допускайте замерзання.

**ПРИМІТКА**

Під час проведення заміни акумуляторних батарей замініть обидві одночасно. **НІКОЛИ** не проводьте заміну лише однієї акумуляторної батареї. Акумуляторні батареї у блоці живлення мають бути ідентичними одна одній.

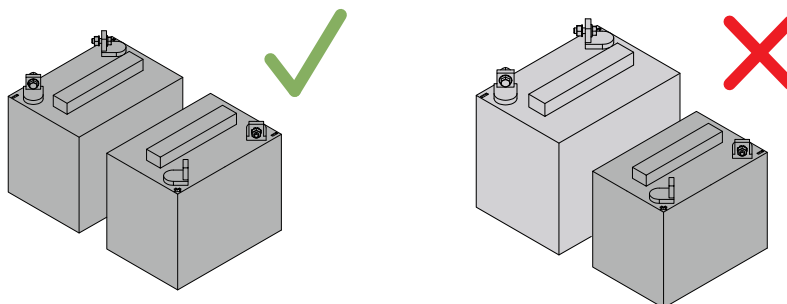

**ЕЛЕКТРИЧНІ ПІДКЛЮЧЕННЯ ПУЛЬТА УПРАВЛІННЯ - AGLEADER**

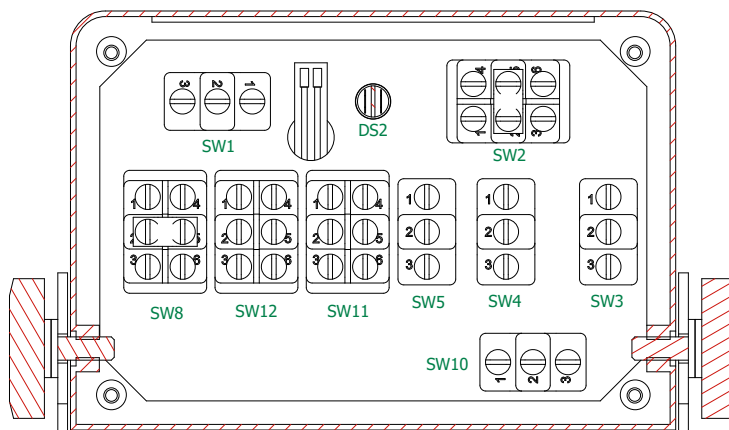
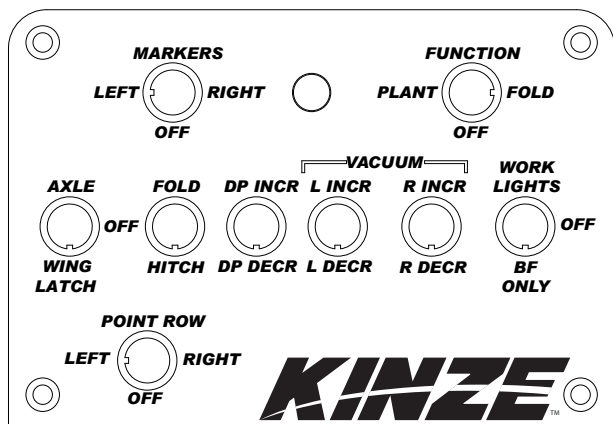

**Таблиця з'єднань**

Умовне позначення	Від	До	Колір	Функція
JP1	SW2-2	SW2-5		Перемичка 1
JP2	SW8-2	SW8-5		Перемичка 2
W1	E1	SW2-1	Помаранчевий	Лівий маркер
	E2	SW2-3	Білий/Помаранчевий	Правий маркер
	E3	SW3-3	Коричневий	Ось
	E4	SW3-1	Білий/Коричневий	Крюки крил
	E5	SW4-3	Сірий	Механізм складання
	E6	SW4-1	Білий/Сірий	Дишло
	E7	SW5-3	Зелений	Збільш. тиску пневм. притиску
	E8	SW5-1	Білий/Зелений	Зменш. тиску пневм. притиску
	W9	TB4	Синій	Збільш. лів. вакуума
	W10	TB5	Білий/Синій	Збільш. лів. вакуума
	W11	TB6	Фіолетовий	Збільш. прав. вакуума
	W12	TB7	Білий/Фіолетовий	Зменш. прав. вакуума
	E13	SW8-3	Жовтий	Робоче освітлення- бак
	E14	SW8-6	Білий/Жовтий	Робоче освітлення- маркер
	E15	SW10-1	Рожевий	Вказівний ряд лів.
	E16	SW10-3	Білий/Рожевий	Вказівний ряд прав.
	W15	TB2	Чорний	«Маса» трактора
	W16	TB2	Чорний	«Маса» трактора
W17W2	TB2	Чорний	«Маса» трактора	
W18	TB1	Червоний	Живлення трактора	
W2	SW3-2	SW4-2	Червоний	Перемичка
W3	SW8-5	SW12-2	Червоний	Перемичка
W4	SW11-2	SW12-2	Червоний	Перемичка

(Продовження на наступній сторінці)



Таблиця з'єднань (продовження)				
Умовне позначення	Від	До	Колір	Функція
W5	SW5-2	SW11-2	Червоний	Перемичка
W6	SW8-1	SW8-3	Червоний	Перемичка
W7	SW1-3	SW2-5	Червоний	Перемичка
W8	SW1-1	SW4-2	Червоний	Перемичка
W9	SW1-2	TB1	Червоний	Живлення трактора
W10	SW8-2	TB1	Червоний	Живлення трактора
W11	SW2-4	TB3	Червоний	Світлодіод маркера
W12	SW2-6	TB3	Червоний	Світлодіод маркера
W13	DS2(+)	TB3	Червоний	Світлодіод маркера
W14	DS2(-)	SW12-5	Чорний	«Маса» трактора
W15	SW10-2	TB1	Червоний	Живлення трактора
W16	SW11-3	TB4	Синій	Збільш. лів. вакуума
W17	SW11-4	TB4	Синій	Збільш. лів. вакуума
W18	SW11-1	TB5	Білий/Синій	Зменш. лів. вакуума
W19	SW11-6	TB5	Білий/Синій	Зменш. лів. вакуума
W20	SW12-3	TB6	Фіолетовий	Збільш. прав. вакуума
W21	SW12-4	TB6	Фіолетовий	Збільш. прав. вакуума
W22	SW12-1	TB7	Білий/Фіолетовий	Зменш. прав. вакуума
W23	SW12-6	TB7	Білий/Фіолетовий	Зменш. прав. вакуума
W24	SW11-5	TB2	Чорний	«Маса» трактора
W25	SW11-5	SW12-5	Чорний	Перемичка
U1	Червоний	TB1	Червоний	Живлення трактора
	Чорний	TB2	Чорний	«Маса» трактора
	Жовтий	DS1-1	Жовтий	Підсвічування дисплея
	Помаранчевий	DS1-2	Помаранчевий	Підсвічування дисплея

**Релейний дріт робочого освітлення**

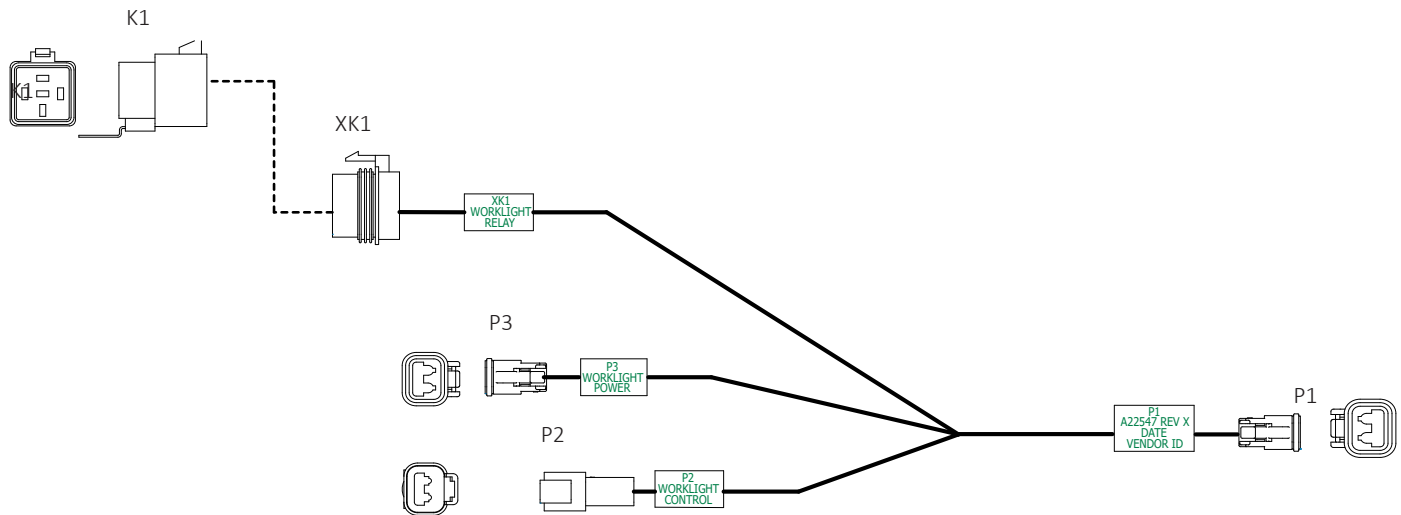

Номер деталі A22547				
Сигнал	Калібр дроту	Колір	Від	До
Живлення робочого освітлення-	16	Синій	P3-1	P1-1
Живлення робочого освітлення +	16	Червоний	P3-2	XK1-30
Реле заземлення	16	Чорний	P2-1	XK1-85
Реле 12В	16	Синій	P2-2	XK1-86
Живлення робочого освітлення +	16	Червоний	XK1-87	P1-2

**Ethernet-кабелі**

Колір	Від	До
Білий/Помаранчевий	P1-1	P2-1
Білий/Зелений	P1-2	P2-2
Помаранчевий	P1-3	P2-3
Зелений	P1-4	P2-4

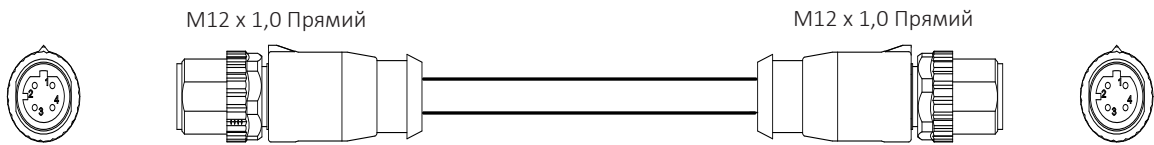

Ethernet-кабель	
Номер деталі	Опис
A22554-	Ethernet Ca CAT 5E (M12 STR-M12 STR)

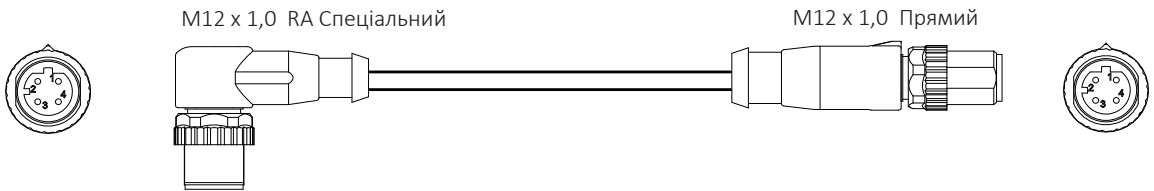

Ethernet-кабель	
Номер деталі	Опис
A22555-	Ethernet Ca CAT 5E (M12 RA-M12 STR)

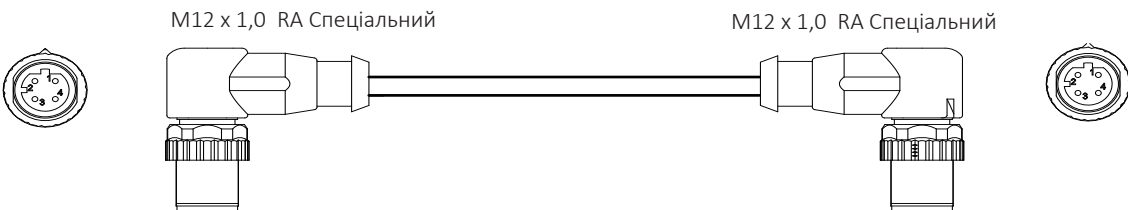

Ethernet-кабель	
Номер деталі	Опис
A22556-	Ethernet Ca CAT 5E (M12 RA-M12 RA)

Продовження на наступній сторінці.

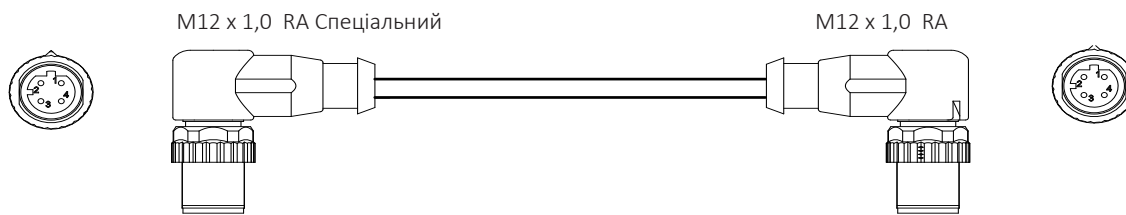

Ethernet-кабель	
Номер деталі	Опис
A24869-	Ethernet Ca CAT 5E (M12 RA-M12 RA)

**Джгут дротів 12В габаритного заднього ліхтаря**

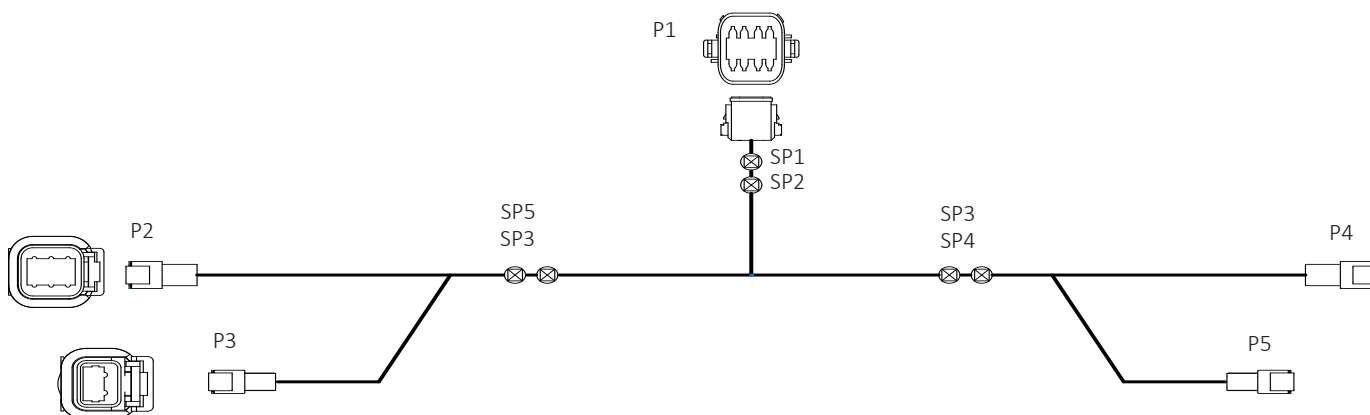

Номер деталі A25159				
Сигнал	Калібр дроту	Колір	Від	До
ЛІВОСТОРОННІЙ ГАБАРИТНИЙ ЛІХТАР	16	ЖОВТИЙ	P1-1	P2-4
ВОГ	16	СИНИЙ	P1-2	P2-5
ЗАЗЕМЛЕННЯ	16	БІЛИЙ	P1-3	SP1
ПРАВСТОРОННІЙ ГАБАРИТНИЙ ЛІХТАР	16	ЗЕЛЕНИЙ	P1-4	P4-4
ПРАВСТОРОННІЙ ЗАДНІЙ ГАБАРИТНИЙ ЛІХТАР	16	КОРИЧНЕВИЙ	P1-5	SP6
СТОП-СИГНАЛИ	16	ЧЕРВОНИЙ	P1-6	SP2
ЛІВОСТОРОННІЙ ЗАДНІЙ ГАБАРИТНИЙ ЛІХТАР	16	ЧОРНИЙ	P1-7	SP5
ЗАЗЕМЛЕННЯ	16	БІЛИЙ	SP1	SP3
ЗАЗЕМЛЕННЯ	16	БІЛИЙ	SP1	SP4
СТОП-СИГНАЛИ	16	ЧЕРВОНИЙ	SP2	P2-2
СТОП-СИГНАЛИ	16	ЧЕРВОНИЙ	SP2	P4-2
ЗАЗЕМЛЕННЯ	16	БІЛИЙ	SP3	P2-6
ЗАЗЕМЛЕННЯ	16	БІЛИЙ	SP3	P3-1
ЗАЗЕМЛЕННЯ	16	БІЛИЙ	SP4	P4-6
ЗАЗЕМЛЕННЯ	16	БІЛИЙ	SP4	P5-1
ЛІВОСТОРОННІЙ ЗАДНІЙ ГАБАРИТНИЙ ЛІХТАР	16	ЧОРНИЙ	SP5	P2-3
ЛІВОСТОРОННІЙ ЗАДНІЙ ГАБАРИТНИЙ ЛІХТАР	16	ЧОРНИЙ	SP5	P3-2
ПРАВСТОРОННІЙ ЗАДНІЙ ГАБАРИТНИЙ ЛІХТАР	16	КОРИЧНЕВИЙ	SP6	P4-3
ПРАВСТОРОННІЙ ЗАДНІЙ ГАБАРИТНИЙ ЛІХТАР	16	КОРИЧНЕВИЙ	SP6	P5-2

**Джгут дротів живлення тиску пневматичного притиску**

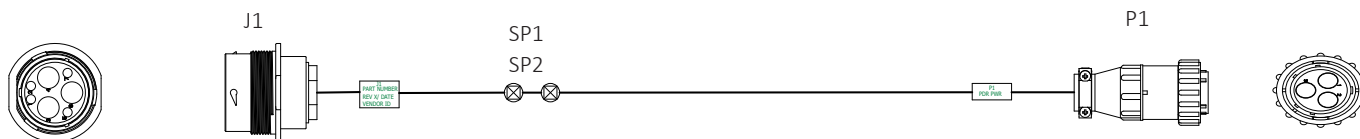

Номер деталі A25158				
Сигнал	Калібр дроту	Колір	Від	До
Живлення ТПП	4	ЧЕРВОНИЙ	J1-3	SP1
Заземлення ТПП	4	ЧОРНИЙ	J1-4	SP2
Живлення ТПП	8	ЧЕРВОНИЙ	SP1	P1-1
Заземлення ТПП	8	ЧОРНИЙ	SP2	P1-2

**Джгут дротів допоміжного живлення висівної секції**

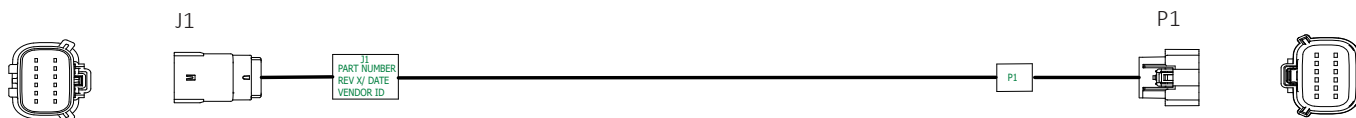

Номер деталі A25029				
Сигнал	Калібр дроту	Колір	ВІД	ДО
Живлення	16	ЧЕРВОНИЙ	J1-1	P1-1
Маса	16	ЧОРНИЙ	J1-2	P1-2
Живлення	16	ЧЕРВОНИЙ	J1-3	P1-3
Маса	16	ЧОРНИЙ	J1-4	P1-4
Стропування	20	ЖОВТИЙ	J1-5	P1-5
Стропування	20	ПОМАРАНЧЕВИЙ	J1-6	P1-6
Стропування	20	БІЛИЙ	J1-7	P1-7
Стропування	20	ЗЕЛЕНИЙ	J1-8	P1-8
Стропування	20	СИНИЙ	J1-9	P1-9
Стропування	20	ФІОЛЕТОВИЙ	J1-10	P1-10
Стропування	20	СИНИЙ/ЧЕРВОНИЙ	J1-11	P1-11
Стропування	20	КОРИЧНЕВИЙ	J1-12	P1-12

**Джгут дротів заднього ліхтаря**

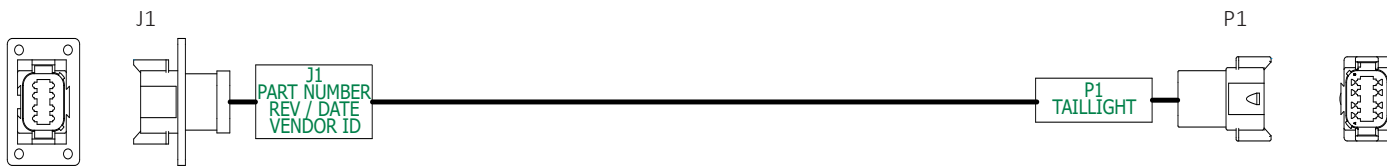

Номер деталі A25160				
Сигнал	Калібр дроту	Колір	Від	До
ЛІВОСТОРОННІЙ ГАБАРИТНИЙ ЛІХТАР	16	ЖОВТИЙ	J1-1	P1-1
ВОГ	16	СИНІЙ	J1-2	P1-2
ЗАЗЕМЛЕННЯ	16	БІЛИЙ	J1-3	P1-3
ПРАВСТОРОННІЙ ГАБАРИТНИЙ ЛІХТАР	16	ЗЕЛЕНИЙ	J1-4	P1-4
ПРАВСТОРОННІЙ ЗАДНІЙ ЛІХТАР	16	КОРИЧНЕВИЙ	J1-5	P1-5
СТОП-СИГНАЛИ	16	ЧЕРВОНИЙ	J1-6	P1-6
ЛІВОСТОРОННІЙ ЗАДНІЙ ЛІХТАР	16	ЧОРНИЙ	J1-7	P1-7

**Джгут дротів реле положення осі**

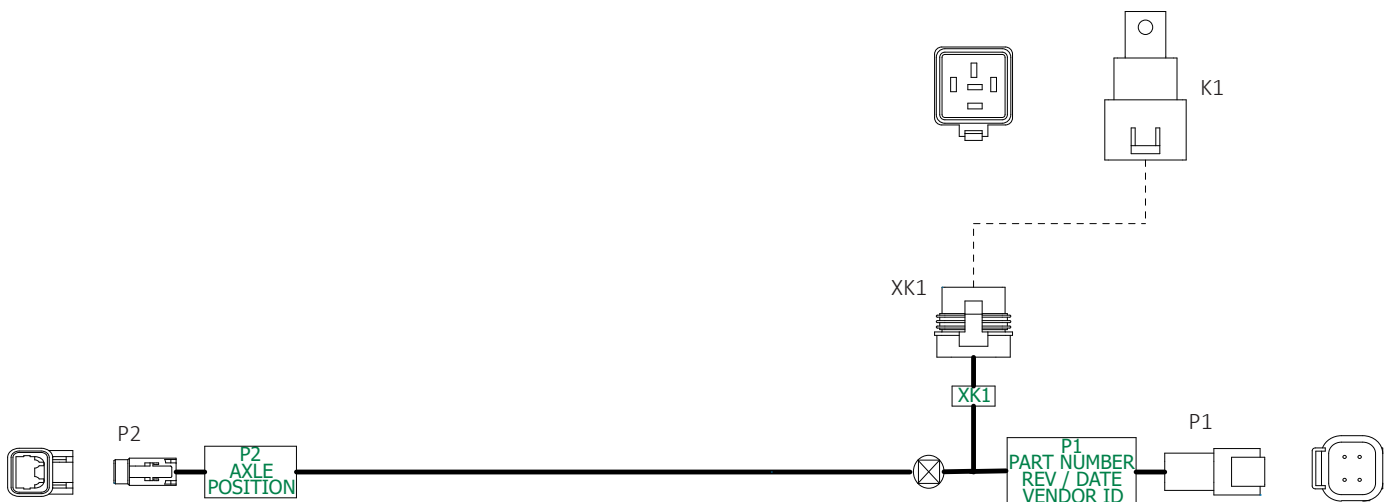

Номер деталі A25166				
Сигнал	Калібр дроту	Колір	Від	До
ВХІДНЕ ЖИВЛЕННЯ+	16	ЧЕРВОНИЙ	P1-1	SP1
ЗАЗЕМЛЕННЯ	16	ЧОРНИЙ	P1-2	XK1-85
ВИХІДНЕ ЖИВЛЕННЯ+	16	ЧЕРВОНИЙ	P1-4	XK1-87A
ВХІДНЕ ЖИВЛЕННЯ+	16	ЧЕРВОНИЙ	SP1	P2-1
ВХІДНЕ ЖИВЛЕННЯ+	16	ЧЕРВОНИЙ	SP1	XK1-30
СИГНАЛ	16	СИНІЙ	P2-2	XK1-86

**Джгут дротів дозатора насіння 4K RU**

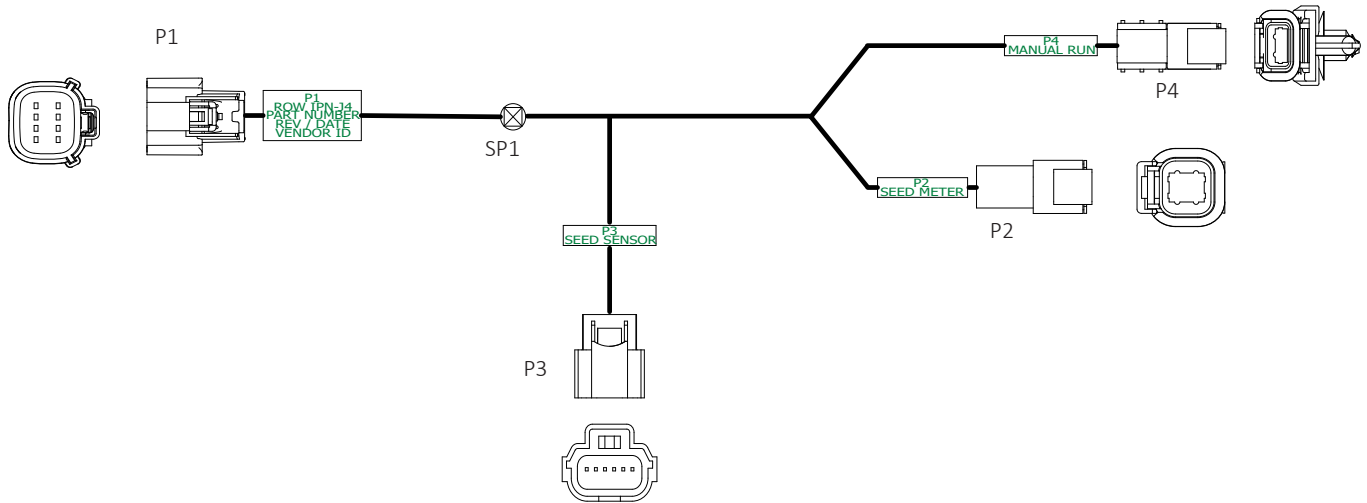

Номер деталі A25203				
Сигнал	Калібр дроту	Колір	Від	До
Двигун дозатора насіння 1+	18	ЧЕРВОНИЙ	P1-1	P2-1
Двигун дозатора насіння 1-	18	БІЛИЙ	P1-2	P2-2
Двигун дозатора насіння 2-	18	ЧОРНИЙ	P1-3	P2-4
Двигун дозатора насіння 2+	18	ЗЕЛЕНИЙ	P1-4	P2-3
Датчик заповнення насінневого бункера (Живлення)	18 TXL	ЧЕРВОНИЙ	P1-5	P3-1
Маса	18	ЧОРНИЙ	P1-6	SP1
Датчик заповнення насінневого бункера (Лінійний)	18 TXL	СИНІЙ	P1-7	P3-2
Датчик заповнення насінневого бункера (Заземлення)	18 TXL	ЧОРНИЙ	SP1	P3-6
Ручний режим (Заземлення)	18	ЧОРНИЙ	SP1	P4-1
Ручний режим (Вхід)	18	ЧЕРВОНИЙ	P1-8	P4-2

**Джгут дротів крила IPP**

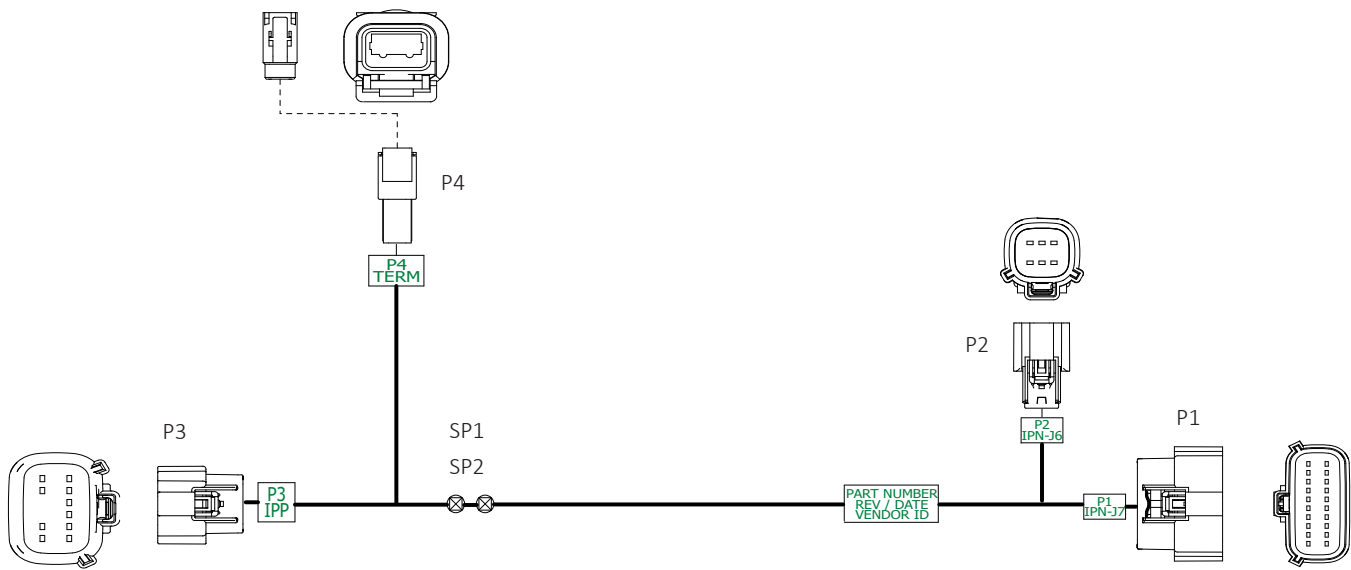

Номер деталі A25214				
Сигнал	Калібр дроту	Колір	Від	До
RS232 RX	18(ТР)	ПОМАРАНЧЕВИЙ	P1-1	P3-1
RS232 TX	18(ТР)	КОРИЧНЕВИЙ	P1-2	P3-2
CAN HI	18(ТР)	ЖОВТИЙ	P2-1	SP1
CAN LO	18(ТР)	ЗЕЛЕНИЙ	P2-2	SP2
Живлення	16	ЧЕРВОНИЙ	P2-3	P3-12
Маса	16	ЧОРНИЙ	P2-4	P3-6
Оновлення програмного забезпечення IPP	18	СИНІЙ	P2-5	P3-11
CAN HI	18(ТР)	ЖОВТИЙ	SP1	P3-5
CAN LO	18(ТР)	ЗЕЛЕНИЙ	SP2	P3-4
CAN HI	18(ТР)	ЖОВТИЙ	SP1	P4-1
CAN LO	18(ТР)	ЗЕЛЕНИЙ	SP2	P4-2



## Джгут дротів ЖИВЛЕННЯ

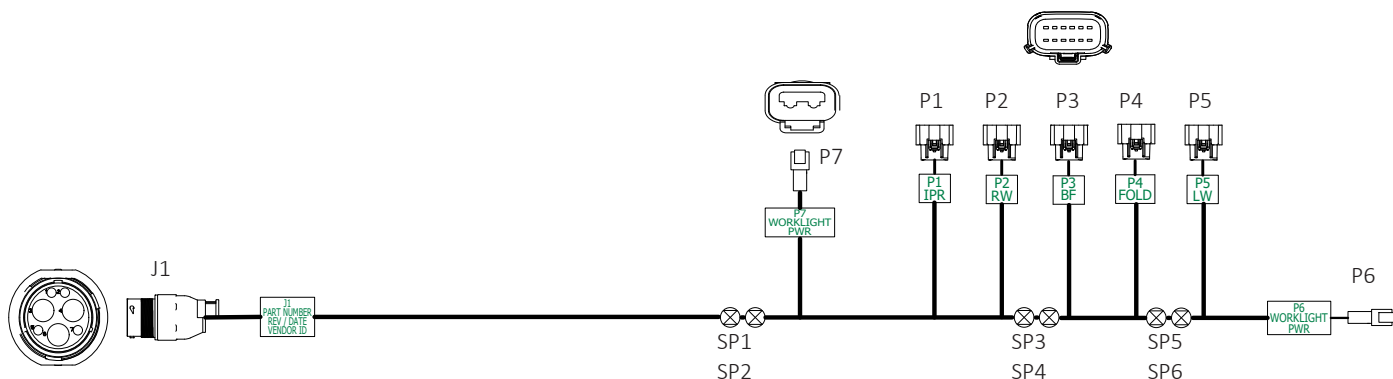

Номер деталі A25588				
Сигнал	Калібр дроту	Колір	Від	До
12В постійного струму+	6	ЧЕРВОНИЙ	J1-3	SP1
12В постійного струму-	6	ЧОРНИЙ	J1-4	SP2
РОБОЧЕ ОСВІТЛЕННЯ (ЖИВЛЕННЯ)	16	ЧЕРВОНИЙ	SP1	P7-2
ВИХІДНА ТОЧКА (ЖИВЛЕННЯ)	16	ЧЕРВОНИЙ	SP1	P1-1
(ЖИВЛЕННЯ)	8	ЧЕРВОНИЙ	SP1	SP3
РОБОЧЕ ОСВІТЛЕННЯ (ЗАЗЕМЛЕННЯ)	16	ЧОРНИЙ	SP2	P7-1
ВИХІДНА ТОЧКА (ЗАЗЕМЛЕННЯ)	16	ЧОРНИЙ	SP2	P1-2
(ЗАЗЕМЛЕННЯ)	8	ЧОРНИЙ	SP2	SP4
RW IPN (ЖИВЛЕННЯ)	16	ЧЕРВОНИЙ	SP3	P2-1
RW IPN (ЖИВЛЕННЯ)	16	ЧЕРВОНИЙ	SP3	P2-3
BF IPN (ЖИВЛЕННЯ)	16	ЧЕРВОНИЙ	SP3	P3-1
ВИХІДНА ТОЧКА ОСНОВНОГО ЗАПОБІЖНИКА (ЖИВЛЕННЯ)	16	ЧЕРВОНИЙ	SP3	P3-3
(ЖИВЛЕННЯ)	12	ЧЕРВОНИЙ	SP3	SP5
RW IPN (ЗАЗЕМЛЕННЯ)	16	ЧОРНИЙ	SP4	P2-2
RW IPN (ЗАЗЕМЛЕННЯ)	16	ЧОРНИЙ	SP4	P2-4
BF IPN (ЗАЗЕМЛЕННЯ)	16	ЧОРНИЙ	SP4	P3-2
BF IPN (ЗАЗЕМЛЕННЯ)	16	ЧОРНИЙ	SP4	P3-4
(ЗАЗЕМЛЕННЯ)	12	ЧОРНИЙ	SP4	SP6
МЕХАНІЗМ СКЛАДАННЯ (ЖИВЛЕННЯ)	16	ЧЕРВОНИЙ	SP5	P4-1
МЕХАНІЗМ СКЛАДАННЯ (ЖИВЛЕННЯ)	16	ЧЕРВОНИЙ	SP5	P4-3
IPN ЛІВОГО КРИЛА (ЖИВЛЕННЯ)	16	ЧЕРВОНИЙ	SP5	P5-1
IPN ЛІВОГО КРИЛА (ЖИВЛЕННЯ)	16	ЧЕРВОНИЙ	SP5	P5-3
РОБОЧЕ ОСВІТЛЕННЯ (ЖИВЛЕННЯ)	16	ЧЕРВОНИЙ	SP5	P6-2
МЕХАНІЗМ СКЛАДАННЯ (ЗАЗЕМЛЕННЯ)	16	ЧОРНИЙ	SP6	P4-2
МЕХАНІЗМ СКЛАДАННЯ (ЗАЗЕМЛЕННЯ)	16	ЧОРНИЙ	SP6	P4-4
IPN ЛІВОГО КРИЛА (ЗАЗЕМЛЕННЯ)	16	ЧОРНИЙ	SP6	P5-2
IPN ЛІВОГО КРИЛА (ЗАЗЕМЛЕННЯ)	16	ЧОРНИЙ	SP6	P5-4
РОБОЧЕ ОСВІТЛЕННЯ (ЗАЗЕМЛЕННЯ)	16	ЧОРНИЙ	SP6	P6-1

Джгут дротів IPN лівого крила

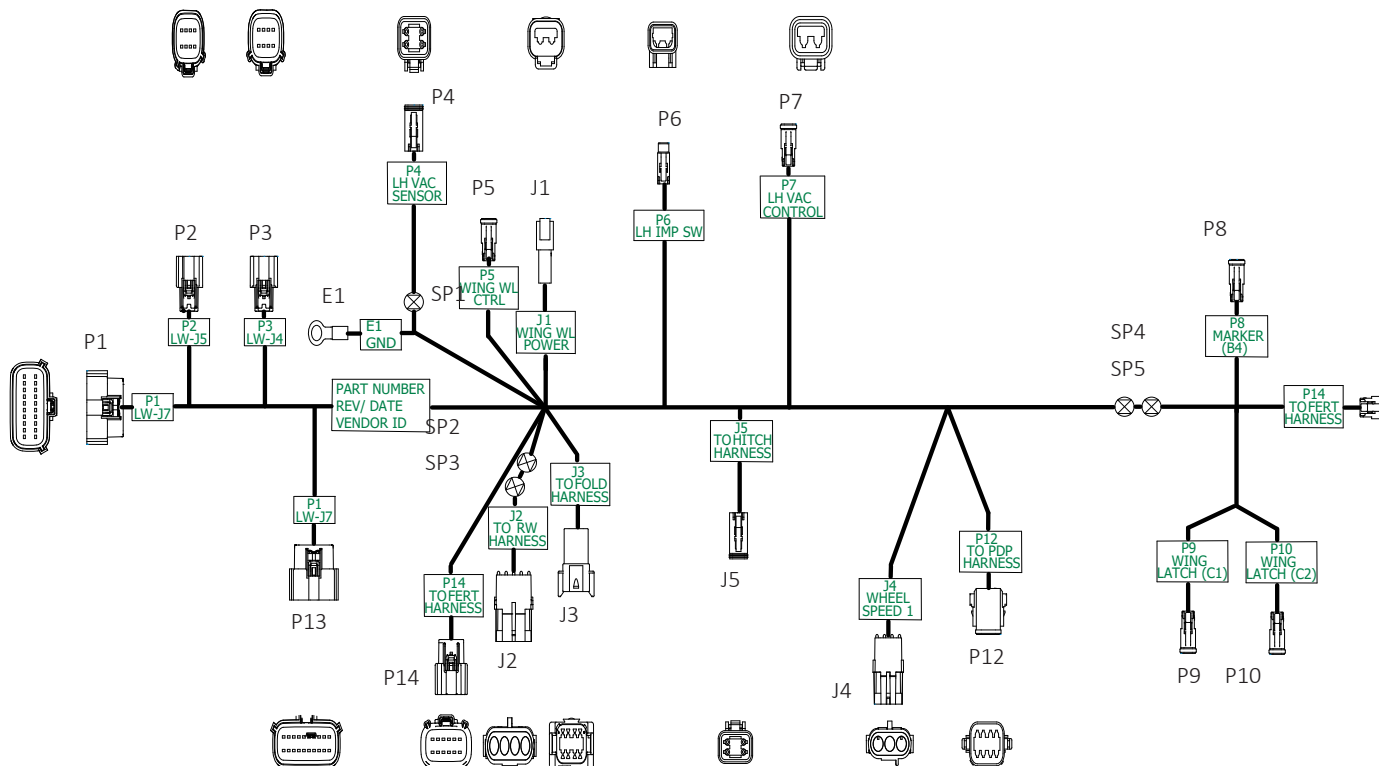

Номер деталі A25589

Сигнал	Калібр дроту	Колір	Від	До
ЗМЕНШ. ТИСКУ ПНЕВМ. ПРИТИСКУ (+)	16	ВИМУШЕНИЙ	P1-3	P12-3
ЗМЕНШ. ТИСКУ ПНЕВМ. ПРИТИСКУ (-)	16	КОРИЧНЕВИЙ	P1-4	P12-4
РЕЛЕ РОБОЧОГО ОСВІТЛЕННЯ КРИЛА (+)	16	ЧЕРВОНИЙ	P1-7	P5-2
РЕЛЕ РОБОЧОГО ОСВІТЛЕННЯ КРИЛА (-)	16	ЧОРНИЙ	P1-8	P5-1
ДАТЧИК ТИСКУ ПНЕВМАТ. ПРИТИСКУ (СИГНАЛ)	18	БІЛИЙ	P1-16	P12-7
ДАТЧИК ТИСКУ ПНЕВМАТ. ПРИТИСКУ (ЗАЗЕМЛЕННЯ)	18	ЧОРНИЙ	P1-19	P12-6
ДАТЧИК ТИСКУ ПНЕВМАТ. ПРИТИСКУ (ЖИВЛЕННЯ)	18	ПОМАРАНЧЕВИЙ	P1-20	P12-5
ЗБІЛЬШ. ТИСКУ ПНЕВМ. ПРИТИСКУ (+)	16	ЧЕРВОНИЙ	P2-1	P12-1
ЗБІЛЬШ. ТИСКУ ПНЕВМ. ПРИТИСКУ (-)	16	ЖОВТИЙ	P2-2	P12-2
ЛІВИЙ ДАТЧИК ВАКУУМУ (ЖИВЛЕННЯ)	18	ПОМАРАНЧЕВИЙ	P2-5	P4-2
ЛІВИЙ ДАТЧИК ВАКУУМУ (ЗАЗЕМЛЕННЯ)	18	ЧОРНИЙ	P2-6	SP1
ЛІВИЙ ДАТЧИК ВАКУУМУ (СИГНАЛ)	18	БІЛИЙ	P2-7	P4-4
ЛІВИЙ СОЛЕНОЇД ВИТЯЖНОГО ВЕНТИЛЯТОРА (+)	16	ЧЕРВОНИЙ	P3-1	P7-1
ЛІВИЙ СОЛЕНОЇД ВИТЯЖНОГО ВЕНТИЛЯТОРА (-)	16	ЧОРНИЙ	P3-2	P7-2
ЛІВИЙ ПЕРЕМИКАЧ РОБОЧОГО ОБЛАДНАННЯ (ЖИВЛЕННЯ)	18	КОРИЧНЕВИЙ	P3-5	P6-1
ЛІВИЙ ПЕРЕМИКАЧ РОБОЧОГО ОБЛАДНАННЯ (СИГНАЛ)	18	ЗЕЛЕНИЙ	P3-7	P6-2
ЛІВИЙ ДАТЧИК ВАКУУМУ (ЗАЗЕМЛЕННЯ)	18	ЧОРНИЙ	SP1	P4-1
ЗАЗЕМЛЕННЯ СІВАЛКИ	18	ЧОРНИЙ	SP1	E1

РОБОЧЕ ОСВІТЛЕННЯ КРИЛА (-)	16	ЧОРНИЙ	J1-1	SP2
РОБОЧЕ ОСВІТЛЕННЯ КРИЛА (+)	16	ЧЕРВОНИЙ	J1-2	SP3
РОБОЧЕ ОСВІТЛЕННЯ ЛІВОГО КРИЛА (-)	16	ЧОРНИЙ	SP2	P11-1
РОБОЧЕ ОСВІТЛЕННЯ ПРАВОГО КРИЛА (-)	16	ЧОРНИЙ	SP2	J2-B
РОБОЧЕ ОСВІТЛЕННЯ ЛІВОГО КРИЛА (+)	16	ЧЕРВОНИЙ	SP3	P11-2
РОБОЧЕ ОСВІТЛЕННЯ ПРАВОГО КРИЛА (+)	16	ЧЕРВОНИЙ	SP3	J2-A
СОЛЕНОЇД ЛІВОГО МАРКЕРУ (+)	16	ЧЕРВОНИЙ	J2-C	P8-1
СОЛЕНОЇД ЛІВОГО МАРКЕРУ (-)	16	ЧОРНИЙ	J2-D	P8-2
ШВИДКІСТЬ КОЛЕСА №1 (ЖИВЛЕННЯ)	18	ЧЕРВОНИЙ	J3-1	J4-A
ШВИДКІСТЬ КОЛЕСА №1 (ЗАЗЕМЛЕННЯ)	18	ЧОРНИЙ	J3-2	J4-B
ШВИДКІСТЬ КОЛЕСА №1 (ЧАСТОТА)	18	БІЛИЙ	J3-3	J4-C
ЗАМОК ЛІВОГО КРИЛА (+)	16	ЧЕРВОНИЙ	J3-4	SP4
ЗАМОК ЛІВОГО КРИЛА (-)	16	ЧОРНИЙ	J3-5	SP5
ЗАМОК ЛІВОГО КРИЛА (+)	16	ЧЕРВОНИЙ	SP4	P9-1
ЗАМОК ЛІВОГО КРИЛА (+)	16	ЧЕРВОНИЙ	SP4	P10-1
ЗАМОК ЛІВОГО КРИЛА (-)	16	ЧОРНИЙ	SP5	P9-2
ЗАМОК ЛІВОГО КРИЛА (-)	16	ЧОРНИЙ	SP5	P10-2
СОЛЕНОЇД ЗЧІПНОГО ПРИСТРОЮ (+)	16	БІЛИЙ	P13-3	J5-1
СОЛЕНОЇД ЗЧІПНОГО ПРИСТРОЮ (-)	16	СІРИЙ	P13-4	J5-2
СОЛЕНОЇД НАСОСУ ДЛЯ ПОДАЧІ ДОБРИВ (+)	16	ЧЕРВОНИЙ	P13-7	P14-1
СОЛЕНОЇД НАСОСУ ДЛЯ ПОДАЧІ ДОБРИВ (-)	16	ЧОРНИЙ	P13-8	P14-2
КЛАПАН-ВІДСІКАЧ НАСОСУ ДЛЯ ПОДАЧІ ДОБРИВ (СИГНАЛ)	18	СИНІЙ	P13-13	P14-3
РЕГУЛЯТОР ПОТОКУ НАСОСУ ДЛЯ ПОДАЧІ ДОБРИВ (СИГНАЛ)	18	БІЛИЙ	P13-15	P14-5
ДАТЧИК ЗНИЖЕНОГО РІВНЯ ПОДАЧІ ДОБРИВ (СИГНАЛ)	18	ЖОВТИЙ	P13-16	P14-6
ЗНИЖЕНИЙ РІВЕНЬ ПОДАЧІ ДОБРИВ/КЛАПАН-ВІДСІКАЧ (ЗАЗЕМЛЕННЯ)	18	ЧОРНИЙ	P13-17	P14-7
ЗНИЖЕНИЙ РІВЕНЬ ПОДАЧІ ДОБРИВ/КЛАПАН-ВІДСІКАЧ (ЖИВЛЕННЯ)	18	ЧЕРВОНИЙ	P13-18	P14-8
РЕГУЛЯТОР ПОТОКУ НАСОСУ ДЛЯ ПОДАЧІ ДОБРИВ (ЗАЗЕМЛЕННЯ)	18	ЧОРНИЙ	P13-19	P14-9
РЕГУЛЯТОР ПОТОКУ НАСОСУ ДЛЯ ПОДАЧІ ДОБРИВ (ЖИВЛЕННЯ)	18	ПОМАРАНЧЕВИЙ	P13-20	P14-10
МЕХАНІЗМ СКЛАДАННЯ (+)	16	ЧЕРВОНИЙ	J3-7	J5-3
МЕХАНІЗМ СКЛАДАННЯ (-)	16	ЧОРНИЙ	J3-8	J5-4

Джгут дротів IPN правого крила

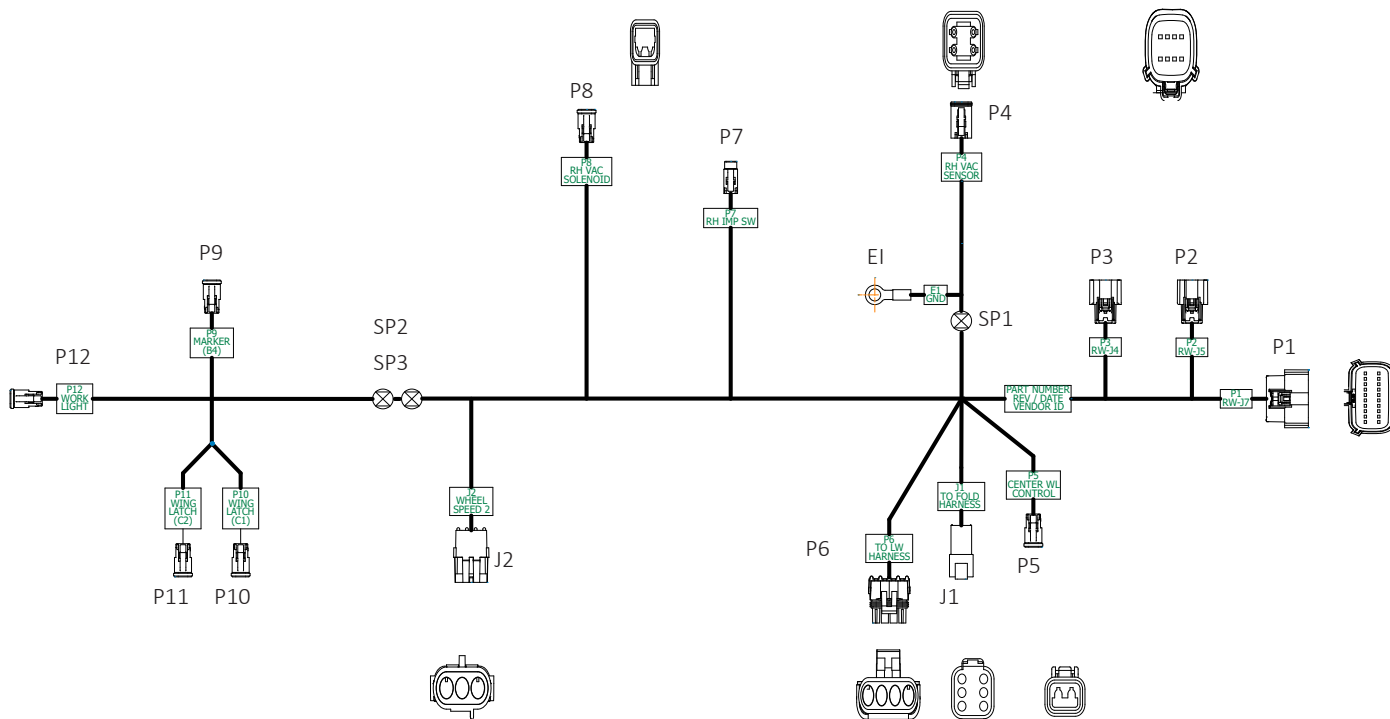

Номер деталі A25590				
Сигнал	Калібр дроту	Колір	Від	До
СОЛЕНОЇД ЛІВОГО МАРКЕРУ (+)	16	ЧЕРВОНИЙ		
СОЛЕНОЇД ЛІВОГО МАРКЕРУ (-)	16	ЧОРНИЙ		
РЕЛЕ ЦЕНТРАЛЬНОГО РОБОЧОГО ОСВІТЛЕННЯ (+)	16	ЧЕРВОНИЙ		
РЕЛЕ ЦЕНТРАЛЬНОГО РОБОЧОГО ОСВІТЛЕННЯ (-)	16	ЧОРНИЙ		
СОЛЕНОЇД ПРАВОГО МАРКЕРУ (+)	16	ЧЕРВОНИЙ		
СОЛЕНОЇД ПРАВОГО МАРКЕРУ (-)	16	ЧОРНИЙ		
ПРАВІЙ ДАТЧИК ВАКУУМУ (ЖИВЛЕННЯ)	18	БІЛИЙ		
ПРАВІЙ ДАТЧИК ВАКУУМУ (ЗАЗЕМЛЕННЯ)	18	ЧОРНИЙ		
ПРАВІЙ ДАТЧИК ВАКУУМУ (СИГНАЛ)	18	ЖОВТИЙ		
ПРАВІЙ СОЛЕНОЇД ВИТЯЖНОГО ВЕНТИЛЯТОРА (+)	16	ЧЕРВОНИЙ		
ПРАВІЙ СОЛЕНОЇД ВИТЯЖНОГО ВЕНТИЛЯТОРА (-)	16	ЧОРНИЙ		
ПРАВІЙ ПЕРЕМИКАЧ РОБОЧОГО ОБЛАДНАННЯ (ЖИВЛЕННЯ)	18	КОРИЧНЕВИЙ		
ПРАВІЙ ПЕРЕМИКАЧ РОБОЧОГО ОБЛАДНАННЯ (СИГНАЛ)	18	ЗЕЛЕНИЙ		
ПРАВІЙ ДАТЧИК ВАКУУМУ (ЗАЗЕМЛЕННЯ)	18	ЧОРНИЙ		
ЗАЗЕМЛЕННЯ СІВАЛКИ	18	ЧОРНИЙ		
ЗАМОК ПРАВОГО КРИЛА (+)	16	ЧЕРВОНИЙ		
ЗАМОК ПРАВОГО КРИЛА (-)	16	ЧОРНИЙ		
ЗАМОК ПРАВОГО КРИЛА (+)	16	ЧЕРВОНИЙ		
ЗАМОК ПРАВОГО КРИЛА (+)	16	ЧЕРВОНИЙ		
ЗАМОК ПРАВОГО КРИЛА (-)	16	ЧОРНИЙ		
ЗАМОК ПРАВОГО КРИЛА (-)	16	ЧОРНИЙ		

ШВИДКІСТЬ КОЛЕСА №2 (ЖИВЛЕННЯ)	18	ЧЕРВОНИЙ		
ШВИДКІСТЬ КОЛЕСА №2 (ЗАЗЕМЛЕННЯ)	18	ЧОРНИЙ		
ШВИДКІСТЬ КОЛЕСА №2 (ЧАСТОТА)	18	БІЛИЙ		
РОБОЧЕ ОСВІТЛЕННЯ ПРАВОГО КРИЛА (+)	16	ЧОРНИЙ		
РОБОЧЕ ОСВІТЛЕННЯ ПРАВОГО КРИЛА (-)	16	ЧЕРВОНИЙ		

**Джгут дротів тягового бруса**

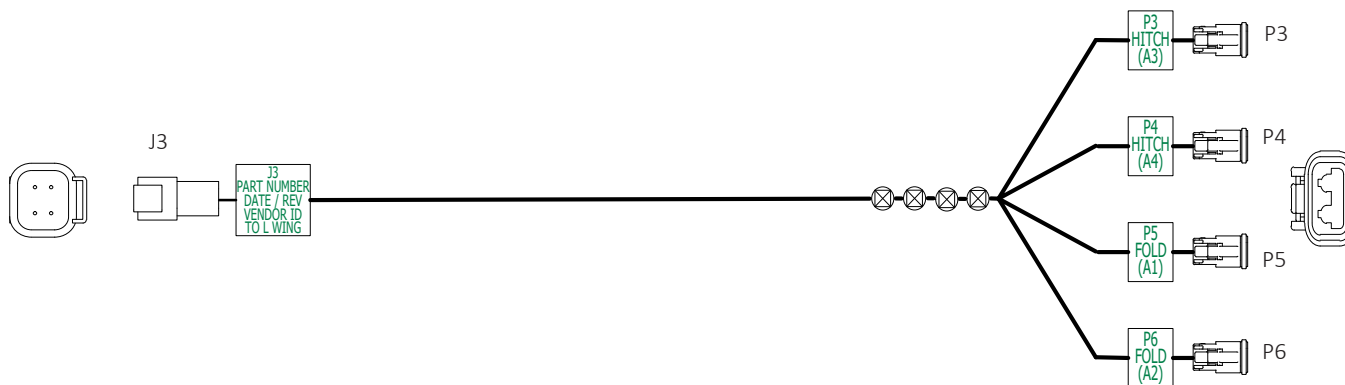

Номер деталі A25591				
Сигнал	Калібр дроту	Колір	Від	До
СОЛЕНОЇД ЗЧІПНОГО ПРИСТРОЮ +	16	БІЛИЙ	J3-1	SP1
СОЛЕНОЇД ЗЧІПНОГО ПРИСТРОЮ-	16	ЗЕЛЕНИЙ	J3-2	SP2
СОЛЕНОЇД СКЛАДНИХ КРИЛ +	16	ЧЕРВОНИЙ	J3-3	SP3
СОЛЕНОЇД СКЛАДНИХ КРИЛ-	16	ЧОРНИЙ	J3-4	SP4
СОЛЕНОЇД ЗЧІПНОГО ПРИСТРОЮ +	16	БІЛИЙ	SP1	P3-1
СОЛЕНОЇД ЗЧІПНОГО ПРИСТРОЮ +	16	БІЛИЙ	SP1	P4-1
СОЛЕНОЇД ЗЧІПНОГО ПРИСТРОЮ-	16	ЗЕЛЕНИЙ	SP2	P3-2
СОЛЕНОЇД ЗЧІПНОГО ПРИСТРОЮ-	16	ЗЕЛЕНИЙ	SP2	P4-2
СОЛЕНОЇД СКЛАДНИХ КРИЛ +	16	ЧЕРВОНИЙ	SP3	P5-1
СОЛЕНОЇД СКЛАДНИХ КРИЛ +	16	ЧЕРВОНИЙ	SP3	P6-1
СОЛЕНОЇД СКЛАДНИХ КРИЛ-	16	ЧОРНИЙ	SP4	P5-2
СОЛЕНОЇД СКЛАДНИХ КРИЛ-	16	ЧОРНИЙ	SP4	P6-2

Джгут дротів IPN механізму складання

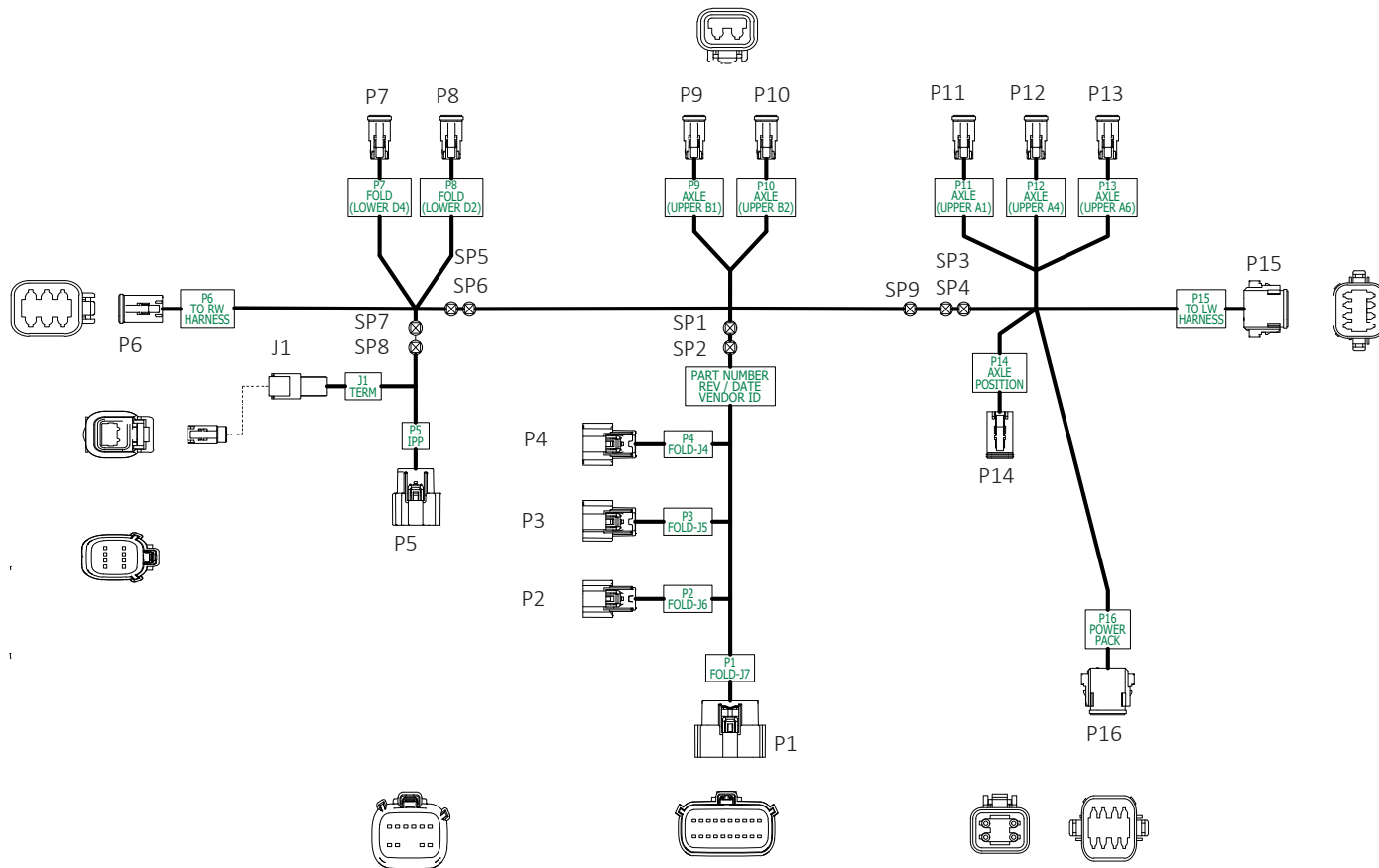

Номер деталі A25592				
Сигнал	Калібр дроту	Колір	Від	До
Оновлення/наладка IPP (RS232 RX)	18 (TP)	ПОМАРАНЧЕВИЙ	P1-1	P5-1
Оновлення/наладка IPP (RS232 TX)	18 (TP)	КОРИЧНЕВИЙ	P1-2	P5-2
МЕХАНІЗМ СКЛАДАННЯ (+)	16	ЧЕРВОНИЙ	P1-3	SP3
МЕХАНІЗМ СКЛАДАННЯ (-)	16	ЧОРНИЙ	P1-4	SP4
ВХІД РЕЛЕ ОСІ (+)	16	ЧЕРВОНИЙ	P1-7	P14-1
РЕЛЕ ОСІ (-)	16	ЧОРНИЙ	P1-8	SP9
RU PWR ЗВОРОТНІЙ ЗВ'ЯЗОК ВІД БЛОКУ ЖИВЛЕННЯ	20	ЖОВТИЙ	P1-13	P16-4
АККУМУЛЯТОР 1 НАПРУГА	14	ПОМАРАНЧЕВИЙ	P1-14	P16-7
КОЛЕСО ШВИДКОСТІ №2 (ЧАСТОТА)	18	БІЛИЙ	P1-15	P6-3
АККУМУЛЯТОР 2 НАПРУГА	14	СИНИЙ	P1-16	P16-8
КОЛЕСО ШВИДКОСТІ №2 (ЗАЗЕМЛЕННЯ)	18	ЧОРНИЙ	P1-17	P6-2
КОЛЕСО ШВИДКОСТІ №2 (ЖИВЛЕННЯ)	18	ЧЕРВОНИЙ	P1-18	P6-1
RU РЕЛЕ ПОТУЖНОСТІ (ЗАЗЕМЛЕННЯ)	16	ЧОРНИЙ	P1-19	P16-2
RU РЕЛЕ ПОТУЖНОСТІ (ЖИВЛЕННЯ)	16	ЧЕРВОНИЙ	P1-20	P16-1
IPP CAN HI	18 (TP)	ЖОВТИЙ	P2-1	SP7

## Джгут дротів IPN механізму складання

IPP CAN LO	18 (TP)	ЗЕЛЕНИЙ	P2-2	SP8
IPP ЖИВЛЕННЯ (+)	16	ЧЕРВОНИЙ	P2-3	P5-12
IPP ЖИВЛЕННЯ (-)	16	ЧОРНИЙ	P2-4	P5-6
ВІСЬ (+)	16	ЧЕРВОНИЙ	P3-1	SP1
ВІСЬ (-)	16	ЧОРНИЙ	P3-2	SP2
РЕЛЕ АКУМУЛЯТОРНОГО БЛОКУ (ЖИВЛЕННЯ)	16	БІЛИЙ	P3-5	P16-5
РЕЛЕ АКУМУЛЯТОРНОГО БЛОКУ (ЗАЕМЛЕННЯ)	16	ЗЕЛЕНИЙ	P3-6	P16-6
КОЛЕСО ШВИДКОСТІ №1 (ЧАСТОТА)	18	БІЛИЙ	P3-7	P15-3
ЗАМКИ КРИЛА (+)	16	ЧЕРВОНИЙ	P4-1	SP5
ЗАМКИ КРИЛА (-)	16	ЧОРНИЙ	P4-2	SP6
КОЛЕСО ШВИДКОСТІ №1 (ЖИВЛЕННЯ)	18	ЧЕРВОНИЙ	P4-5	P15-1
КОЛЕСО ШВИДКОСТІ №1 (ЗАЕМЛЕННЯ)	18	ЧОРНИЙ	P4-6	P15-2
ДАТЧИК ГЕНЕРАТОРА ТИМЧАСОВОГО СТРУМУ (ЧАСТОТА)	16	КОРИЧНЕВИЙ	P4-8	P16-3
ЗАМОК ПРАВОГО КРИЛА (+)	16	ЧЕРВОНИЙ	SP5	P6-4
ВІСЬ (+)	16	ЧЕРВОНИЙ	SP1	P9-1
ВІСЬ (+)	16	ЧЕРВОНИЙ	SP1	P10-1
ЗАМОК ЛІВОГО КРИЛА (+)	16	ЧЕРВОНИЙ	SP5	P15-4
ЗАМОК ПРАВОГО КРИЛА (-)	16	ЧОРНИЙ	SP6	P6-5
ВІСЬ (-)	16	ЧОРНИЙ	SP2	P9-2
ВІСЬ (-)	16	ЧОРНИЙ	SP2	P10-2
ЗАМОК ЛІВОГО КРИЛА (-)	16	ЧОРНИЙ	SP6	P15-5
РЕЛЕ ОСІ (-)	16	ЧОРНИЙ	SP9	P13-2
ВІСЬ (+)	16	ЧЕРВОНИЙ	SP1	P11-1
ВІСЬ (+)	16	ЧЕРВОНИЙ	SP1	P12-1
МЕХАНІЗМ СКЛАДАННЯ (+)	16	ЧЕРВОНИЙ	SP3	P15-7
ВІСЬ (-)	16	ЧОРНИЙ	SP2	P11-2
ВІСЬ (-)	16	ЧОРНИЙ	SP2	P12-2
МЕХАНІЗМ СКЛАДАННЯ (-)	16	ЧОРНИЙ	SP4	P15-8
МЕХАНІЗМ СКЛАДАННЯ (+)	16	ЧЕРВОНИЙ	SP3	P7-1
МЕХАНІЗМ СКЛАДАННЯ (+)	16	ЧЕРВОНИЙ	SP3	P8-1
МЕХАНІЗМ СКЛАДАННЯ (-)	16	ЧОРНИЙ	SP4	P7-2
МЕХАНІЗМ СКЛАДАННЯ (-)	16	ЧОРНИЙ	SP4	P8-2
ВИХІД РЕЛЕ ОСІ (+)	16	ЧЕРВОНИЙ	P14-4	P13-1
IPP CAN H	18 (TP)	ЖОВТИЙ	SP7	P5-5
IPP CAN L	18 (TP)	ЗЕЛЕНИЙ	SP8	P5-4
CAN HI КІНЦЕВА МУФТА	18 (TP)	ЖОВТИЙ	SP7	J1-1
CAN LO КІНЦЕВА МУФТА	18 (TP)	ЗЕЛЕНИЙ	SP8	J1-2
РЕЛЕ ОСІ (-)	16	ЧОРНИЙ	SP9	P14-2
ООНОВЛЕННЯ ПРОГРАМНОГО ЗАБЕЗПЕЧЕННЯ IPP ВИМКНЕНО	18	СИНИЙ	P2-5	P5-11

**Джгут дротів живлення (1-9)**

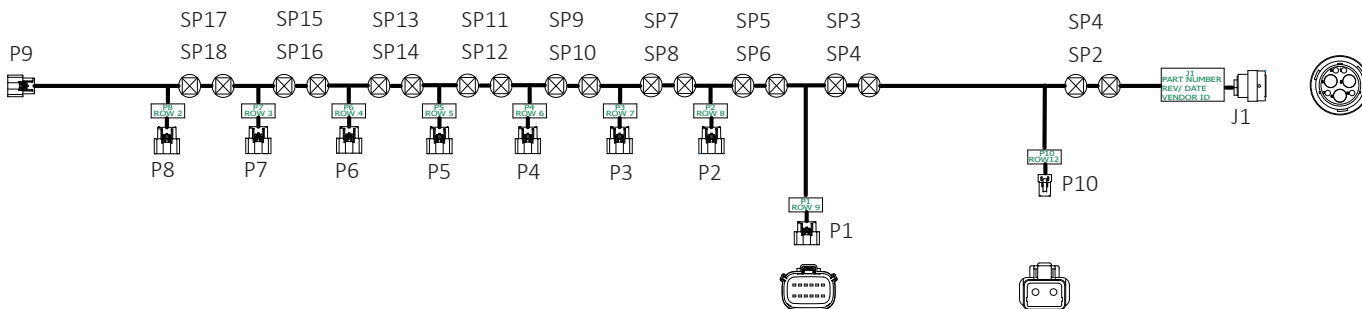

Номер деталі A25596				
Сигнал	Калібр дроту	Колір	Від	До
ЖИВЛЕННЯ	4	ЧЕРВОНИЙ	J1-6	SP1
ЗАЗЕМЛЕННЯ	4	ЧОРНИЙ	J1-4	SP2
RU 10-12 (ЖИВЛЕННЯ)	10	ЧЕРВОНИЙ	SP1	P10-1
ЖИВЛЕННЯ	4	ЧЕРВОНИЙ	SP1	SP3
RU 10-12 (ЗАЗЕМЛЕННЯ)	10	ЧОРНИЙ	SP2	P10-2
ЗАЗЕМЛЕННЯ	4	ЧОРНИЙ	SP2	SP4
RU 9 (ЖИВЛЕННЯ)	16	ЧЕРВОНИЙ	SP3	P1-1
RU 9 (ЖИВЛЕННЯ)	16	ЧЕРВОНИЙ	SP3	P1-3
ЖИВЛЕННЯ	4	ЧЕРВОНИЙ	SP3	SP5
RU 9 (ЗАЗЕМЛЕННЯ)	16	ЧОРНИЙ	SP4	P1-2
RU 9 (ЗАЗЕМЛЕННЯ)	16	ЧОРНИЙ	SP4	P1-4
ЗАЗЕМЛЕННЯ	4	ЧОРНИЙ	SP4	SP6
RU 8 (ЖИВЛЕННЯ)	16	ЧЕРВОНИЙ	SP5	P2-1
RU 8 (ЖИВЛЕННЯ)	16	ЧЕРВОНИЙ	SP5	P2-3
ЖИВЛЕННЯ	6	ЧЕРВОНИЙ	SP5	SP7
RU 8 (ЗАЗЕМЛЕННЯ)	16	ЧОРНИЙ	SP6	P2-2
RU 8 (ЗАЗЕМЛЕННЯ)	16	ЧОРНИЙ	SP6	P2-4
ЗАЗЕМЛЕННЯ	6	ЧОРНИЙ	SP6	SP8
RU 7 (ЖИВЛЕННЯ)	16	ЧЕРВОНИЙ	SP7	P3-1
RU 7 (ЖИВЛЕННЯ)	16	ЧЕРВОНИЙ	SP7	P3-3
ЖИВЛЕННЯ	6	ЧЕРВОНИЙ	SP7	SP9
RU 7 (ЗАЗЕМЛЕННЯ)	16	ЧОРНИЙ	SP8	P3-2
RU 7 (ЗАЗЕМЛЕННЯ)	16	ЧОРНИЙ	SP8	P3-4
ЗАЗЕМЛЕННЯ	6	ЧОРНИЙ	SP8	SP10
RU 6 (ЖИВЛЕННЯ)	16	ЧЕРВОНИЙ	SP9	P4-1
RU 6 (ЖИВЛЕННЯ)	16	ЧЕРВОНИЙ	SP9	P4-3
ЖИВЛЕННЯ	8	ЧЕРВОНИЙ	SP9	SP11
RU 6 (ЗАЗЕМЛЕННЯ)	16	ЧОРНИЙ	SP10	P4-2
RU 6 (ЗАЗЕМЛЕННЯ)	16	ЧОРНИЙ	SP10	P4-4
ЗАЗЕМЛЕННЯ	8	ЧОРНИЙ	SP10	SP12
RU 5 (ЖИВЛЕННЯ)	16	ЧЕРВОНИЙ	SP11	P5-1



**Джут дротів живлення (1-9)**

RU 5 (ЖИВЛЕННЯ)	16	ЧЕРВОНИЙ	SP11	P5-3
ЖИВЛЕННЯ	8	ЧЕРВОНИЙ	SP11	SP13
RU 5 (ЗАЗЕМЛЕННЯ)	16	ЧОРНИЙ	SP12	P5-2
RU 5 (ЗАЗЕМЛЕННЯ)	16	ЧОРНИЙ	SP12	P5-4
ЗАЗЕМЛЕННЯ	8	ЧОРНИЙ	SP12	SP14
RU 4 (ЖИВЛЕННЯ)	16	ЧЕРВОНИЙ	SP13	P6-1
RU 4 (ЖИВЛЕННЯ)	16	ЧЕРВОНИЙ	SP13	P6-3
ЖИВЛЕННЯ	10	ЧЕРВОНИЙ	SP13	SP15
RU 4 (ЗАЗЕМЛЕННЯ)	16	ЧОРНИЙ	SP14	P6-2
RU 4 (ЗАЗЕМЛЕННЯ)	16	ЧОРНИЙ	SP14	P6-4
ЗАЗЕМЛЕННЯ	10	ЧОРНИЙ	SP14	SP16
RU 3 (ЖИВЛЕННЯ)	16	ЧЕРВОНИЙ	SP15	P7-1
RU 3 (ЖИВЛЕННЯ)	16	ЧЕРВОНИЙ	SP15	P7-3
ЖИВЛЕННЯ	10	ЧЕРВОНИЙ	SP15	SP17
RU 3 (ЗАЗЕМЛЕННЯ)	16	ЧОРНИЙ	SP16	P7-2
RU 3 (ЗАЗЕМЛЕННЯ)	16	ЧОРНИЙ	SP16	P7-4
ЗАЗЕМЛЕННЯ	10	ЧОРНИЙ	SP16	SP18
RU 2 (ЖИВЛЕННЯ)	16	ЧЕРВОНИЙ	SP17	P8-1
RU 2 (ЖИВЛЕННЯ)	16	ЧЕРВОНИЙ	SP17	P8-3
RU 1 (ЖИВЛЕННЯ)	16	ЧЕРВОНИЙ	SP17	P9-1
RU 1 (ЖИВЛЕННЯ)	16	ЧЕРВОНИЙ	SP17	P9-3
RU 2 (ЗАЗЕМЛЕННЯ)	16	ЧОРНИЙ	SP18	P8-2
RU 2 (ЗАЗЕМЛЕННЯ)	16	ЧОРНИЙ	SP18	P8-4
RU 1 (ЗАЗЕМЛЕННЯ)	16	ЧОРНИЙ	SP18	P9-2
RU 1 (ЗАЗЕМЛЕННЯ)	16	ЧОРНИЙ	SP18	P9-4

**Джгут дротів IPN центральних бункерів**

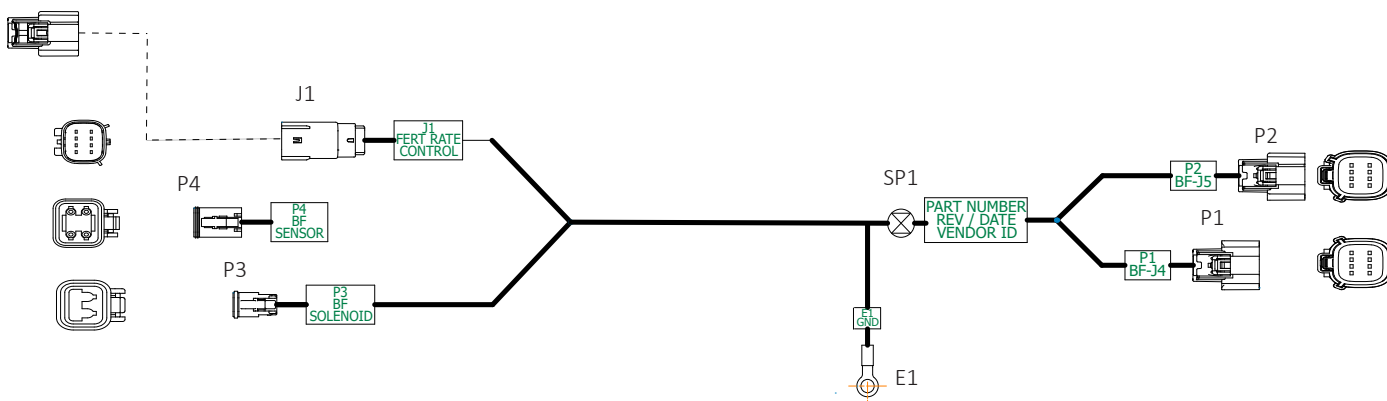

Номер деталі A25593				
Сигнал	Калібр дроту	Колір	Від	До
СОЛЕНОЇД ВЕНТИЛЯТОРА ЦЕНТРАЛЬНИХ БУНКЕРІВ +	16	ЧЕРВОНИЙ	P1-1	P3-1
СОЛЕНОЇД ВЕНТИЛЯТОРА ЦЕНТРАЛЬНИХ БУНКЕРІВ-	16	ЧОРНИЙ	P1-2	P3-2
ЗБІЛЬШЕННЯ ШВИДКОСТІ ВНЕСЕННЯ ДОБРИВ	18	ЖОВТИЙ	P2-1	J1-1
ЗМЕНШЕННЯ ШВИДКОСТІ ВНЕСЕННЯ ДОБРИВ	18	ЗЕЛЕНИЙ	P2-2	J1-2
ДАТЧИК ПРИТИСКУ ЦЕНТРАЛЬНИХ БУНКЕРІВ (ЖИВЛЕННЯ)	18	ПОМАРАНЧЕВИЙ	P2-5	P4-2
ДАТЧИК ПРИТИСКУ ЦЕНТРАЛЬНИХ БУНКЕРІВ (ЗАЗЕМЛЕННЯ)	18	ЧОРНИЙ	P2-6	SP1
ДАТЧИК ПРИТИСКУ ЦЕНТРАЛЬНИХ БУНКЕРІВ (СИГНАЛ)	18	БІЛИЙ	P2-7	P4-4
ДАТЧИК ПРИТИСКУ ЦЕНТРАЛЬНИХ БУНКЕРІВ (ЗАЗЕМЛЕННЯ)	18	ЧОРНИЙ	SP1	P4-1
ЗАЗЕМЛЕННЯ СІВАЛКИ	18	ЧОРНИЙ	SP1	E1

**Джгут дротів 12В ЖИВЛЕННЯ ДН**

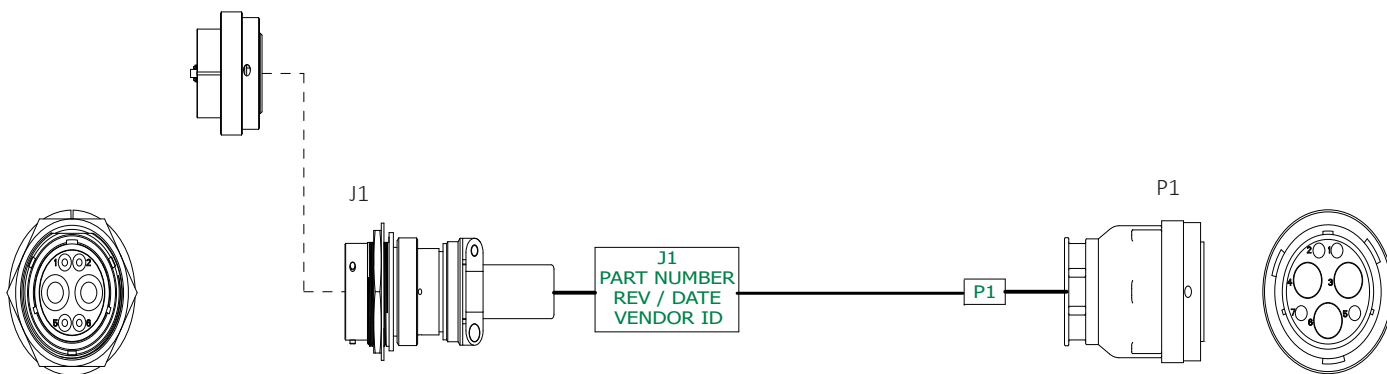

Номер деталі A25626				
Сигнал	Калібр дроту	Колір	Від	До
12В постійного струму+	6	ЧЕРВОНИЙ	J1-3	P1-3
12В постійного струму-	6	ЧОРНИЙ	J1-4	P1-4

**Джут дротів 24В живлення (16-24)**

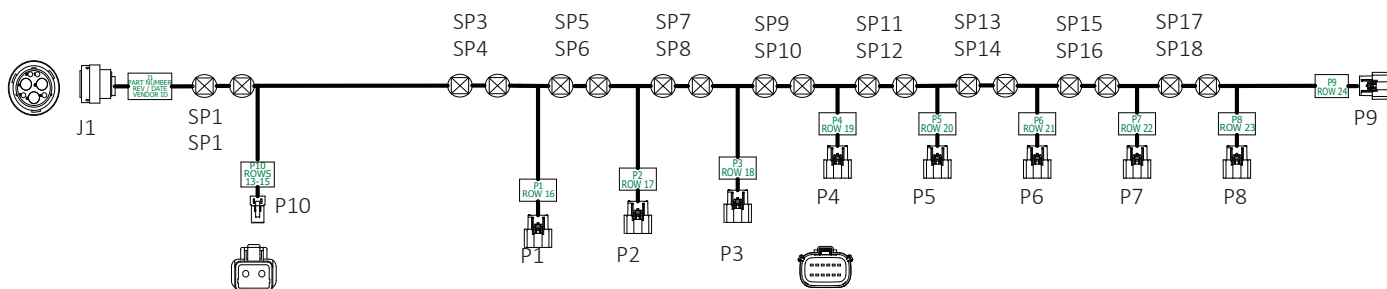

Номер деталі A25597				
Сигнал	Калібр дроту	Колір	Від	До
ЖИВЛЕННЯ	4	ЧЕРВОНИЙ	J1-6	SP1
ЗАЗЕМЛЕННЯ	4	ЧОРНИЙ	J1-4	SP2
RU 13-15 (ЖИВЛЕННЯ)	10	ЧЕРВОНИЙ	SP1	P10-1
ЖИВЛЕННЯ	4	ЧЕРВОНИЙ	SP1	SP3
RU 13-15 (ЗАЗЕМЛЕННЯ)	10	ЧОРНИЙ	SP2	P10-2
ЗАЗЕМЛЕННЯ	4	ЧОРНИЙ	SP2	SP4
RU 16 (ЖИВЛЕННЯ)	16	ЧЕРВОНИЙ	SP3	P1-1
RU 16 (ЖИВЛЕННЯ)	16	ЧЕРВОНИЙ	SP3	P1-3
ЖИВЛЕННЯ	4	ЧЕРВОНИЙ	SP3	SP5
RU 16 (ЗАЗЕМЛЕННЯ)	16	ЧОРНИЙ	SP4	P1-2
RU 16 (ЗАЗЕМЛЕННЯ)	16	ЧОРНИЙ	SP4	P1-4
ЗАЗЕМЛЕННЯ	4	ЧОРНИЙ	SP4	SP6
RU 17 (ЖИВЛЕННЯ)	16	ЧЕРВОНИЙ	SP5	P2-1
RU 17 (ЖИВЛЕННЯ)	16	ЧЕРВОНИЙ	SP5	P2-3
ЖИВЛЕННЯ	6	ЧЕРВОНИЙ	SP5	SP7
RU 17 (ЗАЗЕМЛЕННЯ)	16	ЧОРНИЙ	SP6	P2-2
RU 17 (ЗАЗЕМЛЕННЯ)	16	ЧОРНИЙ	SP6	P2-4
ЗАЗЕМЛЕННЯ	6	ЧОРНИЙ	SP6	SP8
RU 18 (ЖИВЛЕННЯ)	16	ЧЕРВОНИЙ	SP7	P3-1
RU 18 (ЖИВЛЕННЯ)	16	ЧЕРВОНИЙ	SP7	P3-3
ЖИВЛЕННЯ	6	ЧЕРВОНИЙ	SP7	SP9
RU 18 (ЗАЗЕМЛЕННЯ)	16	ЧОРНИЙ	SP8	P3-2
RU 18 (ЗАЗЕМЛЕННЯ)	16	ЧОРНИЙ	SP8	P3-4
ЗАЗЕМЛЕННЯ	6	ЧОРНИЙ	SP8	SP10
RU 19 (ЖИВЛЕННЯ)	16	ЧЕРВОНИЙ	SP9	P4-1
RU 19 (ЖИВЛЕННЯ)	16	ЧЕРВОНИЙ	SP9	P4-3
ЖИВЛЕННЯ	8	ЧЕРВОНИЙ	SP9	SP11
RU 19 (ЗАЗЕМЛЕННЯ)	16	ЧОРНИЙ	SP10	P4-2
RU 19 (ЗАЗЕМЛЕННЯ)	16	ЧОРНИЙ	SP10	P4-4
ЗАЗЕМЛЕННЯ	8	ЧОРНИЙ	SP10	SP12
RU 20 (ЖИВЛЕННЯ)	16	ЧЕРВОНИЙ	SP11	P5-1

**Джут дротів 24В живлення (16-24)**

RU 20 (ЖИВЛЕННЯ)	16	ЧЕРВОНИЙ	SP11	P5-3
ЖИВЛЕННЯ	8	ЧЕРВОНИЙ	SP11	SP13
RU 20 (ЗАЗЕМЛЕННЯ)	16	ЧОРНИЙ	SP12	P5-2
RU 20 (ЗАЗЕМЛЕННЯ)	16	ЧОРНИЙ	SP12	P5-4
ЗАЗЕМЛЕННЯ	8	ЧОРНИЙ	SP12	SP14
RU 21 (ЖИВЛЕННЯ)	16	ЧЕРВОНИЙ	SP13	P6-1
RU 21 (ЖИВЛЕННЯ)	16	ЧЕРВОНИЙ	SP13	P6-3
ЖИВЛЕННЯ	10	ЧЕРВОНИЙ	SP13	SP15
RU 21 (ЗАЗЕМЛЕННЯ)	16	ЧОРНИЙ	SP14	P6-2
RU 21 (ЗАЗЕМЛЕННЯ)	16	ЧОРНИЙ	SP14	P6-4
ЗАЗЕМЛЕННЯ	10	ЧОРНИЙ	SP14	SP16
RU 22 (ЖИВЛЕННЯ)	16	ЧЕРВОНИЙ	SP15	P7-1
RU 22 (ЖИВЛЕННЯ)	16	ЧЕРВОНИЙ	SP15	P7-3
ЖИВЛЕННЯ	10	ЧЕРВОНИЙ	SP15	SP17
RU 22 (ЗАЗЕМЛЕННЯ)	16	ЧОРНИЙ	SP16	P7-2
RU 22 (ЗАЗЕМЛЕННЯ)	16	ЧОРНИЙ	SP16	P7-4
ЗАЗЕМЛЕННЯ	10	ЧОРНИЙ	SP16	SP18
RU 23 (ЖИВЛЕННЯ)	16	ЧЕРВОНИЙ	SP17	P8-1
RU 23 (ЖИВЛЕННЯ)	16	ЧЕРВОНИЙ	SP17	P8-3
RU 23 (ЗАЗЕМЛЕННЯ)	16	ЧОРНИЙ	SP18	P8-2
RU 23 (ЗАЗЕМЛЕННЯ)	16	ЧОРНИЙ	SP18	P8-4
RU 24 (ЖИВЛЕННЯ)	16	ЧЕРВОНИЙ	SP17	P9-1
RU 24 (ЖИВЛЕННЯ)	16	ЧЕРВОНИЙ	SP17	P9-3
RU 24 (ЗАЗЕМЛЕННЯ)	16	ЧОРНИЙ	SP18	P9-2
RU 24 (ЗАЗЕМЛЕННЯ)	16	ЧОРНИЙ	SP18	P9-4

**Джут дротів 24В живлення (10-12)**

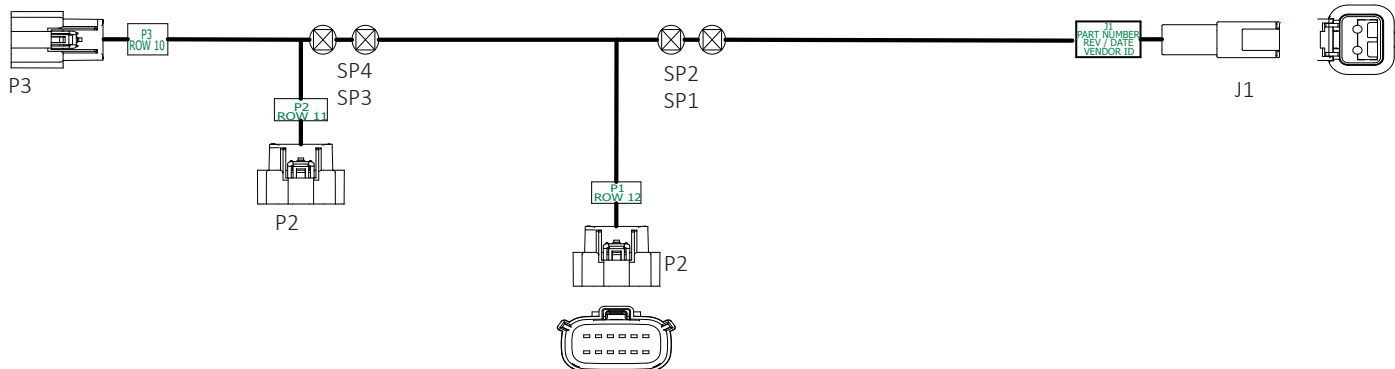

Номер деталі A25598				
Сигнал	Калібр дроту	Колір	Від	До
ЖИВЛЕННЯ	10	ЧЕРВОНИЙ	J1-1	SP1
ЗАЗЕМЛЕННЯ	10	ЧОРНИЙ	J1-2	SP2
РЯД 12 (ЖИВЛЕННЯ)	16	ЧЕРВОНИЙ	SP1	P1-1
РЯД 12 (ЖИВЛЕННЯ)	16	ЧЕРВОНИЙ	SP1	P1-3
ЖИВЛЕННЯ	10	ЧЕРВОНИЙ	SP1	SP3
РЯД 12 (ЗАЗЕМЛЕННЯ)	16	ЧОРНИЙ	SP2	P1-2
РЯД 12 (ЗАЗЕМЛЕННЯ)	16	ЧОРНИЙ	SP2	P1-4
ЗАЗЕМЛЕННЯ	10	ЧОРНИЙ	SP2	SP4
РЯД 11 (ЖИВЛЕННЯ)	16	ЧЕРВОНИЙ	SP3	P2-1
РЯД 11 (ЖИВЛЕННЯ)	16	ЧЕРВОНИЙ	SP3	P2-3
РЯД 10 (ЖИВЛЕННЯ)	16	ЧЕРВОНИЙ	SP3	P3-1
РЯД 10 (ЖИВЛЕННЯ)	16	ЧЕРВОНИЙ	SP3	P3-3
РЯД 11 (ЗАЗЕМЛЕННЯ)	16	ЧОРНИЙ	SP4	P2-2
РЯД 11 (ЗАЗЕМЛЕННЯ)	16	ЧОРНИЙ	SP4	P2-4
РЯД 10 (ЗАЗЕМЛЕННЯ)	16	ЧОРНИЙ	SP4	P3-2
РЯД 10 (ЗАЗЕМЛЕННЯ)	16	ЧОРНИЙ	SP4	P3-4

**Джгут дротів 24В живлення (13-15)**

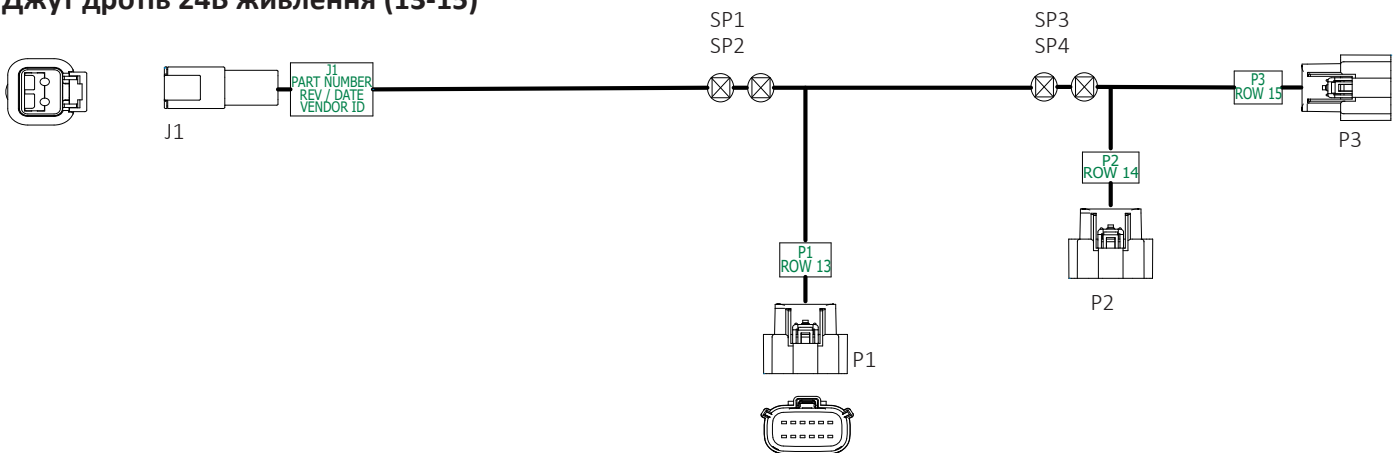

Номер деталі A25599				
Сигнал	Калібр дроту	Колір	Від	До
ЖИВЛЕННЯ	10	ЧЕРВОНИЙ	J1-1	SP1
ЗАЗЕМЛЕННЯ	10	ЧОРНИЙ	J1-2	SP2
РЯД 13 (ЖИВЛЕННЯ)	16	ЧЕРВОНИЙ	SP1	P1-1
РЯД 13 (ЖИВЛЕННЯ)	16	ЧЕРВОНИЙ	SP1	P1-3
ЖИВЛЕННЯ	10	ЧЕРВОНИЙ	SP1	SP3
РЯД 13 (ЗАЗЕМЛЕННЯ)	16	ЧОРНИЙ	SP2	P1-2
РЯД 13 (ЗАЗЕМЛЕННЯ)	16	ЧОРНИЙ	SP2	P1-4
ЗАЗЕМЛЕННЯ	10	ЧОРНИЙ	SP2	SP4
РЯД 14 (ЖИВЛЕННЯ)	16	ЧЕРВОНИЙ	SP3	P2-1
РЯД 14 (ЖИВЛЕННЯ)	16	ЧЕРВОНИЙ	SP3	P2-3
РЯД 15 (ЖИВЛЕННЯ)	16	ЧЕРВОНИЙ	SP3	P3-1
РЯД 15 (ЖИВЛЕННЯ)	16	ЧЕРВОНИЙ	SP3	P3-3
РЯД 14 (ЗАЗЕМЛЕННЯ)	16	ЧОРНИЙ	SP4	P2-2
РЯД 14 (ЗАЗЕМЛЕННЯ)	16	ЧОРНИЙ	SP4	P2-4
РЯД 15 (ЗАЗЕМЛЕННЯ)	16	ЧОРНИЙ	SP4	P3-2
РЯД 15 (ЗАЗЕМЛЕННЯ)	16	ЧОРНИЙ	SP4	P3-4

**Джгут дротів 24В живлення (13-15)**

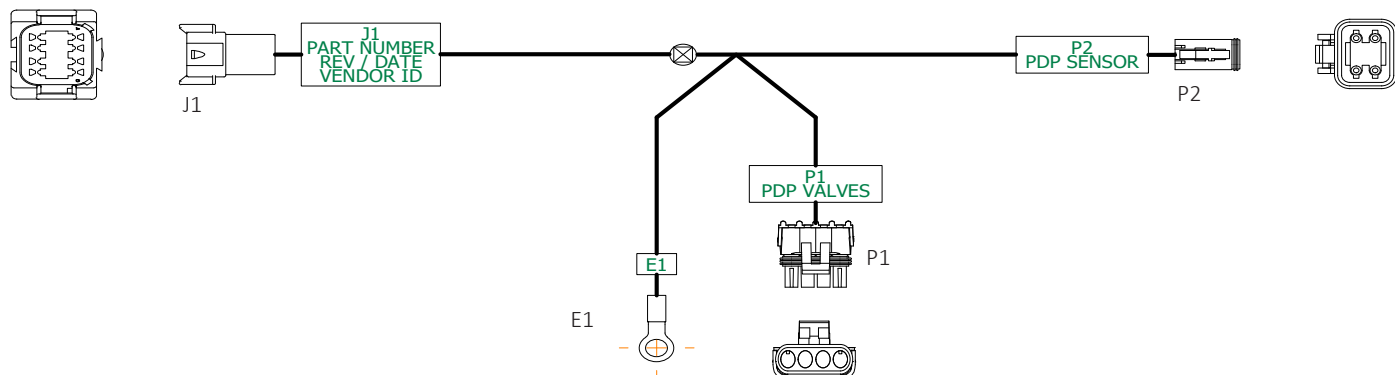

Номер деталі A25653				
Сигнал	Калібр дроту	Колір	Від	До
ЗБІЛЬШ. ТИСКУ ПНЕВМ. ПРИТИСКУ (+)	16	ЧЕРВОНИЙ	J1-1	P1-A
ЗБІЛЬШ. ТИСКУ ПНЕВМ. ПРИТИСКУ (-)	16	ЖОВТИЙ	J1-2	P1-B
ЗМЕНШ. ТИСКУ ПНЕВМ. ПРИТИСКУ (+)	16	ФІОЛЕТОВИЙ	J1-3	P1-C
ЗМЕНШ. ТИСКУ ПНЕВМ. ПРИТИСКУ (-)	16	КОРИЧНЕВИЙ	J1-4	P1-D
ДАТЧИК ТИСКУ ПНЕВМАТ. ПРИТИСКУ (ЖИВЛЕННЯ)	18	ПОМАРАНЧЕВИЙ	J1-5	P2-2
ДАТЧИК ТИСКУ ПНЕВМАТ. ПРИТИСКУ (ЗАЗЕМЛЕННЯ)	18	ЧОРНИЙ	J1-6	SP1
ДАТЧИК ТИСКУ ПНЕВМАТ. ПРИТИСКУ (СИГНАЛ)	18	БІЛИЙ	J1-7	P2-4
ДАТЧИК ТИСКУ ПНЕВМАТ. ПРИТИСКУ (ЗАЗЕМЛЕННЯ)	18	ЧОРНИЙ	SP1	E1
ДАТЧИК ТИСКУ ПНЕВМАТ. ПРИТИСКУ (ЗАЗЕМЛЕННЯ)	18	ЧОРНИЙ	SP1	P2-1

**Джгут дротів лінійки центральних бункерів**

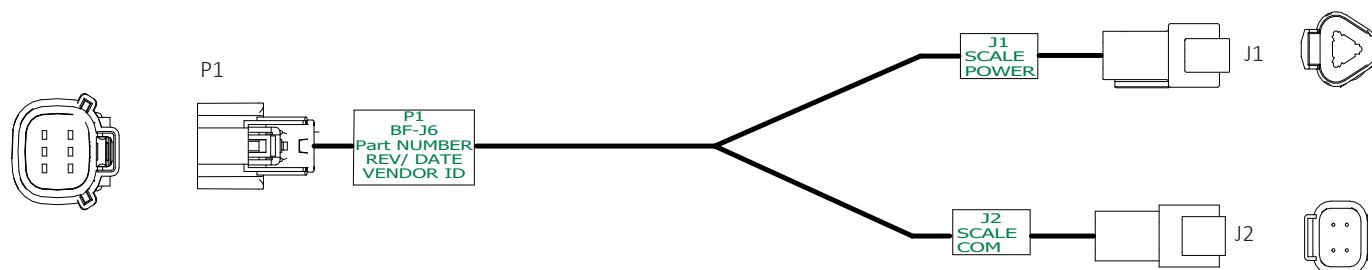

Номер деталі A25218				
Сигнал	Калібр дроту	Колір	Від	До
ЛІНІЙКА ЦЕНТРАЛЬНИХ БУНКЕРІВ (CAN H)	8	ЖОВТИЙ	P1-1	J2-1
ЛІНІЙКА ЦЕНТРАЛЬНИХ БУНКЕРІВ (CAN L)	8	ЗЕЛЕНИЙ	P1-2	J2-2
ГОЛОВА ЛІНІЙКИ ЦЕНТРАЛЬНИХ БУНКЕРІВ (ЖИВЛЕННЯ +)	8	ЧЕРВОНИЙ	P1-3	J1-A
ГОЛОВА ЛІНІЙКИ ЦЕНТРАЛЬНИХ БУНКЕРІВ (ЖИВЛЕННЯ-)	8	ЧОРНИЙ	P1-4	J1-B

**Джгут дротів ASD лінійки CAN**

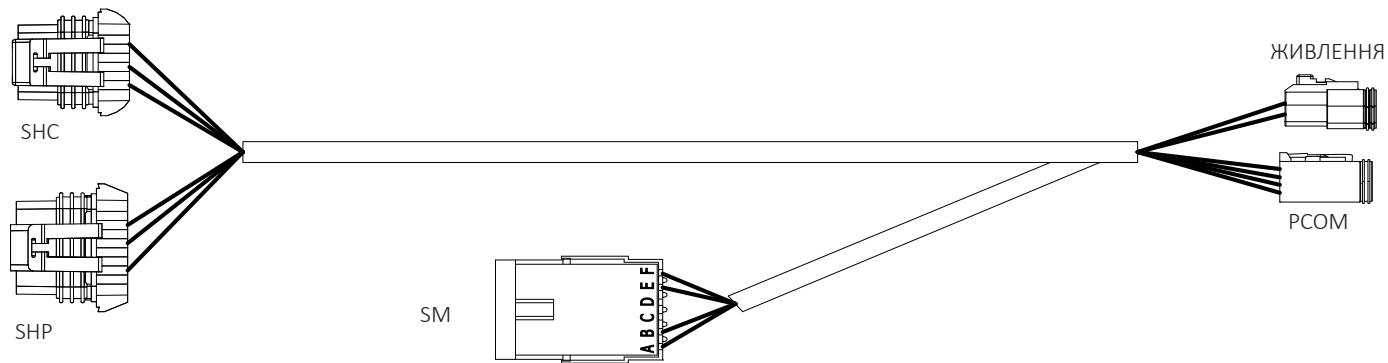

Номер деталі A19388				
Сигнал	Калібр дроту	Колір	Від	До
ЖИВЛЕННЯ 12 В ПОСТІЙНОГО СТРУМУ	16	ЧЕРВОНИЙ	PWR-1	SHP-C
ЖИВЛЕННЯ 12 В ПОСТІЙНОГО СТРУМУ	16	ЧЕРВОНИЙ	PWR-1	SHP-E
ЖИВЛЕННЯ 12 В ПОСТІЙНОГО СТРУМУ	16	ЧЕРВОНИЙ	PWR-1	SM-A
Маса	16	ЧОРНИЙ	PWR-2	SHP-F
Маса	16	ЧОРНИЙ	PWR-2	SM-B
CAN H	18 TP	ЖОВТИЙ	PCOM-1	SHC-A
CAN H	18 TP	ЖОВТИЙ	PCOM-1	SM-E
CAN L	18 TP	ЗЕЛЕНИЙ	SHC-A	SM-E
CAN L	18 TP	ЗЕЛЕНИЙ	SHC-H	SM-F

**Джгут дротів стічного клапану-відсікача висівної секції**



Номер деталі A25032				
Сигнал	Калібр дроту	Колір	Від	До
12В ЖИВЛЕННЯ	6	ЧЕРВОНИЙ	P1-3	P2-3
ЗАЗЕМЛЕННЯ	6	ЧОРНИЙ	P1-4	P2-4



Джгут дротів ASD лінійки CAN

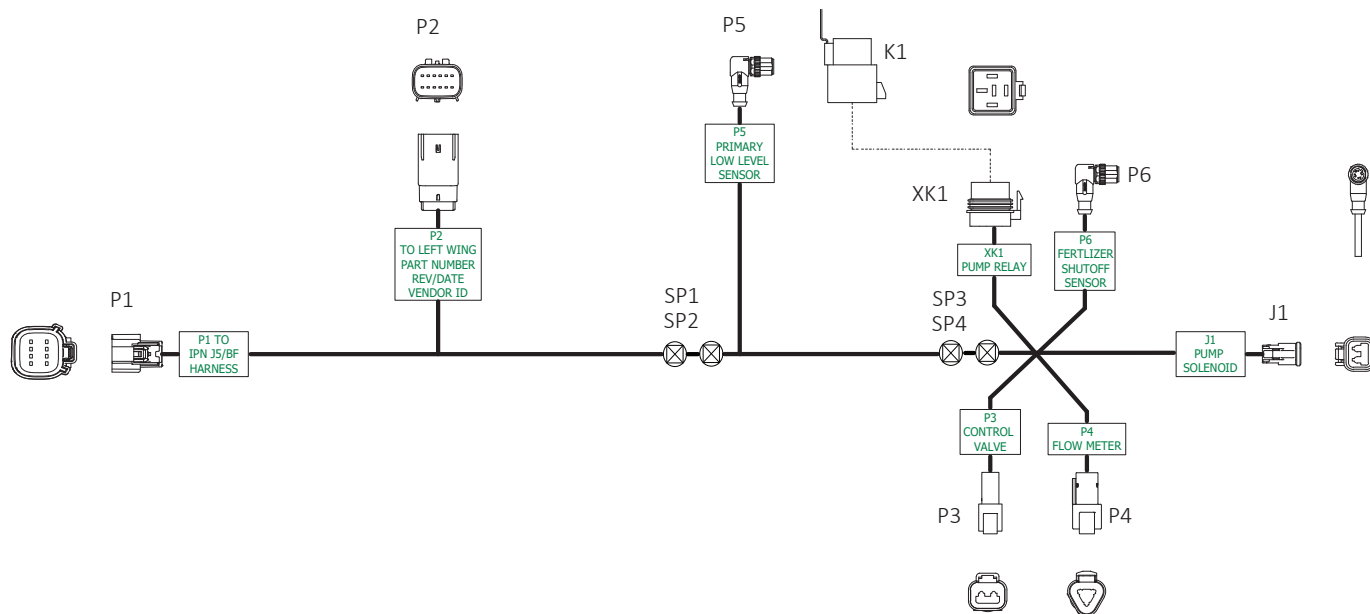

Номер деталі A25712

Сигнал	Калібр дроту	Колір	Від	До
ЗБІЛЬШЕННЯ ШВИДКОСТІ ВНЕСЕННЯ ДОБРИВ	18	ЖОВТИЙ	P1-1	P3-1
ЗМЕНШЕННЯ ШВИДКОСТІ ВНЕСЕННЯ ДОБРИВ	18	ПОМАРАНЧЕВИЙ	P1-2	P3-2
СОЛЕНОЇД НАСОСУ ДЛЯ ВНЕСЕННЯ ДОБРИВ (12В)	16	ЧЕРВОНИЙ	P2-1	XK1-30
СОЛЕНОЇД НАСОСУ ДЛЯ ВНЕСЕННЯ ДОБРИВ (12В)	16	ЧЕРВОНИЙ	XK1-87	J1-1
СОЛЕНОЇД НАСОСУ ДЛЯ ВНЕСЕННЯ ДОБРИВ (ЗАЗЕМЛЕННЯ)	16	ЧОРНИЙ	P2-2	SP3
КЛАПАН-ВІДСІКАЧ НАСОСУ ДЛЯ ПОДАЧІ ДОБРИВ (СИГНАЛ)	18	СИНІЙ	P2-3	SP4
РЕГУЛЯТОР ПОТОКУ НАСОСУ ДЛЯ ПОДАЧІ ДОБРИВ (ЧАСТОТА)	18	БІЛИЙ	P2-5	P4-B
НИЗЬКИЙ РІВЕНЬ В ОСНОВНОМУ БАКУ ДЛЯ ВНЕСЕННЯ ДОБРИВ (СИГНАЛ)	18	ЖОВТИЙ	P2-6	P5-4
ЗНИЖЕНИЙ РІВЕНЬ ПОДАЧІ ДОБРИВ/КЛАПАН-ВІДСІКАЧ НАСОСУ (ЗАЗЕМЛЕННЯ)	18	ЧОРНИЙ	P2-7	SP2
ЗНИЖЕНИЙ РІВЕНЬ ПОДАЧІ ДОБРИВ/КЛАПАН-ВІДСІКАЧ НАСОСУ (ЖИВЛЕННЯ)	18	ЧЕРВОНИЙ	P2-8	SP1
РЕГУЛЯТОР ПОТОКУ НАСОСУ ДЛЯ ПОДАЧІ ДОБРИВ (ЗАЗЕМЛЕННЯ)	18	ЧОРНИЙ	P2-9	P4-C
РЕГУЛЯТОР ПОТОКУ НАСОСУ ДЛЯ ПОДАЧІ ДОБРИВ (ЖИВЛЕННЯ)	18	ПОМАРАНЧЕВИЙ	P2-10	P4-A
СОЛЕНОЇД НАСОСУ ДЛЯ ВНЕСЕННЯ ДОБРИВ (ЗАЗЕМЛЕННЯ)	16	ЧОРНИЙ	SP3	J1-2
СОЛЕНОЇД НАСОСУ ДЛЯ ВНЕСЕННЯ ДОБРИВ (ЗАЗЕМЛЕННЯ)	18	ЧОРНИЙ	SP3	XK1-85
КЛАПАН-ВІДСІКАЧ НАСОСУ ДЛЯ ПОДАЧІ ДОБРИВ (СИГНАЛ)	18	СИНІЙ	SP4	P6-4
КЛАПАН-ВІДСІКАЧ НАСОСУ ДЛЯ ПОДАЧІ ДОБРИВ (СИГНАЛ)	18	СИНІЙ	SP4	XK1-86
ЗНИЖЕНИЙ РІВЕНЬ ПОДАЧІ ДОБРИВ/КЛАПАН-ВІДСІКАЧ НАСОСУ (ЗАЗЕМЛЕННЯ)	18	ЧОРНИЙ	SP2	P5-3
ЗНИЖЕНИЙ РІВЕНЬ ПОДАЧІ ДОБРИВ/КЛАПАН-ВІДСІКАЧ НАСОСУ (ЗАЗЕМЛЕННЯ)	18	ЧОРНИЙ	SP2	P6-3
ЗНИЖЕНИЙ РІВЕНЬ ПОДАЧІ ДОБРИВ/КЛАПАН-ВІДСІКАЧ НАСОСУ (ЖИВЛЕННЯ)	18	ЧЕРВОНИЙ	SP1	P5-1
ЗНИЖЕНИЙ РІВЕНЬ ПОДАЧІ ДОБРИВ/КЛАПАН-ВІДСІКАЧ НАСОСУ (ЖИВЛЕННЯ)	18	ЧЕРВОНИЙ	SP1	P6-1

**Джгут дротів центру подачі добрив**

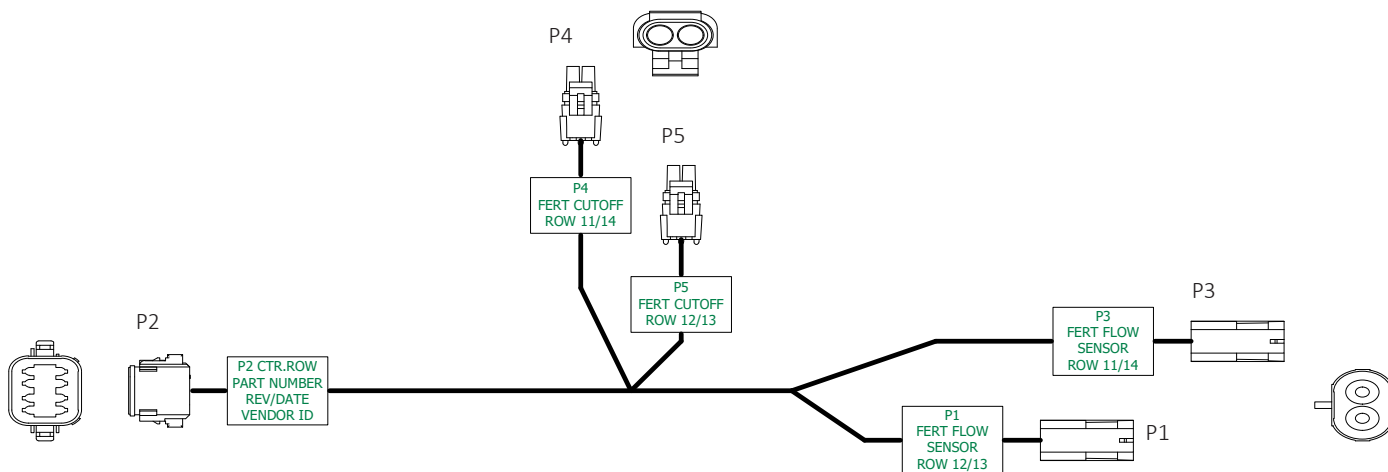

Номер деталі A25713				
Сигнал	Калібр дроту	Колір	Від	До
ВІДСІЧНИЙ КЛАПАН ВНЕСЕННЯ ДОБРИВ НА РЯД (ЖИВЛЕННЯ)	18	ЧЕРВОНИЙ	P2-1	P4-A
ВІДСІЧНИЙ КЛАПАН ВНЕСЕННЯ ДОБРИВ НА РЯД (ЗАЗЕМЛЕННЯ)	18	ЧОРНИЙ	P2-8	P4-B
ДАТЧИК ВИТРАТ ДОБРИВ (ЖИВЛЕННЯ/СИГНАЛ)	18	ЧЕРВОНИЙ	P2-2	P3-A
ДАТЧИК ВИТРАТ ДОБРИВ (ЗАЗЕМЛЕННЯ)	18	ЧОРНИЙ	P2-7	P3-B
ВІДСІЧНИЙ КЛАПАН ВНЕСЕННЯ ДОБРИВ НА РЯД (ЖИВЛЕННЯ)	18	ЧЕРВОНИЙ	P2-3	P5-A
ВІДСІЧНИЙ КЛАПАН ВНЕСЕННЯ ДОБРИВ НА РЯД (ЗАЗЕМЛЕННЯ)	18	ЧОРНИЙ	P2-6	P5-B
ДАТЧИК ВИТРАТ ДОБРИВ (ЖИВЛЕННЯ/СИГНАЛ)	18	ЧЕРВОНИЙ	P2-4	P1-A
ДАТЧИК ВИТРАТ ДОБРИВ (ЗАЗЕМЛЕННЯ)	18	ЧОРНИЙ	P2-5	P1-B

**Джгут дротів центру подачі добрив**

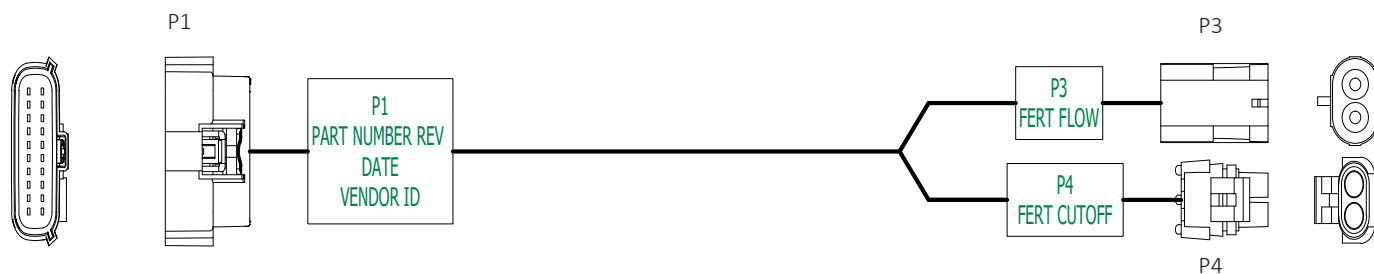

Номер деталі A26332				
Сигнал	Калібр дроту	Колір	Від	До
ВІДСІЧНИЙ КЛАПАН ВНЕСЕННЯ ДОБРИВ НА РЯД (ЖИВЛЕННЯ)	18	ЧЕРВОНИЙ	P1-3	P4-A
ВІДСІЧНИЙ КЛАПАН ВНЕСЕННЯ ДОБРИВ НА РЯД (ЗАЗЕМЛЕННЯ)	18	ЧОРНИЙ	P1-4	P4-B
ДАТЧИК ВИТРАТ ДОБРИВ (ЖИВЛЕННЯ/СИГНАЛ)	18	ЧЕРВОНИЙ	P1-13	P3-A
ДАТЧИК ВИТРАТ ДОБРИВ (ЗАЗЕМЛЕННЯ)	18	ЧОРНИЙ	P1-19	P3-B

**Джгут дротів відкрилку подачі добрив**

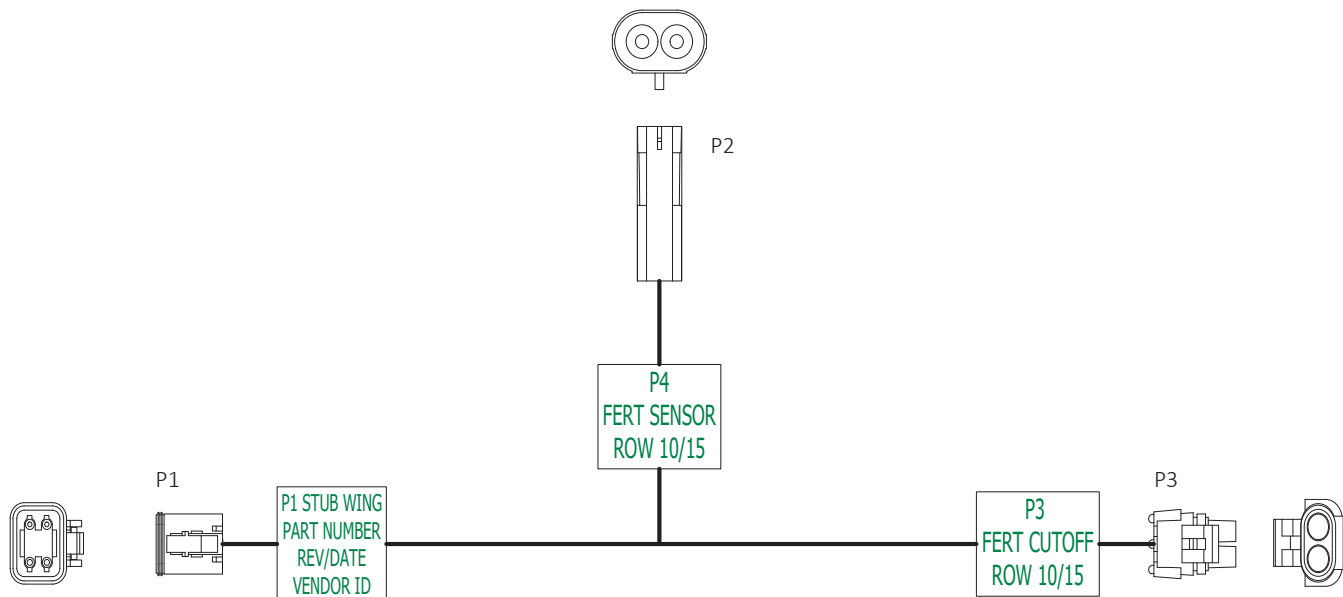

Номер деталі A25714				
Сигнал	Калібр дроту	Колір	Від	До
ВІДСІЧНИЙ КЛАПАН ВНЕСЕННЯ ДОБРИВ НА РЯД (ЖИВЛЕННЯ)	18	ЧЕРВОНИЙ	P1-1	P3-A
ВІДСІЧНИЙ КЛАПАН ВНЕСЕННЯ ДОБРИВ НА РЯД (ЗАЕМЛЕННЯ)	18	ЧОРНИЙ	P1-2	P3-B
ДАТЧИК ВИТРАТ ДОБРИВ (ЖИВЛЕННЯ/СИГНАЛ)	18	ЧЕРВОНИЙ	P1-3	P2-A
ДАТЧИК ВИТРАТ ДОБРИВ (ЗАЕМЛЕННЯ)	18	ЧОРНИЙ	P1-4	P2-B

**Джгут дротів центру подачі добрив**

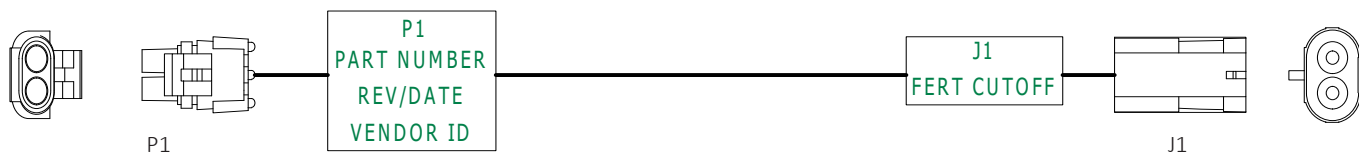

Номер деталі A25814				
Сигнал	Калібр дроту	Колір	Від	До
ВІДСІЧНИЙ КЛАПАН ВНЕСЕННЯ ДОБРИВ НА РЯД (ЖИВЛЕННЯ)	18	ЧЕРВОНИЙ	P1-A	J1-A
ВІДСІЧНИЙ КЛАПАН ВНЕСЕННЯ ДОБРИВ НА РЯД (ЗАЕМЛЕННЯ)	18	ЧОРНИЙ	P1-B	J1-B

**Дана сторінка навмисно не заповнена.**

## СИСТЕМА ЦЕНТРАЛЬНИХ БУНКЕРІВ

НЕСПРАВНІСТЬ	МОЖЛИВА ПРИЧИНА	СПОСІБ УСУНЕННЯ
Насіння не проходить через шланги подачі.	Встановлено занадто низький тиск в системі.	Збільшіть тиск в системі.
Насіння не надходить до висівної секції під час висіву.	Пульсація при подачі насіння.	Вимкніть і перезапустіть систему пневматичної подачі насіння з режиму очікування; насіння повинно почати надходити.
	Засмічення системи.	Вставте запірні дверцята, відкрийте дверцята для очищення, витягніть заглушку.
Насіння не надходить з розподільника при запуску після контакту з водою.	Насіння набрякло в розподільнику.	Вставте запірні дверцята, відкрийте дверцята для очищення, видаліть набрякле насіння.
Закупорювання насінням розподільника.	Дуже високий тиск системи.	Зменшіть тиск в системі до рекомендованих значень: <ul style="list-style-type: none"> <li>Кукурудза- 12 дюймів (~30 см) водяного стовпа</li> <li>Соеві боби- 10 дюймів (~25 см) водяного стовпа</li> </ul> <p><b>ПРИМІТКА: Фактично необхідний тиск залежить від розміру, форми і оболонки насіння.</b></p>

## ЗАШПАРОВУЮЧЕ КОЛЕСО

НЕСПРАВНІСТЬ	МОЖЛИВА ПРИЧИНА	СПОСІБ УСУНЕННЯ
Зашпаровуюче колесо(-а) залишає глибокі сліди на ґрунті.	Занадто сильний тиск притиску зашпаровуючого колеса.	Налаштуйте тиск притиску зашпаровуючого колеса.
Зашпаровуюче колесо(-а) не приминає ґрунт навколо насіння.	Недостатній тиск притиску зашпаровуючого колеса.	Налаштуйте тиск притиску зашпаровуючого колеса. Складний ґрунт з нульовою обробкою може вимагати використання чавунних зашпаровуючих коліс.
V-подібне зашпаровуюче колесо рухається поверх насінневої борозни.	Неправильна центровка.	Вирівняйте вузол. Див. <a href="#">«Регулювання V-подібного зашпаровуючого колеса (гумове або чавунне)» на сторінці 3-1.</a>
Одиночне зашпаровуюче колесо не рухається безпосередньо над насінням.	Неправильна центровка.	Вирівняйте вузол. Див. <a href="#">«Регулювання V-подібного зашпаровуючого колеса (гумове або чавунне)» на сторінці 3-1</a>

**ПОРШНЕВИЙ НАСОС**

<b>НЕСПРАВНІСТЬ</b>	<b>МОЖЛИВА ПРИЧИНА</b>	<b>СПОСІБ УСУНЕННЯ</b>
Ускладнене або неможливе заповнення насоса.	Клапани засмічені або встановлені в неправильному місці.	Прочистіть клапани.
	Підсмоктування повітря в лінії всмоктування.	Усуньте витік.
	Занадто низьке налаштування насоса.	Відрегулюйте налаштування насоса.
	Зношування ущільнюючих шайб.	Замініть.
Низька подача.	Клапани засмічені або встановлені в неправильному місці.	Прочистіть клапани.
	Підсмоктування повітря в лінії всмоктування.	Усуньте витік.
	Занадто низьке налаштування насоса.	Відрегулюйте налаштування насоса.
	Зламана пружина клапана.	Замініть пружину.
Перевищує показники лічильників.	Зламана пружина випускного клапана.	Замініть пружину.
	Сміття під клапанами.	Прочистіть клапани.
	Неправильне налаштування внесення.	Відрегулюйте налаштування насоса.
Просочування при зупиненому обладнанні.	Зламана пружина випускного клапана.	Замініть пружину.
	Сміття під клапанами.	Прочистіть клапани.
Розчинені добрива просочуються під корпус сальника.	Зношування ущільнюючих шайб.	Замініть.
Насос споживає надмірну кількість мастила.	Зношування сальників або кільця ущільнювача і витік по ним.	Замініть.
Шум при роботі насоса.	Надмірне зношування компонентів в картері.	Перевірте і замініть за необхідності.

## ВИКОРИСТАННЯ МАРКЕРІВ

НЕСПРАВНІСТЬ	МОЖЛИВА ПРИЧИНА	СПОСІБ УСУНЕННЯ
Правий маркер опускається повільніше, ніж лівий маркер.	Вставний електромагнітний клапан у порті V1 не повністю відкривається.	Поміняйте місцями зі вставним клапаном з порту V2. Якщо проблема не була усунена, замініть вставний клапан.
	Шланг затиснуло або перетиснуло.	Перевірте прокладку шланга. Замініть або відремонтуйте шланги при необхідності.
Лівий маркер опускається повільніше, ніж правий маркер.	Вставний електромагнітний клапан в порті V2 не повністю відкривається.	Поміняйте місцями зі вставним клапаном з порту V1. Якщо проблема не була усунена, замініть вставний клапан.
	Шланг затиснуло або перетиснуло.	Перевірте прокладку шланга. Замініть або відремонтуйте шланги при необхідності.
Обидва маркера опускаються.	Заїдання у відкритому положенні вставного електромагнітного клапана. Якщо обраний лівий перемикач маркера, то несправним є правий вставний клапан (V1). Якщо обраний правий перемикач маркера, то несправним є лівий вставний клапан (V2).	Замініть вставний електромагнітний клапан.
Жоден маркер не опускається.	Перегорів запобіжник.	Перевірте червоний світловий індикатор на пульті управління. Він повинен горіти, якщо перемикач включений. Якщо світловий індикатор не увімкнений, слід перейти в протилежне положення управління маркерами. Якщо світловий індикатор загорівся, можливо, несправним є перемикач. Замініть перемикач. В іншому випадку замініть запобіжник.
	На обмотку в портах V1 і V2 не подається напруга.	Поганий контакт з масою, погане з'єднання або пошкодження проводу. Виконайте необхідний ремонт.
	Клапан регулювання витрат маркера закритий занадто сильно.	<a href="#">Див. «Регулювання швидкості маркерів» на сторінці 2-35.</a>
Жоден маркер не піднімається.	Клапан регулювання витрат маркера закритий занадто сильно.	<a href="#">Див. «Регулювання швидкості маркерів» на сторінці 2-35.</a>
Правий маркер не опускається.	На обмотку електромагнітного клапана в порті V1 не подається напруга.	Перевірте перемикач на пульті управління. Виконайте заміну несправних компонентів. Перевірте дрід маси обмотки. Перевірте дроти на наявність ослабленого з'єднання або пошкоджень.
	Заїдання в закритому положенні вставного електромагнітного клапана в порті V1.	Замініть вставний клапан на інший запевне справний вставний клапан. Якщо правий маркер опускається, замініть несправний вставний клапан.
Лівий маркер не опускається.	На обмотку електромагнітного клапана в порті V2 не подається напруга.	Перевірте перемикач на пульті управління. Виконайте заміну несправних компонентів. Перевірте дрід маси обмотки. Перевірте дроти на наявність ослабленого з'єднання або пошкоджень.
	Заїдання в закритому положенні вставного електромагнітного клапана в порті V2.	Замініть вставний клапан на інший запевне справний вставний клапан. Якщо лівий маркер опускається, замініть несправний вставний клапан.
Маркери переміщуються занадто швидко і ушкоджують гумові упори на транспортних опорах і/або ушкоджують шарніри на кінцях штоків циліндрів маркерів.	Налаштуйте клапан регулювання витрати маркерів.	<a href="#">Див. «Регулювання швидкості маркерів» на сторінці 2-35.</a>

**ВАКУУМНИЙ ВИСІВНИЙ АПАРАТ**

НЕСПРАВНІСТЬ	МОЖЛИВА ПРИЧИНА	СПОСІБ УСУНЕННЯ
Низька кількість насіння.	Занадто висока частота обертання.	Зменшіть норму внесення або швидкість висіву.
	Занадто агресивне налаштування лопаті відсікача.	Налаштуйте лопать відсікача.
	Занадто низький рівень вакууму.	Збільшіть швидкість обертання вентилятора.
	Датчик насіння підраховує не все висіяне насіння.	Очистіть насінняпровід. Перемістіть лічильник на інший ряд.
	Насіння прилипає до диска для внесення насіння.	Використовуйте графітове або талькове мастило, щоб запобігти прилипанню насіння.
	У заглибленнях диска накопичився засіб для обробки насіння.	Зменшіть кількість використовуваного засобу для обробки насіння і/або ретельно перемішайте його з насінням. Додайте талькове мастило.
	Розмір насіння занадто великий для використовуваного диска.	Використовуйте диск, який відповідає розміру насіння.
	Неправильний диск для внесення насіння.	Використовуйте диск, який відповідає розміру і типу насіння.
	Вихід з ладу/знос деталей приводу.	Перевірте і замініть деталі за необхідності.
	Отвори в дисках для внесення насіння засмічені.	Огляньте і очистіть диск. Перевірте виштовхуюче колесо для видалення залишків насіння.
	Втрата вакууму в вакуумному висівному апараті.	Перевірте наявність сторонніх часток між вакуумною кришкою і диском. Перевірте деталі на наявність зносу/пошкоджень. Виконайте очистку або заміну за необхідності.
	Закупорювання насіння в бункері.	Додайте графітове мастило, щоб поліпшити проходження насіння.
	Неправильні показання вакуумметра.	Відремонтуйте/замініть вакуумметр.
	Забруднений вакуумний колектор.	Перевірте вакуумний колектор на наявність забруднень і очистіть його.
	Через закупорювання насіння роздільник (якщо застосовується) не дозволяє йому вільно проходити.	Додайте і ретельно розмішайте тальк, щоб покрити їм все насіння. Зніміть роздільник насіння. Див. <a href="#">«Добавки» на сторінці 3-9</a> для отримання додаткової інформації.
	Знос диску для внесення насіння.	Замініть.
Знос вакуумного ущільнення.	Замініть.	
Насіння не висівається.	Насінневий бункер порожній.	Заповніть насінневий бункер.
	Насінняпровід засмічений або пошкоджений.	Очистіть або замініть насінняпровід.
	Пошкоджено привід висівного апарату.	Відремонтуйте або замініть деталі приводу.
	Низький рівень вакууму або вакуум відсутній.	Перевірте вакуумну систему і відремонтуйте, якщо це необхідно.
	Занадто агресивне налаштування лопаті відсікача.	Налаштуйте лопать відсікача.
	Несправний вакуумметр.	Відремонтуйте/замініть вакуумметр.
	Закупорювання насіння в бункері.	Додайте графітове мастило, щоб поліпшити проходження насіння.
	Втрата вакууму в вакуумному висівному апараті.	Перевірте наявність сторонніх часток між вакуумною кришкою і диском. Перевірте деталі на наявність зносу/пошкоджень. Виконайте очистку і/або заміну за необхідності.
	Неправильний диск для внесення насіння.	Використовуйте диск, який відповідає розміру і типу насіння.
	Не включена муфта приводу висівного апарату.	Увімкніть муфту приводу.
	Не працює вентилятор.	Запустіть вентилятор.
	Забруднений вакуумний колектор.	Перевірте вакуумний колектор на наявність забруднень і очистіть його.

Продовження на наступній сторінці.





**ВАКУУМНИЙ ВИСІВНИЙ АПАРАТ - Продовження**

<b>НЕСПРАВНІСТЬ</b>	<b>МОЖЛИВА ПРИЧИНА</b>	<b>СПОСІБ УСУНЕННЯ</b>
Насіння не висівається. (Продовження)	Через закупорювання насіння роздільник (якщо застосовується) не дозволяє йому вільно проходити.	Додайте і ретельно розмішайте тальк, щоб покрити їм все насіння. Зніміть роздільник насіння. Розділ «Експлуатація висівної секції».
	Високий вакуум.	Налаштуйте рівень вакууму до необхідного значення.
	Неправильний диск для внесення насіння.	Замініть диск для внесення насіння.
	Недостатньо агресивне налаштування відсікача.	Налаштуйте відсікач.
	Несправний вакуумметр.	Перевірте трубопровід вакуумметра на наявність забруднень/засмічення. Відремонтуйте/замініть вакуумметр.
Неправильне відстань між насінням.	Закупорка насінняпроводу.	Очистіть насінняпровід.
	Забруднений/пошкоджений диск для внесення насіння.	Перевірте диск для внесення насіння на наявність пошкоджень, наявність сторонніх часток в отворах або скупчення засобу для обробки насіння в заглибленнях. Очистіть або замініть.
	Неправильне налаштування вакууму.	Налаштуйте рівень вакууму до необхідного значення.
	Надмірна кількість сторонніх часток в насінні.	Прочистіть висівний апарат і диски для внесення насіння. Використовуйте чисте і неушкоджене насіння.
	Неправильне налаштування відсікача.	Налаштуйте відсікач правильно.
	Неполадки в силовій передачі.	Перевірте компоненти приводу на наявність іржі, зсувів, зносу або пошкоджень. Виконайте заміну/ремонт за необхідності.
	Рама не вирівняна або знаходиться на неправильній висоті.	Налаштуйте зчеплення таким чином, щоб вирівняти раму і висівні секції.
	Занадто швидкий висів для заданих умов.	Зменшіть швидкість.
	Нерівне поле.	Зменшіть швидкість.
Нерівномірна норма висіву насіння.	Занадто висока швидкість руху.	Зменшіть швидкість.
Неможливо досягти необхідного рівня вакууму.	Витрати гідравлічної рідини трактора встановлені на занадто низьке значення.	Збільшіть потік гідравлічної рідини до гідромотору вентилятора.
	Неправильно виконані гідравлічні з'єднання.	Перевірте всі гідравлічні з'єднання і прокладку шлангів.
	Пошкоджено компоненти вентилятора.	Перевірте гідромотор і робочий диск на наявність зносу/пошкоджень і відремонтуйте/за потреби замініть.
	Вакуумний шланг затиснутий/перегнутий/закупорений.	Перевірте всі повітроводи на наявність пошкоджень або засмічень. Почистіть повітроводи і колектори, знявши торцеву кришку з колектора і включивши вентилятор на високій швидкості.
	Вакуумний шланг ослаблений/від'єднаний.	Перевірте всі повітроводи і підключіть від'єднані на місце.
	Трактор не розвиває необхідну гідравлічну витрату/тиск.	Необхідно, щоб трактор оглянув кваліфікований механік.
	Забруднення в трубопроводі вакуумметра.	Перевірте трубопровід вакуумметра на наявність забруднення/засмічення і очистіть його.

**ЕЛЕКТРОМАГНІТНИЙ КЛАПАН**

<b>НЕСПРАВНІСТЬ</b>	<b>МОЖЛИВА ПРИЧИНА</b>	<b>СПОСІБ УСУНЕННЯ</b>
Не працюють електромагніти.	Низька напруга.	Повинні бути підключені тільки до джерела 12 В постійного струму. Маса повинна бути на негативному полюсі.
	Перегорів запобіжник.	Замініть запобіжник пульта управління на запобіжник AGC номіналом 15 А.
	Підключення акумуляторної батареї.	Очистіть і затягніть.
	Пошкоджено джгут дротів.	Виконайте ремонт або заміну.
Один з електромагнітних клапанів не працює.	Несправний перемикач.	Замініть його на пульта управління.
	Обрив дроту в джгуті дротів.	Знайдіть обрив і виконайте необхідний ремонт.
	Несправна обмотка.	Замініть.
	Погане з'єднання на обмотці.	Виконайте перевірку.
Клапан включений, коли на нього не подається живлення.	Заїдання у відкритому положенні штока клапана.	Замініть вставний клапан.
	Протікає кільце ущільнювача.	Встановіть нове кільце ущільнювача.
	Чужорідні частинки під тарілкою клапана.	Зніміть і очистіть клапан.

**НАСОС З ПРИВОДОМ ВІД ВВП І ДОДАТКОВИЙ МАСТИЛООХОЛОДЖУВАЧ**

<b>НЕСПРАВНІСТЬ</b>	<b>МОЖЛИВА ПРИЧИНА</b>	<b>СПОСІБ УСУНЕННЯ</b>
Вищання насоса.	Недостатня кількість мастила в насосі.	Перевірте на засмічення сітчастий фільтр з всмоктуючої сторони насоса. Перевірте рівень мастила.
Підвищена температура мастила.	Низький рівень мастила.	Перевірте рівень мастила і долийте за необхідності.
Не досягається необхідна частота обертання вентилятора.	Низький рівень мастила.	Перевірте рівень мастила і долийте за необхідності.
	Засмічений фільтр.	Перевірте і замініть за необхідності.