

МОДЕЛ 3505 70 CM СЕЯЛКА ЗА ТОЧНА СЕИТБА СЪС СГЪВАЕМА ВЪРТЯЩА СЕ ОС РЪКОВОДСТВО ЗА РАБОТА

M0311-01-BGR

Версия 02/24

Настоящото ръководство се отнася за: Модел: 3505 Сеялки за точна сеитба със сгъваема въртяща се ос
Производство през 2023 г. и след това

Запишете номера на модела и серийния номер на сеялката, заедно с датата на закупуване:

Номер на модел _____ 3505 _____

Сериен номер _____

Дата на закупуване _____

Сериен номер на монитор _____
Измерени импулси на миля/км (радиолокационен датчик за разстояние) _____
Измерени импулси на миля/км (магнитен датчик за разстояние) _____

СЕРИЕН НОМЕР

Пластината със серийния номер се намира на рамата на сеялката, както е показано по-долу. Серийният номер дава важна информация за сеялката и е необходим, за да получите правилните резервни части. Винаги посочвайте номера на модела и серийния номер на Вашия представител на Kinze, когато поръчвате части или когато се свързвате с Kinze Manufacturing, Inc.





EUROPEAN DECLARATION OF CONFORMITY

Kinze Manufacturing
2172 M Avenue
Williamsburg, IA 53261

Kinze Europe UAB
Guopstu k., Senuju Traku sen
LT-21148 Traku r., Lithuania

We, Kinze Manufacturing and Kinze Europe UAB declare, under our sole responsibility, the following products – agricultural planter models 3005, 3035, 3115, 3145, 3205, 3505, 3605, 3665, 3705, 4805, and 4905 – to which this declaration relates, are in conformity with the applicable provisions of the following standards, other normative documents and Directives, as appropriate by version and model:

2006/42/EC; EN 1037:1995+A1:2008; EN ISO 13850:2008; EN ISO 13857:2008; EN 349:1993+A1:2008; EN 547-1:1996+A1:2008; EN 547-2:1996+A1:2008; EN 547-3:1996+A1:2008; EN ISO 13732-1:2008; EN 614-1:2006+A1:2009; EN 614-2:2000+A1:2008; EN 953:1997+A1:2009; EN ISO 13849-1:2008; EN ISO 13849-2:2012; EN ISO 4254-1; EN ISO 12100:2010; EN ISO 4413:2010.

The Technical Construction File is maintained at: Kinze Manufacturing, Inc., 2172 M Avenue, Williamsburg, Iowa, USA, 52361-0806.

The authorized representative located within the community is: Edvardas Melys, Kinze Europe UAB, Guopstu k., Senuju Traku sen, LT-21148 Traku r., Lithuania.

Place of Issue: Kinze Manufacturing Inc., Williamsburg, Iowa, USA.

Date of Issue: 20200821 | August 21, 2020

Signed on behalf of Kinze Manufacturing Inc. and Kinze Europe UAB:

Jay D. Grimes

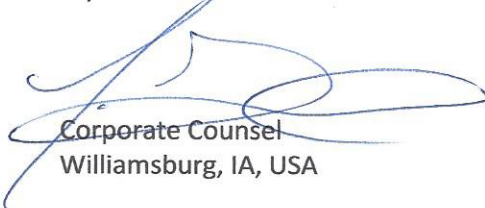

Corporate Counsel
Williamsburg, IA, USA



Kinze Manufacturing, Inc.



СЕРТИФИКАТ СООТВЕТСТВИЯ

№ ЕАЭС RU C-US.АД07.В.02342/20

Серия **RU** № **0225035**

ОРГАН ПО СЕРТИФИКАЦИИ Орган по сертификации Общество с ограниченной ответственностью «Центр Сертификации «ВЕЛЕС». Место нахождения (адрес юридического лица): 195009, РОССИЯ, город Санкт-Петербург, улица Академика Лебедева, дом 12, корпус 2, литера А, этаж 2, комната 26. Адрес места осуществления деятельности: 190068, РОССИЯ, город Санкт-Петербург, переулок Никольский, дом 4 литер А, помещение 8Н. Уникальный номер записи об аккредитации в реестре аккредитованных лиц № RA.RU.10АД07. Дата решения об аккредитации: 24.03.2016. Телефон: +74952211810 Адрес электронной почты: info@velessert.ru

ЗАЯВИТЕЛЬ ОБЩЕСТВО С ОГРАНИЧЕННОЙ ОТВЕТСТВЕННОСТЬЮ "МИР ТЕХНОЛОГИЙ"
Место нахождения (адрес юридического лица) и адрес места осуществления деятельности: 117042, Россия, город Москва, улица Адмирала Руднева, дом 4, этаж 6, помещение IV, офис 613
Основной государственный регистрационный номер 1187746469096.
Телефон: 89154152183. Адрес электронной почты: MirTekhnology@gmail.com

ИЗГОТОВИТЕЛЬ KINZE Manufacturing, Inc.
Место нахождения (адрес юридического лица): Соединенные Штаты, 2172 M Avenue, Williamsburg, IA 52631-0806
Филиал изготовителя: KINZE Europe, UAB Литва, Guopstu kelias 17, Guopstos, LT-21148 Traku rajonas

ПРОДУКЦИЯ Машины сельскохозяйственные: сеялка точного высева торговой марки KINZE, моделей: 3000, 3005, 3030, 3035, 3110, 3115, 3140, 3145, 3200, 3205, 3500, 3505, 3600, 3605, 3660, 3665, 3700, 3705, 4700, 4705, 4800, 4805, 4900, 4905.
Продукция изготовлена в соответствии с Директивой 2006/42/ЕС «Машины и механизмы».

Серийный выпуск

КОД ТН ВЭД ЕАЭС 8432311100

СООТВЕТСТВУЕТ ТРЕБОВАНИЯМ

Технического регламента Таможенного союза "О безопасности машин и оборудования" (ТР ТС 010/2011)

СЕРТИФИКАТ СООТВЕТСТВИЯ ВЫДАН НА ОСНОВАНИИ протокола испытаний № 1023/3АТС-2020 от 27.10.2020 года, выданного Испытательной лабораторией «АвтоТракторные Средства» Общество с ограниченной ответственностью «ПРОММАШ ТЕСТ» (регистрационный номер аттестата аккредитации RA.RU.21НА71) акта анализа состояния производства от 21.09.2020 года, выданного Органом по сертификации Общество с ограниченной ответственностью «Центр Сертификации «ВЕЛЕС» обоснования безопасности; руководства по эксплуатации; паспорта

Схема сертификации: 1с

ДОПОЛНИТЕЛЬНАЯ ИНФОРМАЦИЯ ГОСТ Р 53489-2009 "Система стандартов безопасности труда. Машины сельскохозяйственные навесные и прицепные. Общие требования безопасности" разделы 4 и 5. Срок службы, срок и условия хранения указаны в эксплуатационной документации, приложенной к изделию.

СРОК ДЕЙСТВИЯ С 28.10.2020 **ПО** 27.10.2025
ВКЛЮЧИТЕЛЬНО

Руководитель (уполномоченное
лицо) органа по сертификации

Эксперт (эксперт-аудитор)
(эксперты (эксперты-аудиторы))

(подпись)

(подпись)

Родзинов Галина Александровна (Ф.И.О.)
Киряенко Константин Борисович (Ф.И.О.)

Тази страница е умишлено оставена празна.

КЪМ ПРЕДСТАВИТЕЛЯ

Обслужването преди доставка включва монтаж, смазване, настройка и изпитване. Чрез това обслужване се гарантира, че сеялката е доставена на клиента/крайния потребител готова за полева употреба.

СПИСЪК ЗА ПРОВЕРКА ПРЕДИ ДОСТАВКА

Използвайте следния списък за проверка след пълно монтиране на сеялката, за да я проверите. Отбележете всяка точка, в случай че е изпълнена или след като е направена съответната настройка.

- Правилно разстояние между сеещите секции и правилен монтаж на избраните приставки.
- Всички смазващи устройства са поставени на място и са смазани.
- Всички работещи части се движат свободно. Болтовете са затегнати, а шплинтовете са огънати настрани.
- Всички задвижващи вериги са добре обтегнати и изравнени.
- Проверете дали е налице изтичане на масло и дали хидравличното задвижване е изправно.
- Хидравличните маркучи са правилно поставени, за да се предотврати повредата им.
- Напомпайте гумите до посоченото въздушно налягане. Затегнете болтовете на транспортното колело до указания усукващ момент.
- Всички предупредителни надписи за безопасност са разположени и се четат, както е показано в Ръководството за резервни части. Сменете ги, ако са повредени.
- Всички светлоотразителни знаци и знакът за бавно движещо се пътно превозно средство са разположени, както е показано в Ръководството за резервни части, и са видими в позицията за транспортиране на сеялката.
- Светлините за безопасност/аварийните светлини са правилно монтирани и изправни.
- Боядисайте всички части, при които са се получили драскотини при транспортирането или монтажа.
- Всички предпазни блокиращи устройства са налични и правилно позиционирани на сеялката.
- Работата на изсяващите апарати е проверена на стойката за изпитване. Вакуумният вентилатор, аналоговият манометър, контролната кутия и маркучите са монтирани.
- Помощната предпазна верига е правилно монтирана и крепежните елементи са затегнати съгласно спецификацията.
- Помпата на вакуумния вентилатор, задвижвана от силоотводен вал, е правилно прикрепена за трактора. Резервоарът за гориво е напълнен догоре и системата е проверена за течове. (ако е приложимо)

Извършена е щателна проверка на сеялката и, доколкото ми е известно, тя е готова за доставяне на клиента.

(Подпис на техник/име на представител/дата)

РЕГИСТЪР НА СОБСТВЕНИКА

Име _____ Дата на доставка _____

Адрес, ул. _____ Модел № 3505 _____ Серийен № _____

Град, област _____ Име на представител _____

Пощенски код _____ № на представител _____

СПИСЪК ЗА ПРОВЕРКА ПРИ ДОСТАВКА

Използвайте списъка за проверка по-долу след доставяне на сеялката като средство за напомняне на важната информация, която трябва да предадете на клиента/крайния потребител. Отбележете всяка точка, след като я обясните подробно.

- Проверете изправността на вакуумния вентилатор и помпата, задвижвана от силоотводен вал (ако е приложимо) с трактора, който ще се използва заедно със сеялката.
- Срокът на експлоатация на тази, както и на всяка друга машина, зависи от редовното смазване съгласно насоките в Ръководството за работа.
- Всички приложими предпазни мерки за безопасност.
- Заедно с клиента/крайния потребител, проверете дали светлоотразителните знаци и знакът за бавно движещо се пътно превозно средство са ясно видими, когато сеялката е в позиция за транспортиране и когато е прикрепена към трактор. Проверете дали светлините за безопасност/аварийните светлини са в изправно състояние. Кажете на клиента/крайния потребител да провери националните, регионалните и местните разпоредби преди теглене и транспортиране по автомобилен път или магистрала.
- Осигурете на клиента/крайния потребител ръководството за работа, ръководството за резервни части и всички листи с инструкции и обяснете всички настройки за работа.
- Прочетете гаранцията на клиента/крайния потребител.
- Попълнете формуляра за гаранция и разписката за доставка.

Доколкото ми е известно, тази машина е доставена готова за полева употреба и клиентът е напълно информиран относно необходимото обслужване и експлоатация.

(Подпис на доставчик/име на представител/дата)

СПИСЪК ЗА ПРОВЕРКА СЛЕД ДОСТАВКА

По-долу са изброени точки, по които препоръчваме да извършите проверка през първия сезон на употреба на машината.

- Осведомете се от клиента/крайния потребител относно работата на сеялката.
- Осведомете се от клиента/крайния потребител относно работата на вакуумната система от изсяващи апарати.
- Заедно с клиента/крайния потребител обсъдете значението на правилната поддръжка и спазването на всички предпазни мерки за безопасност.
- Проверете дали има части, които трябва да бъдат настроени или подменени.
- Проверете дали всички знаци за безопасност, светлоотразителни знаци и знакът за бавно движещо се пътно превозно средство са правилно поставени, както е показано в Ръководството за резервни части, както и дали знаците могат да се четат. Сменете ги, ако са повредени или липсват.
- Проверете изправността на светлините за безопасност/аварийните светлини.

(Подпис на проверяващ/име на представител/дата)

Всички регистрации трябва да бъдат изпратени онлайн на ["business.kinze.com"](http://business.kinze.com) в срок от 5 работни дни от датата на доставка.

Запазете копие от този формуляр за целите на проверка.

Перфорация за откъсване

ОБЩА ИНФОРМАЦИЯ

Към собственика	1-1
Гаранция	1-3
Обща информация	1-4
Спецификации	1-5
Общи правила за безопасност	1-7
Инструкции за безопасност, табели и знаци	1-8

РАБОТА С МАШИНАТА

Първоначална подготовка	2-1
Подготовка на гумите	2-1
Изисквания към трактора	2-2
Предпазно блокиращо устройство на маркер	2-2
Скоба на предпазно блокиращо устройство	2-3
Скоба на ограничител на хода	2-3
(само за стандартни сеялки)	2-3
Блокиращ щифт на транспортен фиксатор	2-3
Регулиране на дължината на теглича	2-4
Подемна опора	2-5
Хидравлично задвижване - стандартна сеялка	2-5
Хидравлично задвижване - сеялка с бункер за насипни материали	2-8
Задвижващ механизъм на помпа със силоотводен вал и опция за маслоохладителна система	2-10
Подготовка и свързване на трактора	2-12
Нивелиране на сеялката	2-14
Информация за цилиндъра	2-15
Информация за хидравличния маркуч	2-16
Теглене на сеялката	2-20
Скорост на сеитба	2-20
Регулиране на пружината на контактния задвижващ механизъм	2-21
Регулиране на трансмисията за скорост на засаждане	2-21
Защита от срязване	2-22
Ключ за навита пружина	2-23
Верижни зъбни колела на контактния задвижващ механизъм	2-23
Регулиране на скоростта на маркерите	2-24
Фронтална сееща секция за четен брой редове	2-24
Настройки на маркера	2-25
Регулиране на дължината на маркер с четен брой редове	2-26
Система с вакуумен изсяващ апарат	2-27
Аналогов вакуумметър или манометър	2-27
Система за зареждане на насипни материали	2-28
Достъп до механизма за засмукване на семената на системата за насипни материали	2-29
Резервоари за насипни материали - почистване	2-29
Засаждане на легла	2-30
Шабър за гуми	2-30
Пакет с допълнителни работни светлини	2-30
Заден скачващ механизъм за ремарке	2-31
Тест в полеви условия	2-32
Проверка на плътността на засаждане	2-32
Определяне на литри на хектар	2-33

Проверка в работни условия на прилагането на гранулирани химични препарати	2-34
Резервоар за вода	2-35

РАБОТА НА СЕЕЩАТА СЕКЦИЯ

Дълбочина на сеитба	3-1
Регулиране на V-образните (каучукови или чугунени) затварящи колела	3-1
Бункери за семена	3-2
Освобождаване на задвижващия механизъм на изсяващия апарат	3-2
Удължителни скоби на сееща секция	3-2
Насочване на веригата на сеещите секции	3-3
Допълнителни бързо регулируеми затягащи пружини	3-4
Опция за система за пневматично затягане	3-5
Полева работа	3-6
Блокиращи устройства на фронтална сееща секция със система за разделяне на редовете	3-7
Верижно зъбно колело на съединител на фронтална сееща секция със система за разделяне на редовете	3-9
Спиране на вакуумен маркуч на фронтална сееща секция със система за разделяне на редовете	3-9
Настройки на вакуумна система	3-10
Монтаж на чистачка на пшеничен диск	3-12
Почистване на изсяващия апарат	3-15
Добавки	3-16
Раздел „Засаждане на рапица“	3-18
Изолация за вакуумен дозатор за сеитба на рапица	3-20
Монтирано на сеещата секция колело за стърнища	3-22
Монтиран за сееща секция предплужник за нулева обработка	3-23
Монтирани на предплужника колела за стърнища	3-23
Бункер и задвижващ механизъм за подаване на гранулиран химичен препарат	3-24
Опции за ленточна обработка с гранулирани химични препарати	3-25
Преграда на приставка за ленточна обработка с гранулирани химични препарати	3-25
Зъбчатото затварящо колело	3-26

ТОР

Разрохвачи с единичен зъбчат нож	4-1
Приставка на колело за стърнища за назъбен едnodисков лемеж	4-3
Приставка на опорно/габаритно колело за назъбен едnodисков лемеж за тор	4-3
Подсилен едnodисков лемеж за тор	4-4
Приставка за сух тор	4-6
Почистване	4-7
Приставка за течен тор	4-8
Допълнителна бутална помпа	4-9
Схема на системата за течен тор	4-15
Редови разходомер	4-22
Почистване на редовия разходомер	4-23

Отстраняване на струйната дюза на редовия разходомер 4-24
 Поставяне на струйната дюза на редовия разходомер 4-26
 Почистване и/или смяна на цедката на разходомера и дюзата4-28
 Стойности за конфигурация 4-30
 Почистване и съхраняване на помпата 4-32
 Система In Furrow 4-35
 Тройни Разпределителни Клапани За Течен Тор 4-36
 Сензори за течен тор 4-37
 Зелено-оранжев – включен, открита е течност. 4-37
 Отстраняване на неизправности при помпата за тор 4-38
 Отстраняване на неизправности в системата на наторителя 4-39

ТАБЛИЦИ ЗА НОРМИ 5-1

СМАЗВАНЕ И ПОДДРЪЖКА

Смазване 6-1
 Капсуловани лагери 6-1
 Монтиране на ключ за навита пружина 6-1
 Задвижващи вериги 6-2
 Втулки 6-4
 Смазващи устройства 6-4
 ВОМ на помпа и на трактор 6-7
 Централна стойка 6-9
 Колесни лагери 6-9
 Ниво на моторно масло на бутална помпа за течен тор . . . 6-10
 Съединител за вал на помпа, задвижвана от силоотводен вал 6-10
 Монтажни болтове и крепежни елементи. 6-11
 Налягане на гумите 6-13
 Регулиране на обтягането на веригата 6-13
 Резервоар на въздушен компресор за пневматично затягане. 6-13
 Поддръжка на вакуумния изсяващ апарат 6-14
 Почистване на изсяващия апарат 6-15
 Регулиране на габаритно колело. 6-15
 Смяна на втулка на рамо на габаритно колело и/или уплътнение. 6-16
 Смяна на въртяща ос на рамо на габаритно колело 6-17
 Монтаж на 15" нож/лагер на разрохвач. 6-18
 Ограничител на семеразпределител/вътрешна стъргалка 6-20
 Монтиран за сееща секция предплужник за нулева обработка. 6-21
 Монтирани на предплужника колела за стърница 6-21
 Зъбчато затварящо колело 6-22
 Приставка за гранулиран химичен препарат. 6-22
 Регулиране/смяна на накладките против износване. 6-23
 Проверка на последователност на маркерите/контролния клапан за дебита 6-24
 Задвижващ механизъм на помпа със силоотводен вал и опция за маслоохладителна система 6-25
 Смазване или смяна на лагер на маркер 6-26
 Техническо обслужване или смяна на колесен лагер 6-27
 Почистване и ремонт на спирателен клапан за тор 6-27
 Поддръжка на буталната помпа 6-28

Съхранение на буталната помпа 6-29
 Подготовка на сеялката за съхранение. 6-30
 Полезен живот на хидравличния маркуч. 6-31
 Хидравлична система на вакуумна сеялка 6-32
 Хидравлична система на сеялка с бункер за зареждане на насипни материали. 6-33
 Хидравлична система на сеялка с бункер за насипни материали с вакуумна система 6-34
 Хидравлична система на вакуумна сеялка с опция за силоотводен вал 6-35
 Хидравлична система на вакуумна сеялка с бункер за насипни материали с опция за силоотводен вал 6-36
 Хидравлична система на вакуумна сеялка с опция за силоотводен вал и blue drive (електрическо задвижване). 6-37
 Хидравлична система на сеялка с бункер за насипни материали с вакуумна система и blue drive (електрическо задвижване). 6-38
 Диаграма на хидравлична система - система с мотор на вакуумен вентилатор 6-39
 Поддръжка на акумулатора 6-40
 Схема на електрически кабели на комплекта за осветление 6-41
 Схема на свързване на генератора (Blue Drive). 6-42

ОТСТРАНЯВАНЕ НА НЕИЗПРАВНОСТИ

Отстраняване на неизправности при сеялка с бункер за насипни материали 7-1
 Отстраняване на неизправности на затварящото колело 7-1
 Отстраняване на неизправности на бутална помпа 7-2
 Отстраняване на неизправности при задвижващ механизъм на помпа със силоотводен вал и опция за маслоохладителна система 7-2
 Отстраняване на неизправности при работа на маркера 7-3
 Вакуумен изсяващ апарат 7-4

Kinze Manufacturing, Inc. Ви благодарим, че сте наш клиент. Оценяваме доверието, което сте гласували на земеделска техника Kinze. Вашата сеялка за точна сеитба Kinze е прецизно проектирана, така че да Ви осигури надеждна работа в замяна на Вашата инвестиция.

Настоящото ръководство е съставено, за да Ви бъде от помощ при експлоатацията и поддръжката на сеялката. То трябва да се счита за неразделна част от машината и да се предостави заедно с нея, когато я продавате.

Потребителят носи отговорност да прочете и разбере Ръководството за работа във връзка с безопасността, експлоатацията, смазването и поддръжката преди работа с техниката. Потребителят е отговорен за редовната проверка и обслужване на машината съгласно насоките в Ръководството за работа. Постарали сме се да обхванем всички области, свързани с безопасността, експлоатацията, смазването и поддръжката; възможно е обаче да възникнат случаи, при които са необходими специални грижи според конкретните условия.

В цялото ръководство символът  и думите **ОПАСНОСТ**, **ПРЕДУПРЕЖДЕНИЕ** и **ВНИМАНИЕ** се използват, за да привлекат вниманието Ви към информация относно безопасността, непридържането към която може да доведе до смърт или нараняване. Думите **БЕЛЕЖКА** и **ЗАБЕЛЕЖКА** се използват, за да привлекат вниманието Ви към важна информация. Определението за всяко от тези понятия е следното:

 ОПАСНОСТ	<p>Показва непосредствена опасна ситуация, която, ако не бъде избегната, ще доведе до смърт или сериозно нараняване. Тази сигнална дума се използва само при най-сериозните ситуации, обикновено за компоненти от техниката, които са без предпазни механизми поради причини, свързани с тяхната функция.</p>
 ПРЕДУПРЕЖДЕНИЕ	<p>Показва потенциално опасна ситуация, която, ако не бъде избегната, би могла да доведе до смърт или сериозно нараняване, и включва опасности, които са налице при премахване на предпазните механизми. Може да се използва и като предупреждение за практики, нарушаващи безопасността.</p>
 ВНИМАНИЕ	<p>Показва потенциално опасна ситуация, която, ако не бъде избегната, може да доведе до леко или умерено нараняване. Може да се използва и като предупреждение за практики, нарушаващи безопасността.</p>
БЕЛЕЖКА	<p>Използва се за информация за практики с цел осигуряване на безопасност, които не са свързани с телесна повреда.</p>

ЗАБЕЛЕЖКА: Специална точка, съдържаща информация или инструкции за настройка на машината.

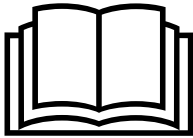
**ПРЕДУПРЕЖДЕНИЕ**

Неправилната експлоатация или работа с техниката може да доведе до смърт или сериозно нараняване. Прочетете и спазвайте всички инструкции в Ръководството за работа, преди да управлявате или работите с техниката.

**ПРЕДУПРЕЖДЕНИЕ**

Възможно е в някои снимки предпазните капаци, прегради или блокиращите устройства да не са показани с цел визуална яснота. **НИКОГА НЕ УПРАВЛЯВАЙТЕ И НЕ РАБОТЕТЕ С машина, без да са поставени всички предпазни капаци, прегради и блокиращо устройство според изискванията.**

ЗАБЕЛЕЖКА: Възможно е някои от снимките в настоящото ръководство да са от мострени машини. Външният вид на произведените машини може да се различава.

ЗАБЕЛЕЖКА: Някои снимки и илюстрации в това ръководство показват монтирани допълнителни приставки. Свържете се с Вашия представител на Kinze за закупуването на допълнителните приставки.

Ограничената гаранция на Kinze за Вашата нова машина е посочена на копието от формуляра за гаранция и разписката за доставка на крайния купувач. Чрез Вашия представител на Kinze можете да получите допълнителни копия на ограничената гаранция.

Гаранцията, в рамките на гаранционния срок, се предоставя като част от програмата за поддръжка на Kinze за регистрирани продукти на Kinze, експлоатирани и поддържани съгласно описаното в настоящото ръководство. Гаранцията не е валидна в случай на доказано неправилно използване на техниката или изменение извън първоначалните фабрични спецификации. Гаранцията на Kinze не покрива обичайната поддръжка, обслужване и ремонт.

За да регистрирате своя продукт на Kinze за гаранционно обслужване, представителят на Kinze трябва да попълни формуляр за разписка и доставка, който трябва да бъде подписан от крайния купувач, като копия трябва да бъдат предоставени и на представителя, и на крайния купувач. Регистрацията трябва да се извърши и изпрати на Kinze Manufacturing, Inc. в срок от 5 работни дни от датата на доставка на продукта на Kinze до крайния купувач. Kinze Manufacturing, Inc. си запазва правото да откаже гаранционно обслужване на продукти със сериен номер, за които не е извършена съответната регистрация.

Ако е необходимо обслужване или смяна на неизправни части, покривани от ограничената гаранция, задължение на потребителя е да достави на представителя на Kinze машината, заедно с копието на гаранцията и разписката за доставка на крайния купувач, за да получи обслужване. Гаранцията на Kinze не покрива разходи за време за пътуване, изминато разстояние, теглене или труд. Всяка предварителна договореност между представителя и крайния купувач, според която представителят приема да поеме всички или част от тези разходи, се счита за допълнителна привилегия, предоставена на крайния купувач.

Гаранцията на Kinze не покрива разходи за време за пътуване, изминато разстояние, теглене или труд.



Модел 3505 със стандартни бункери и резервоари за сух тор



Модел 3505 с бункери за насипни материали

ОБЩА ИНФОРМАЦИЯ

Настоящото ръководство обхваща всички години на производство за сеялка модел 3505. Свържете се с Вашия представител на Kinze за допълнителните опции, които се предлагат за конкретния модел и година на производство на Вашата сеялка.

Информацията в настоящото ръководство е актуална към момента на излизането му от печат. Предвид постоянното усъвършенстване на продуктите на Kinze, обаче, е възможно детайлите на Вашата машина да се различават леко, поради промени в производството. Kinze Manufacturing, Inc. си запазва правото да променя спецификациите или дизайна без предизвестие и без да поема задължението да монтира същия на машини, произведени преди това. Свържете се с Вашия представител на Kinze, за да получите най-актуалната версия на публикацията.

Освен ако не е посочено друго, понятията дясно и ляво, използвани в настоящото ръководство, определят съответните страни, разглеждани в посока на движението на машината по време на работа.

НЕОБХОДИМИ ИНСТРУМЕНТИ

Размер на елемента/необходим инструмент			
$1/4'' = 7/16''$	$7/16'' = 5/8''$ (за гайка за елемент $7/16''$ се използва инструмент $11/16''$)	$3/4'' = 11/8''$	$1/4'' = 17/8''$
$5/16'' = 1/2''$	$1/2'' = 3/4''$	$7/8'' = 15/16''$	$1 1/2'' = 2 1/4''$
$3/8'' = 9/16''$	$5/8'' = 15/16''$	$1'' = 1 1/2''$	

Сеялка	3505 70 см 8 реда Y-образен скачващ механизъм		3505 70 см 8 реда T-образен скачващ механизъм	
	Вакуумен изсяващ апарат	Вакуумен изсяващ апарат - с бункер за насипни материали	Вакуумен изсяващ апарат	Вакуумен изсяващ апарат - с бункер за насипни мате- риали
Брой редове	8	8	8	8
Междуредие	70 см	70 см	70 см	70 см
Тегло - празна	3200 кг	3700 кг	3300 кг	3800 кг
Височина в транспортно положение	3,4 м	3,7 м	3,4 м	3,7 м
Дължина в транспортно положение	7,6 м	7,6 м	7,6 м	7,6 м
Ширина в транспортно положение	3,1 м	3,1 м	3,1 м	3,1 м
Височина в работно положение	2,5 м	2,6 м	2,5 м	2,6 м
Дължина в работно положение	6,1 м			
Ширина в работно положение	6,1 м			
Капацитет за семена	496 л	1762 л	496 л	1762 л
Транспортни гуми	Четири 8-слойни гуми 7,50" x 20" с надлъжни грайфери на протектора с централен канал - напompване до 40 PSI (276 kPa)			
Гуми на контактен задвижващ механизъм	Две гуми на контактен задвижващ механизъм 4,10" x 6" с пружинно задвижване. - напompване до 50 PSI (~345 kPa)			
Повдигащ механизъм	Един подемен цилиндър на централна стойка (предно или задно монтиране)			
Маркери	Двоен нисък профил с 41 см вдлъбнати масивни ножове и главини от чугун.			
ЗАБЕЛЕЖКА: Спецификациите са за базовата машина. Допълнителните опции могат да повлияят на цифрите.				

МИНИМАЛНИ ИЗИСКВАНИЯ ЗА КОНСКИ СИЛИ НА ТРАКТОРА

Конфигурация	Изисквания	Описание
8-редова, 70 см междуредие	100 ¹ л. с.	Основна машина
8-редова 70 см с разделени редове	180 ¹² л. с.	Основна машина
8-редова, 70 см междуредие, с бункер за насипни материали	120 ¹ л. с.	Основна машина
8-редова 70 см с разделени редове, с бункер за насипни материали	200 ¹² л. с.	Основна машина
¹ Опциите, като течен или сух тор, както и скоростта на сеитба и терен могат да увеличат значително дадените изисквания.		
² Добавете 10 к.с. за сеялки, оборудвани за равномерни редове.		



Хидравлични изисквания за трактора - 8-редови сеялки (стандартни)			
Конфигурация	Изисквания		Описание
Базова машина с вакуумни изсяващи апарати	3 селекторни клапана	20 галона/мин (~76 л/мин)	1-ви селекторен клапан: Повдигане на сеялката
			2-ри селекторен клапан: Маркери/сгъване (ръчен селекторен клапан)
			3-ти селекторен клапан: Вакуумен вентилатор
Базова машина с вакуумни изсяващи апарати и Blue Drive (електрическо задвижване)	4 селекторни клапана	30 галона/мин (~113 л/мин)	1-ви селекторен клапан: Повдигане на сеялката
			2-ри селекторен клапан: Маркери/сгъване (ръчен селекторен клапан)
			3-ти селекторен клапан: Вакуумен вентилатор
			4-ти селекторен клапан: Power Pack
Базова машина с вакуумни изсяващи апарати и монтирана на трактора помпа, задвижвана от силоотводен вал*	2 селекторни клапана	10 галона/мин (~38 л/мин)	1-ви селекторен клапан: Повдигане на сеялката
			2-ри селекторен клапан: Маркери/сгъване (ръчен селекторен клапан)
*Blue Drive (електрическо задвижване) добавете един селекторен клапан за Захранващ блок и 10 галона/мин (~38 л/мин).			



Хидравлични изисквания за трактора - 8-редови сеялки (с бункери за насипни материали)			
Конфигурация	Изисквания		Описание
Базова машина с вакуумни изсяващи апарати	3 селекторни клапана	25 галона/мин (~95 л/мин)	1-ви селекторен клапан: Повдигане на сеялката/ентилатор за насипни материали
			2-ри селекторен клапан: Маркери/сгъване (ръчен селекторен клапан)
			3-ти селекторен клапан: Вакуумен вентилатор
Базова машина с вакуумни изсяващи апарати и Blue Drive (електрическо задвижване)	4 селекторни клапана	35 галона/мин (~130 л/мин)	1-ви селекторен клапан: Повдигане на сеялката/вентилатор за насипни материали
			2-ри селекторен клапан: Маркери/сгъване (ръчен селекторен клапан)
			3-ти селекторен клапан: Вакуумен вентилатор
			4-ти селекторен клапан: Вакуумен вентилатор: Захранващ блок
Базова машина с вакуумни изсяващи апарати и монтирана на трактора помпа, задвижвана от силоотводен вал*	2 селекторни клапана	15 галона/мин (~57 л/мин)	1-ви селекторен клапан: Повдигане на сеялката
			2-ри селекторен клапан: Маркери/сгъване (ръчен селекторен клапан)
*Blue Drive (електрическо задвижване) добавете един селекторен клапан за Захранващ блок и 10 галона/мин (~38 л/мин).			

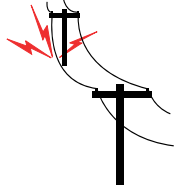

1. Прочетете и разберете инструкциите в настоящото ръководство и на етикетите с предупреждения. Редовно препрочитайте тези инструкции!
 2. Тази машина е създадена и конструирана така че да бъде безопасна за Вас. Не правете никакви изменения или промени в машината. Всяко изменение в дизайна или конструкцията може да наруши безопасността.
 3. Голяма част от злополуките в земеделски стопанства се дължат на умора или невнимание. Безопасната и внимателна работа с трактора и сеялката ще помогне за предотвратяването на злополуки.
 4. Никога не позволявайте управление на сеялката от лице, което не е запознато с управлението на всички функции на машината. Операторите трябва да прочетат и внимателно да се запознаят с всички инструкции в настоящото ръководство, преди да управляват или работят с техниката.
 5. Бъдете внимателни със случайно преминаващи хора, особено с деца! Винаги се оглеждайте, за да се уверите, че е безопасно да стартирате двигателя на теглещото превозно средство или да задвижите сеялката. Това е особено важно при високи нива на шума и шумоизолирани кабинни, тъй като е възможно да не чуете виковете на хората.
 6. Уверете се, че теглото на сеялката не надхвърля капацитета за теглене на трактора или ограниченията за мостове и пътища. Това е от критично значение за поддържането на безопасно управление и предотвратяването на смърт или нараняване или материални щети и повреда на техниката.
 7. Никога не се качвайте и не позволявайте на други да се качват върху сеялката.
 8. Съхранявайте сеялката на място далече от човешки дейности. НЕ позволявайте на деца да играят върху или около съхраняваната машина.
 9. Пазете ръцете, ходилата и дрехите на разстояние от движещите се части. Не носете свободни дрехи, които могат да се захванат в движещите се части.
 10. Винаги носете предпазно облекло, обувки, ръкавици, защита за ушите и очите според ситуацията.
 11. Не позволявайте на никого да застава между теглича или скачващия механизъм и теглещото превозно средство при движение на сеялката на заден ход.
 12. Не допускайте токов удар, други наранявания или имуществени щети и повреда на техниката. Внимавайте за препятствия като кабели, клони и др., когато управлявате машината. Вземете под внимание необходимото пространство по време на завои и при сгъване/разгъване на сеялката.
 13. Не допускайте токов удар, други наранявания или имуществени щети и повреда на техниката. Внимавайте за препятствия като кабели, клони и др., когато управлявате машината. Вземете под внимание необходимото пространство по време на завои и при сгъване/разгъване на сеялката.
 14. Монтирайте отново всички отстранени предпазители по време на дейности по поддръжка. Никога не оставяйте предпазители изключени по време на работа.
 15. Използването на неоригинални хидравлични или електрически задвижващи механизми или задвижващи механизми със силоотводен вал може да наруши Вашата безопасност и тази за хората в непосредствена близост. В случай на монтиране на такива задвижващи механизми, спазвайте всички приложими стандарти и практики за безопасност, за да предпазите себе си и останалите, намиращи се в близост до сеялката, от наранявания.
 16. Спазвайте всички държавни, регионални и местни разпоредби при теглене на земеделска техника на магистрала. Използвайте предпазна верига (а не еластичен или найлонов/пластмасов ремък за теглене), за да поддържате свързването между теглещите и теглените машини в случай на откачване на основната прикрепваща система.
 17. Уверете се, че всички светлини за безопасност/аварийни светлини, знакът за бавно движещо се пътно превозно средство и светлоотразителните знаци са на място и са изправни, преди да транспортирате машината по обществени пътища.
 18. Ограничете скоростта на теглене до 24 км/ч. Теглете само със земеделски трактор с минимум 90 к.с. Отчитайте дължината на машината при вземане на завои.
 19. Намалете скоростта преди завои, за да избегнете риск от преобръщане. Винаги управлявайте с безопасна скорост според местните условия и се уверете, че скоростта Ви е достатъчно ниска за безопасно спиране в случай на опасност от произшествие.
 20. Използването на химични препарати често е неразделна част от сеитбата. Спазвайте инструкциите на етикета за правилно смесване на химичния препарат, работа с него и методи за обезвреждане на отпадъците от опаковката.
 21. Запознайте се с процедурите за безопасност за първа медицинска помощ, ако случайно имате контакт с химични вещества.
 22. Използвайте подходящо предпазно облекло и предпазни средства при работа с химични препарати.
 23. Химичните препарати се доставят с Информационни листи за безопасност (MSDS), които дават пълна информация за химичния препарат, въздействието му при експозиция и необходимата първа помощ при спешен случай. Поддържайте MSDS актуални и на леснодостъпно място за лицата, осигуряващи първа помощ при спешни случаи.
 24. При обслужване на компоненти, извършващи изкопни работи, като отварящи се дискове и уплътняващи устройства, бъдете особено внимателни, за да не се нараните от острите върхове и ръбове по време на употреба.
 25. Транспортирането на сеялка с бункери, запълнени наполовина или повече, или с неравномерно разпределено натоварване може да доведе до загуба на управление и да причини смърт, сериозно нараняване, материални щети или повреда на техниката.
 26. Използвайте професионална помощ, ако не сте запознати с работата с хидравлични системи. Хидравличната течност под налягане може да проникне в тъканите на тялото и да причини смърт, сериозна инфекция или други наранявания.
- Никога не изливайте отпадъци в почвата, в канализацията или във воден източник.
- Използвайте непропускливи контейнери при третиране на отпадъци като масла. Уверете се, че използваните контейнери не приличат на опаковки на храни и напитки, които биха могли да подвеждат някого да ги консумира. Третирайте маслата съгласно местните и регионалните изисквания.
- При третиране на използвани химични торове се свържете с доставчика на химичните препарати.
- Сеялката модел 3505 е направена от 85% рециклируеми метали, 10% рециклируема пластмаса и каучук и 5% отпадъци.

По-долу са изложени някои предупреждения за чести опасности, свързани с техниката. Обърнете специално внимание на цялата информация относно безопасността, експлоатацията и поддръжката в ръководството и знаците, които се отнасят за Вашата техника.

 ОПАСНОСТ	<p>Контактът с електропроводи или приближаването до тях или други източници на високо напрежение ще причини смърт или сериозно нараняване.</p>
	<p>Пазете се от електропроводи или източници на високо напрежение през цялото време.</p>

 ПРЕДУПРЕЖДЕНИЕ	<p>Неправилната експлоатация или работа с техниката може да доведе до смърт или сериозно нараняване. Прочетете и спазвайте всички инструкции в Ръководството за работа, преди да управлявате или работите с техниката.</p>
	

 ПРЕДУПРЕЖДЕНИЕ	<p>Оборудването може да причини смърт или сериозно нараняване при падане. Монтирайте всички блокиращи устройства или спуснете сеялката към земната повърхност, преди да работите с техниката.</p>
	

 ПРЕДУПРЕЖДЕНИЕ	<p>Експлозивното отделяне на джантата и частите на гумата може да причини смърт или сериозно нараняване. Пренапомпването, обслужването на джантите и гумите, неправилното използване на джантите и гумите или използването на износени или неправилно поддържани гуми може да доведе до експлозия на гумите.</p>
	

ТАБЕЛИ И ЗНАЦИ ЗА БЕЗОПАСНОСТ



Всички светлини за безопасност/аварийни светлини, светлоотразителни знаци и знакът за бавно движещо се пътно превозно средство трябва да бъдат поставени и видими преди транспортиране на машината на обществени пътища. Неспазването на това предупреждение може да доведе до смърт, сериозно нараняване, материални щети и повреда на техниката. Проверете държавните, регионалните и местните разпоредби, преди да транспортирате техниката на обществени пътища.

Табелите и знаците за безопасност се поставят на машината с цел предупреждение за опасности и предоставяне на важни инструкции за експлоатация и поддръжка. Информацията на тези знаци е предназначена за Вашата лична безопасност и безопасността на хората около Вас. СПАЗВАЙТЕ ВСИЧКИ ИНСТРУКЦИИ ЗА БЕЗОПАСНОСТ!

- Поддържайте знаците чисти, за да могат да се виждат лесно. Измийте със сапун и вода или с почистващ разтвор, според изискванията.
- Сменете знаците за безопасност, ако са повредени, ако върху тях има боя или ако липсват.
- Проверявайте редовно светлоотразителните знаци и знака за бавно движещо се пътно превозно средство. Сменете ги, ако са налице признаци за намалена светлоотразителна способност.
- При смяна на знаците, почистете внимателно повърхността на машината със сапун и вода или почистващ разтвор, за да премахнете изцяло замърсяванията и останките от смазочни масла.

ЗАБЕЛЕЖКА: Местата на табелите и знаците за безопасност са показани в Ръководството за резервни части за машината.

ЗАБЕЛЕЖКА: Оформлението и местата на знака за бавно движещо се пътно превозно средство, светлоотразителните знаци и светлините за безопасност/аварийните светлини са в съответствие с ANSI/ASABE S279.14 от юли 2008 и ANSI/ASABE S276.6 от януари 2005.



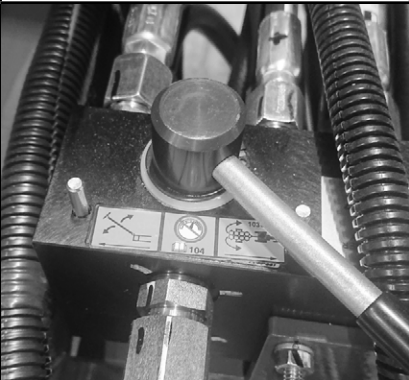
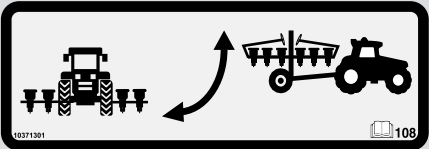
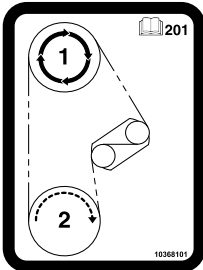
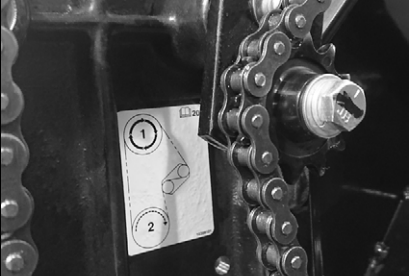
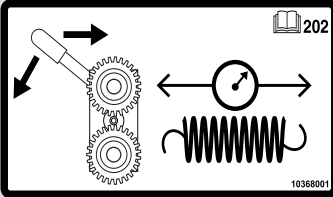
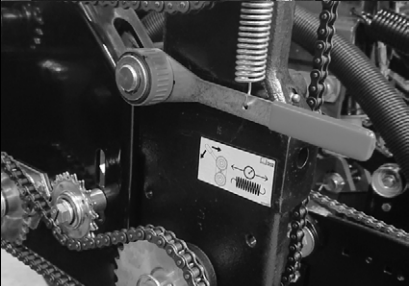
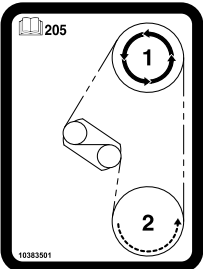
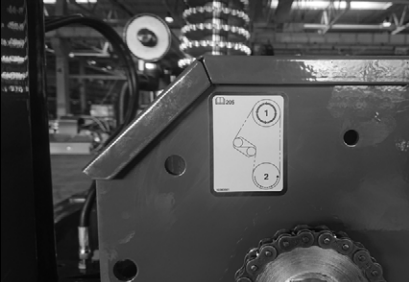

ИЗОБРАЗИТЕЛНИ СТИКЕРИ

№	Стикер	Място на поставяне	Значение
101			Ежедневно смазвайте с масло/грес.
102			Ежеседмично смазвайте с масло/грес.



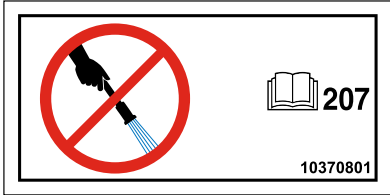
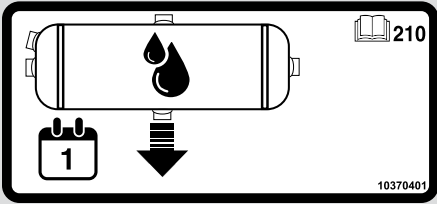
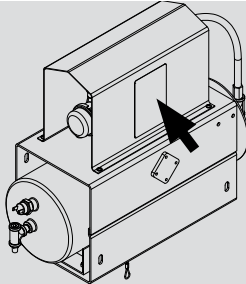



ИЗОБРАЗИТЕЛНИ СТИКЕРИ

№	Стикер	Място на поставяне	Значение
104			<p>Завийте наляво, за да изберете хидравличната верига на маркера за ред, за да повдигнете/спуснете маркерите.</p> <p>Завийте надясно, за да изберете хидравличната верига за сгъване на сеяката, за да сгънете/разгънете сеяката.</p> <p>Уверете се, че няма налягане в системата.</p>
108		На рамата на сеяката.	<p>Завъртете лоста по посока на часовниковата стрелка за позиция на засаждане; обратно на часовниковата стрелка за транспортно положение.</p>
201			<p>Горното верижно зъбно колело е задвижващото верижно зъбно колело. Долното верижно зъбно колело е задвижваното верижно зъбно колело.</p>
202			<p>Завъртете назъбената яка на обвивката на пружината, за да освободите напрежението на пружината.</p>
205			<p>Горното верижно зъбно колело е задвижващото верижно зъбно колело. Долното верижно зъбно колело е задвижваното верижно зъбно колело.</p>

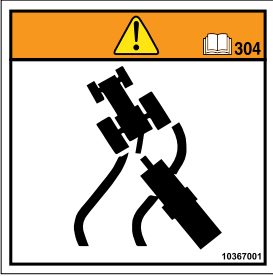





ИЗОБРАЗИТЕЛНИ СТИКЕРИ

№	Стикер	Място на поставяне	Значение
206		На IPN модула.	Уверете се, че уплътнителният(ите) пръстен(и) е(са) поставен(и) на M12 конектор(и) (Ethernet). Уверете се, че конекторът(ите) M12 са затегнати с 0,7 Nm.
207		Под монтажа на PMM модула.	НЕ мийте модулите директно с отстранен капак.
210			Ежедневно отстранявайте влагата от въздушния резервоар. Източете резервоара напълно за съхранение.
213			Вода за аварийна промивка.
302		На капците на бункера за инсектициди.	Селскостопанските химикали могат да причинят смърт или сериозно нараняване на хора, животни и растения или сериозно да увредят почвата, оборудването и имуществото. Прочетете и следвайте всички етикети и инструкции на производителя на химикали и оборудване.

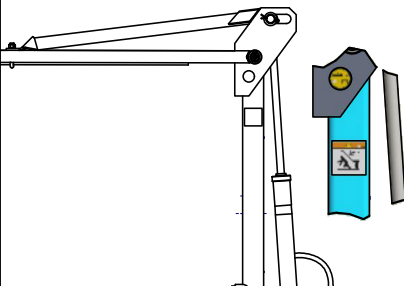
ИЗОБРАЗИТЕЛНИ СТИКЕРИ

№	Стикер	Място на поставяне	Значение
304		<p>На раме сеялки.</p>	<p>Загубата на управление може да причини смърт, сериозно нараняване или материални щети и повреда на техниката. Теглете само със селскостопански трактор, който е класифициран за теглото и конфигуриран за техниката. Използвайте предпазни вериги и транспорт, както е посочено в ръководството на оператора и ръководството за части.</p>
306			<p>Неконтролираното движение на машината може да причини смачкване, което да доведе до смърт, сериозно нараняване или повреда на имущество и оборудване.</p> <p>Монтирайте предпазни заключващи устройства, преди да работите под това оборудване или да го транспортирате.</p>
307			<p>Премахването на тази сглобка от колело и ос може да доведе до преобръщане на оборудването, което може да доведе до смърт, сериозно нараняване или повреда на имущество и оборудване</p>
308			<p>Неправилната експлоатация или работа с техниката може да доведе до смърт или сериозно нараняване. Прочетете и спазвайте всички инструкции в Ръководството за работа, преди да управлявате или работите с техниката.</p>

ИЗОБРАЗИТЕЛНИ СТИКЕРИ

№	Стикер	Място на поставяне	Значение
309			<p>Маркерът може да се спусне по всяко време и да причини смърт или сериозно нараняване.</p> <p>Пазете се от маркерите!</p> <p>Монтирайте блокиращо устройство, когато не се използват.</p>
310			<p>Неконтролираното движение на компонентите на сеяката може да причини смърт, сериозни наранявания или повреда на имущество и оборудване.</p> <p>Повдигнете сеяката и монтирайте блокировките на цилиндрите преди съване. Сгънете на равна земя. Монтирайте предпазните ключалки на крилата преди теглене.</p>
401			<p>Вентилаторът може да стартира по всяко време. Работещият вентилатор може да издуха отломки и има високо ниво на шум.</p> <p>Винаги носете защита за очите и слуха, когато работите около вентилатора.</p>
402			<p>Неправилното повдигане на сеещата секция може да причини сериозни наранявания. Една празна сееща секция изисква повдигане от минимум 40,8 kg.</p> <p>Настройте затягащите пружини на минимална позиция, свалете сеяката до земната повърхност и изпразнете бункера за семена, преди да се опитате да повдигнете с този лост.</p>

Тази страница е умишлено оставена празна.

ПЪРВОНАЧАЛНА ПОДГОТОВКА

Информацията по-долу е от общ характер и има за цел да Ви помогне с подготовката на трактора и сеялката за употреба, както и да предостави обща информация за процедурите на работа. Необходимо е операторът да притежава опит, да познава машината и да използва информацията по-долу за ефективно управление на сеялката и създаване на добри работни навици.

ПРЕДУПРЕЖДЕНИЕ

Неправилната експлоатация или работа с техниката може да доведе до смърт или сериозно нараняване. Прочетете и спазвайте всички инструкции в Ръководството за работа, преди да управлявате или работите с техниката.

ПРЕДУПРЕЖДЕНИЕ

Разхлабените болтове на транспортното колело може да доведат до отделяне на колелото от сеялката, което може да причини смърт, сериозно нараняване, материални щети и повреда на техниката. Затегнете гайките на транспортното колело ($\frac{9}{16}$ " - 18) до усукващ момент от 180 фут-фунта (244 Нм) преди първоначалното пускане в експлоатация на сеялката, както и периодично след това.

ПРЕДУПРЕЖДЕНИЕ

Експлозивното отделяне на джантата и частите на гумата може да причини смърт или сериозно нараняване. Пренапомпването, обслужването на джантите и гумите, неправилното използване на джантите и гумите или използването на износени или неправилно поддържани гуми може да доведе до експлозия на гумите.

ПОДГОТОВКА НА ГУМИТЕ

1. Затегнете гайките на транспортното колело ($\frac{9}{16}$ " - 18) до усукващ момент от 90 фут-фунта (~122 Нм).
2. Напомпайте гумите за транспортиране/полева работа на задвижващия механизъм до 40 PSI (2,76 бара).
3. Напомпайте гумите на контактния задвижващ механизъм до 50 PSI (3,45 бара).



ИЗИСКВАНИЯ КЪМ ТРАКТОРА

БЕЛЕЖКА

Всички хидравлични изисквания: Минимално налягане 2350 PSI (~16203 kPa); Максимално налягане 3000 PSI (~20684 kPa). Проверете хидравличната система на трактора, за да се уверите, че не е възможно надхвърляне на максимално допустимото налягане.

Консултирайте се с Вашия представител за информация относно изискванията за конски сили и съвместимост на трактора. Изискванията варират при различните опции за сеялки, обработка и терен.

Необходима е електрическа система от 12 волта прав ток за управление на светлините за безопасност/аварийните светлини, цифровия вакуумметър и допълнителната система за пневматично затягане или работни светлини.

За всички модели се изискват два двойни дистанционни хидравлични изхода (за селекторен клапан). Необходим е допълнителен селекторен клапан и пробка за източване с нулево налягане или помпа, задвижвана от силоотводен вал за сеялки, оборудвани с вакуумен изсяващ апарат или бункер за насипни материали.

Изисква се максимален хидравличен дебит за работа на мотора на вакуумния вентилатор:
8-редова = 5 галона/мин при 2350 PSI (~19 л/мин при 16203 kPa)



ПРЕДУПРЕЖДЕНИЕ



Неконтролираното движение на техниката може да доведе до загуба на управление и да причини смърт, сериозно нараняване, материални щети или повреда на техниката. Монтирайте всички предпазни щифтове, преди да транспортирате техниката.

ПРЕДПАЗНО БЛОКИРАЩО УСТРОЙСТВО НА МАРКЕР



Крепежни
елементи за
съхранение



Монтирано блокиращо устройство на маркер Блокиращо устройство на маркер на мястото за съхранение

Монтирайте предпазните блокиращи устройства на маркера над лостовете на цилиндъра на маркера, когато не използвате маркерите. Дръжте в позиция за съхранение на предната страна на рамената на маркера при отстраняване. Закрепете с прикрепените цилиндрични скоби на всяко от местата.

СКОБА НА ПРЕДПАЗНО БЛОКИРАЩО УСТРОЙСТВО

При стандартните сеялки, скобата на предпазното блокиращо устройство се поставя през централната стойка и се закрепва с фиксиращ щифт.

При сеялки с бункер за насипни материали, скобата на предпазното блокиращо устройство се съхранява на държач за скобата на мястото на предния фиксатор.

Скобата трябва да бъде монтирана под рамата на сеялката по време на транспортиране или при работа с машината в издигнато положение.



Стандартни бункери

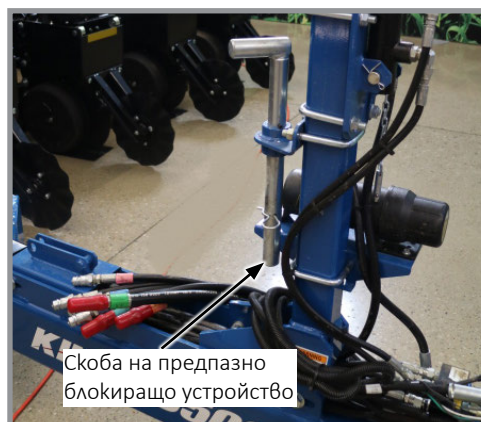

Бункер за насипни материали

СКОБА НА ОГРАНИЧИТЕЛ НА ХОДА (САМО ЗА СТАНДАРТНИ СЕЯЛКИ)

Скобата трябва да бъде монтирана над рамата на сеялката по време на нормална работа, за да е налице контакт с клапана на ограничителя на хода и за предотвратяване на прекомерното разгъване на подемния цилиндър. Вижте „Хидравлично задвижване“ в този раздел.



БЛОКИРАЩ ЩИФТ НА ТРАНСПОРТЕН ФИКСАТОР

Пружинният транспортен фиксатор на теглича на сеялката се закрепва на място под рамата за инструменти, когато сеялката се завърти на позиция за транспортиране.

Винаги монтирайте блокиращ щифт на транспортния фиксатор, за да блокирате транспортния фиксатор преди транспортиране на сеялката.



Позиции на блокиращия щифт на транспортния фиксатор

РЕГУЛИРАНЕ НА ДЪЛЖИНАТА НА ТЕГЛИЧА

Тегличът се състои от телескопична външна и вътрешна част. Дължината на теглича може да се регулира на три места, за да се приспособят опциите на гумите на трактора и прикачените уреди, монтирани на сеялката.

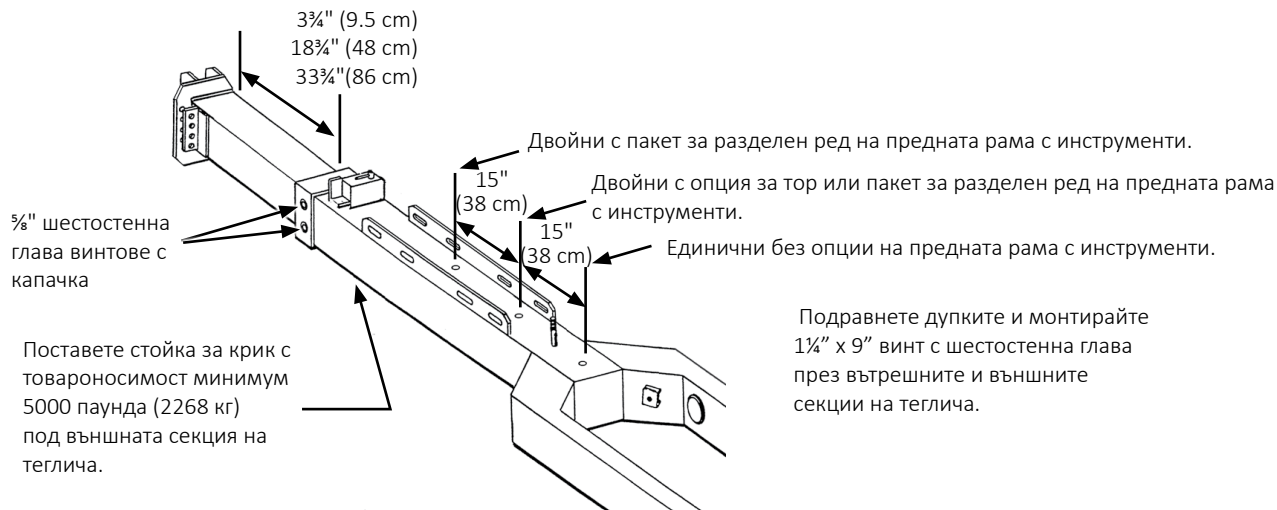

1. Спуснете машината в полево положение и блокирайте транспортните колела.
2. Поддържайте външната секция на теглича със стойка за крик с товароносимост минимум 5000 паунда (2268 кг), за да свалите тежестта от вътрешната секция.

ЗАБЕЛЕЖКА: Отстранете и поставете отново скоби, монтирани на теглича, според необходимостта, за да се получи достъп до отворите за регулиране на теглича.

3. Отстранете 1 1/4" x 9" винта с шестостенна глава, заключващата шайба и шестостенната гайка от теглича. Разхлабете двата 5/8" винта с шестостенна глава отпред от лявата страна на външната секция на теглича.

БЕЛЕЖКА

НЕ задавайте дължината на теглича, така че завъртането да е ограничено, когато машината е в положение за шосеен транспорт, в противен случай оборудването може да се повреди.

4. Поставете отново вътрешната секция на теглича, така че дупката да се изравни с отвора във външната секция на теглича при желаната дължина. Монтирайте 1 1/4" x 9" винт с шестостенна глава, заключваща шайба и шестостенна гайка. Затегнете до 840 ft-lb (1138 N-m).
5. Затегнете двата винта с шестостенна глава 5/8" до 110 ft-lb (149 N-m).

ПОДЕМНА ОПОРА

БЕЛЕЖКА

Монтирайте подемна опора в позиция за теглене по време на транспортиране и полева работа, за да предотвратите повреда на машината.

Предоставена е лесна за отстраняване подемна опора, която да помогне за свързването и откачването на сеялката от трактора.

Плъзнете назъбения край на подемната опора над кръглия лост за монтиране в позиция за паркиране/повдигане или теглене.

Монтирайте щифта през мястото за монтаж и подемната опора. Закрепете с щифт с пръстен.



Позиции на подемна опора

ХИДРАВЛИЧНО ЗАДВИЖВАНЕ - СТАНДАРТНА СЕЯЛКА

ЗАБЕЛЕЖКА: Kinze предлага задвижващ механизъм за помпата, задвижвана от силоотводен вал, и маслоохладителна система, с които можете да се снабдите чрез Вашия представител на Kinze, за да увеличите експлоатационните възможности на Вашия трактор.

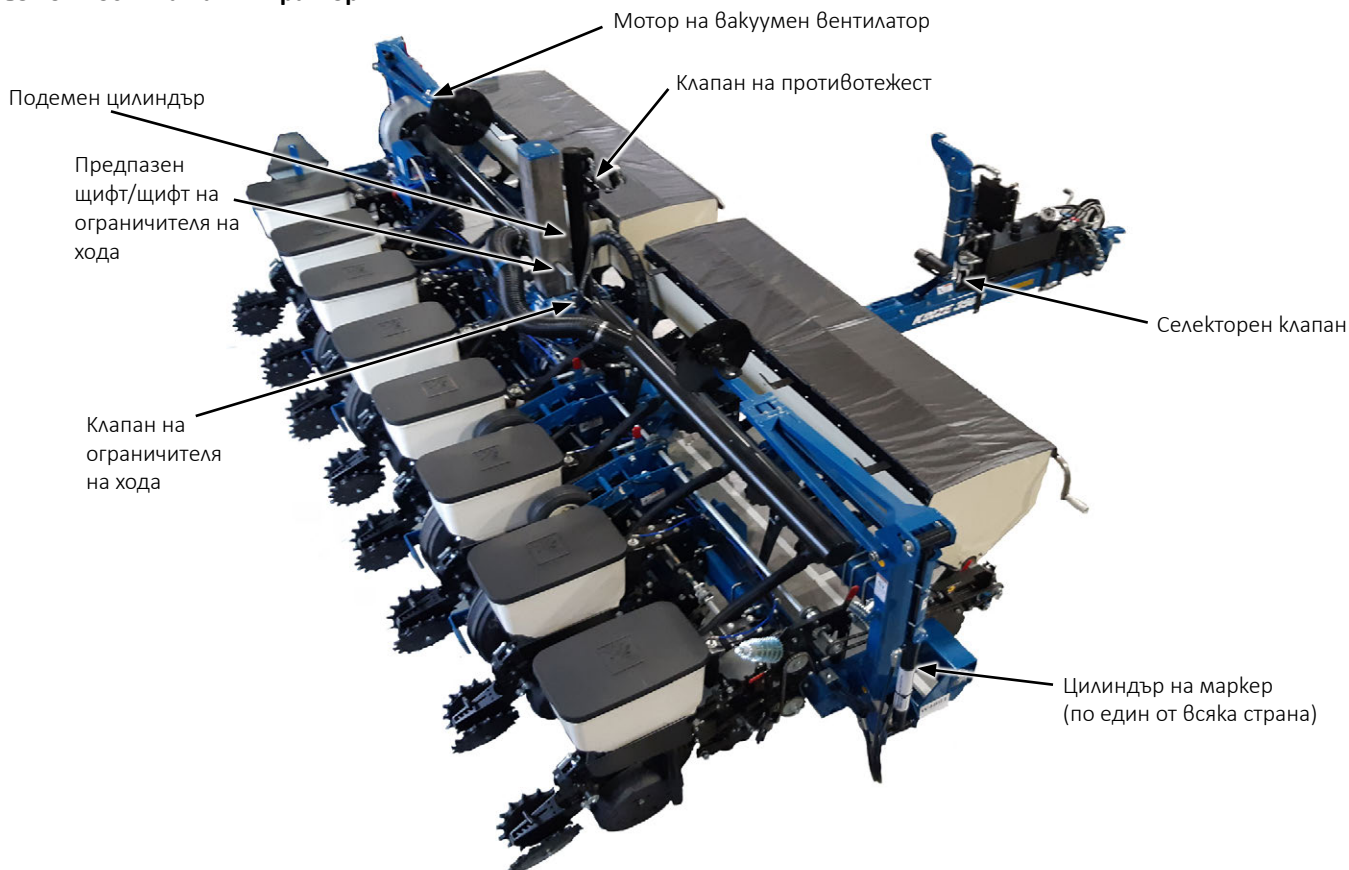

Хидравлична система на модел 3505 (можете да видите схемата в раздел „Смазване и поддръжка“)

ХИДРАВЛИЧНО ЗАДВИЖВАНЕ - СТАНДАРТНА СЕЯЛКА (ПРОДЪЛЖЕНИЕ)

ПОДЕМНА СИСТЕМА НА СЕЯЛКАТА

Подемната система на сеялката се състои от един подемен цилиндър, който се намира в центъра на машината. Държачите за цилиндъра се намират на предната и задната част на централната стойка. Монтирайте цилиндъра в задна позиция за сеялки със сеещи секции, монтирани в задната част. Цилиндърът трябва да се монтира на предна позиция при сеялки с опции за монтиране отпред (фронтални сеещи секции, тор и др.). Клапанът на ограничителя на хода спира хидравличния поток, когато сеялката се повдигне в повдигната работна позиция и направи контакт с предпазния щифт/щифта на ограничителя на хода. Клапан на противотежест държи сеялката на място, докато върху нея се прилага обратно налягане.

ЗАБЕЛЕЖКА: Подемният цилиндър на сеялката е снабден с клапан на противотежест. Необходимо е хидравлично налягане за спускане на сеялката

СЕЛЕКТОРЕН КЛАПАН, ВЪРТЯЩИ ЦИЛИНДРИ И ЦИЛИНДРИ НА МАРКЕР

Монтиран на теглича селекторен клапан с ръчно управление избира функциите на маркера или на сгъване. Въртящият цилиндър е монтиран на рамата и завърта сеялката на/от позиция за транспортиране. Цилиндри на маркерите издигат и спускат маркерите.

ЗАБЕЛЕЖКА: Хидравличното налягане ще предотврати движението на клапана. Освободете хидравличното налягане от системата, преди да се опитате да преместите дръжката на селекторния клапан.

МОТОР НА ВАКУУМЕН ВЕНТИЛАТОР И МЕХАНИЗЪМ НА КЛАПАНОВ БЛОК (ако машината е оборудвана с тях)

Моторът с хидравлично задвижване изисква максимален дебит от 5 галона/мин при 2000 PSI (~19 л/мин при 16202 kPa), за да работи правилно. Той трябва да бъде свързан към пробка за източване с нулево налягане и към правилните крепежи на нагнетателния или възвратния селекторен клапан или задвижващ механизъм на помпата.

Предпазният клапан в механизма на клапановия блок защитава от увеличаване на налягането на маслото над 35 PSI в канала на пробката за източване, когато моторът на вакуумния вентилатор работи. Този клапан източва маслото извън клапановия блок през отвор за оттичане в алуминиевия клапанов блок. Това е възможно да се случи, когато пробката за източване е неправилно свързана или когато налягането във веригата на мотора е прекалено високо.

[„Диаграма на хидравлична система- система с мотор на вакуумен вентилатор“ на стр. 6-39.](#)

Клапановият блок включва и спирателен клапан, който предотвратява работата на вакуумния вентилатор в неправилна посока в случай на прилагане на налягане върху обратната страна на мотора и дава възможност за спиране на вентилатора при връщане на хидравличния контрол на трактора в неутрална позиция.

ЗАБЕЛЕЖКА: Вентилаторът се върти с по-ниска скорост при подаване на обратно налягане.

ХИДРАВЛИЧНО ЗАДВИЖВАНЕ - СТАНДАРТНА СЕЯЛКА (ПРОДЪЛЖЕНИЕ)

ПОВДИГНАТА РАБОТНА ПОЗИЦИЯ

Сеещите секции се издигат на около 14 инча (~36 см), а рамата за инструменти на около 40 инча (~102 см) от земята. Тази позиция се използва при завои или преминаване през водни пътища по време на полева работа.

Монтирайте предпазния щифт/щифта на ограничителя на хода над рамата, за да направите контакт с щифта на ограничителя на хода. Закрепете с фиксиращ щифт.

ПОВДИГНАТА ПОЗИЦИЯ ЗА ТРАНСПОРТИРАНЕ

Сеялката се издига достатъчно високо, за да могат сеещите секции да се отдалечат от транспортните колела при завъртане на сеялката.

1. Отстранете фиксиращия щифт и скобата на предпазното блокиращо устройство.
2. Издигнете сеялката до пълно разгъване на подемния цилиндър.
3. Монтирайте отново фиксиращия щифт и скобата на предпазното блокиращо устройство в същия отвор, който вече е под рамата.
4. Спуснете сеялката на скобата на блокиращото устройство.

ХИДРАВЛИЧНО ЗАДВИЖВАНЕ - СЕЯЛКА С БУНКЕР ЗА НАСИПНИ МАТЕРИАЛИ

ЗАБЕЛЕЖКА: Kinze предлага задвижващ механизъм за помпата, задвижвана от силоотводен вал, и маслоохладителна система, с които можете да се снабдите чрез Вашия представител на Kinze, за да увеличите експлоатационните възможности на Вашия трактор.

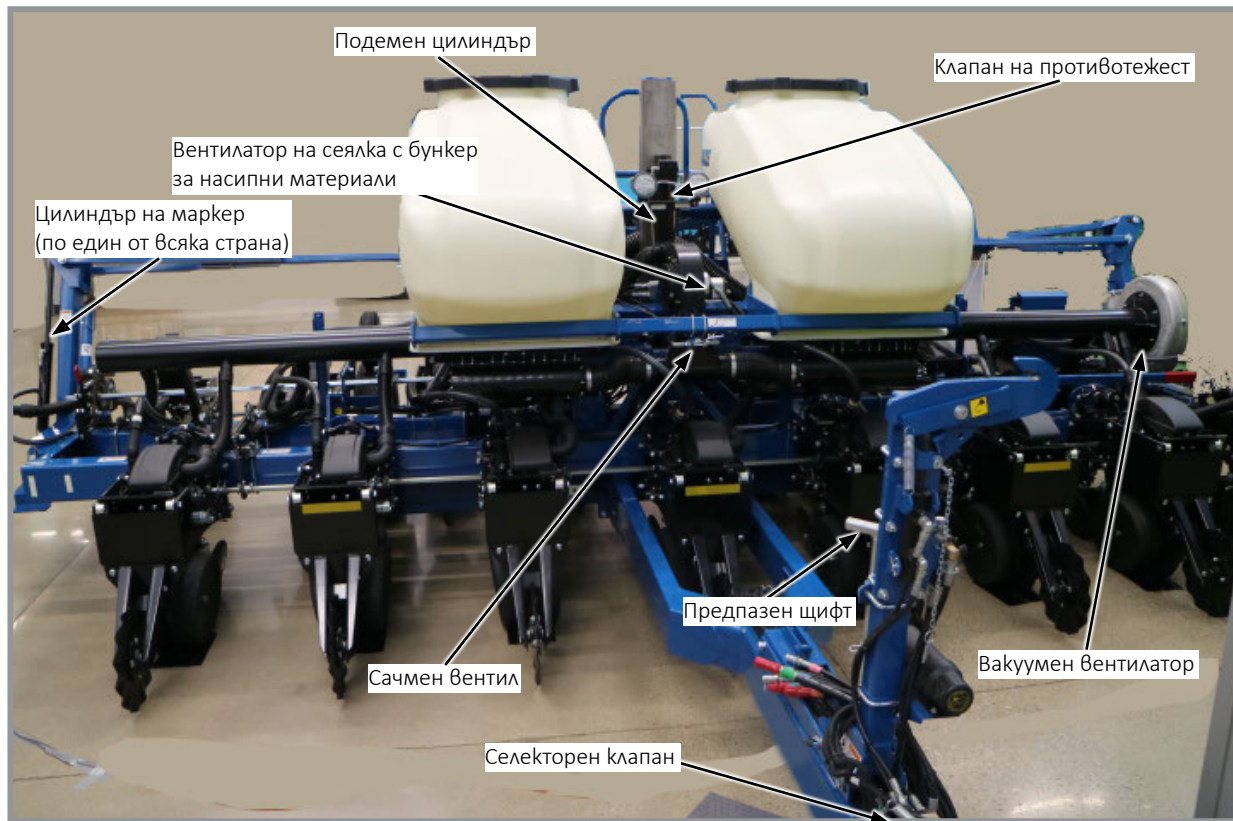

Хидравлична система на модел 3505 (можете да видите схемата в раздел „Смазване и поддръжка“)

ХИДРАВЛИЧНО ЗАДВИЖВАНЕ - СЕЯЛКА С БУНКЕР ЗА НАСИПНИ МАТЕРИАЛИ (ПРОДЪЛЖЕНИЕ)

ПОДЕМНА СИСТЕМА НА СЕЯЛКАТА

Подемната система на сеялката се състои от един подемен цилиндър, който се намира в центъра на машината. Клапан на противотежест държи сеялката на място, докато върху нея се прилага обратно налягане. Клапан за ограничаване на повдигането се затваря, когато лагера направи контакт с отвора за предпазния щифт при височина за завой в работно положение. Сачменият вентил, който се намира от предната страна на мястото на закрепване на бункера за насипни материали, се отваря, за да заобиколи ограничителя на повдигането и за да позволи пълно повдигане за транспортиране.

ЗАБЕЛЕЖКА: Подемният цилиндър на сеялката е снабден с клапан на противотежест. Необходимо е хидравлично налягане за спускане на сеялката

СЕЛЕКТОРЕН КЛАПАН, ВЪРТЯЩИ ЦИЛИНДРИ И ЦИЛИНДРИ НА МАРКЕР

Монтиран на теглича селекторен клапан с ръчно управление избира функциите на маркера или на сгъване. Въртящият цилиндър е монтиран на рамата и завърта сеялката на/от позиция за транспортиране. Цилиндриите на маркерите издигат и спускат маркерите.

ЗАБЕЛЕЖКА: Хидравличното налягане ще предотврати движението на клапана. Освободете хидравличното налягане от системата, преди да се опитате да преместите дръжката на селекторния клапан.

МОТОР НА ВАКУУМЕН ВЕНТИЛАТОР И НА СИСТЕМА ЗА ЗАРЕЖДАНЕ НА НАСИПНИ МАТЕРИАЛИ И МЕХАНИЗЪМ НА КЛАПАНОВ БЛОК (ако машината е оборудвана с тях)

Моторът с хидравлично задвижване изисква максимален дебит от 5 галона/мин при 2350 PSI (~19 л/мин при 16202 kPa), за да работи правилно. Той трябва да бъде свързан към пробка за източване с нулево налягане и към правилните крепежи на нагнетателния или възвратния селекторен клапан или задвижващ механизъм на помпата. Вижте [„Диаграма на хидравлична система - система с мотор на вакуумен вентилатор“ на стр. 6-39](#) за повече информация.

Клапановият блок включва и спирателен клапан, който предотвратява работата на вакуумния вентилатор в неправилна посока в случай на прилагане на налягане върху обратната страна на мотора и дава възможност за спиране на вентилатора при връщане на хидравличния контрол на трактора в неутрална позиция.

Въздушното налягане на системата за насипни материали се контролира от механичен контролен клапан за дебита, който се намира на захващащата стойка за транспортиране на теглича на сеялката. Хидравличното налягане от контура на подемната система задвижва вентилатора, когато сеялката се спуска и селекторният клапан е оставен в режим под налягане. Когато сеялката се издига, вентилаторът спира до следващото спускане на машината.

ЗАБЕЛЕЖКА: Вентилаторът се върти с по-ниска скорост при подаване на обратно налягане.

ХИДРАВЛИЧНО ЗАДВИЖВАНЕ - СЕЯЛКА С БУНКЕР ЗА НАСИПНИ МАТЕРИАЛИ (ПРОДЪЛЖЕНИЕ)

ПОВДИГНАТА РАБОТНА ПОЗИЦИЯ

Сеещите секции се издигат на около 14 инча (~36 см), а рамата за инструменти на около 40 инча (~102 см) от земята. Тази позиция се използва при завои или преминаване през водни пътища по време на полева работа.

Затворете сачмения вентил, за да ограничите височината на повдигане за полева работа.

ПОВДИГНАТА ПОЗИЦИЯ ЗА ТРАНСПОРТИРАНЕ

Сеялката се издига достатъчно високо, за да могат сеещите секции да се отдалечат от транспортните колела при завъртане на сеялката.

1. Отворете сачмения вентил.
2. Издигнете сеялката до пълно разгъване на подемния цилиндър.
3. Монтирайте фиксиращия щифт и скобата на предпазното блокиращо устройство в същия отвор, който вече е под рамата.
4. Спуснете сеялката на скобата на блокиращото устройство.

СПЕЦИФИКАЦИЯ НА МАСЛОТО

За сеялката и задвижващия механизъм на помпата се използва хидравлично трансмисионно масло. Химични свойства на маслото:

Вискозитет мм ² /сек при 100 °C. ASTM D-445	10
Вискозитет мм ² /сек при 40 °C. ASTM D-445	63
Индекс на вискозитет ASTM D-2270	143
Общо алкално число (TBN), мг KOH/г ASTM D-2896	9
Общо киселинно число (TAN), мг KOH/г (ASTM D-664)	2
Температура на тънколивкост, °C ASTM D-5950	-42
Относително тегло при 15,6 °C. ASTM D-4052	0,876
Пламна точка, отворен тигел по метода на Кливланд, °C. ASTM D-92	220

ЗАБЕЛЕЖКА: Машината е фабрично заредена с VALVOLINE™ UNITRAC SAE 80W.

ЗАДВИЖВАЩ МЕХАНИЗЪМ НА ПОМПА СЪС СИЛООТВОДЕН ВАЛ И ОПЦИЯ ЗА МАСЛООХЛАДИТЕЛНА СИСТЕМА

Задвижващият механизъм на помпата със силоотводен вал и опцията за маслоохладителна система е за трактори с пониска от необходимата хидравлична мощност за работа на хидравлично задвижвания вакуумен вентилатор и останалите хидравлични изисквания на сеялката.

Необходим е силоотводен вал с 1000 об./мин за работа на хидравличната помпа, задвижвана от силоотводния вал.

Опцията за помпа, задвижвана от силоотводен вал, се избира в шлиц 1 $\frac{3}{8}$ "-21 или 1 $\frac{3}{4}$ "-20 с опция за монтажна рама от Ag Power Systems (www.agpowersystems.com), помпа с дебит 13,5 галона/мин, при 2000 PSI (~49 л/мин при 13790 kPa), хидравличен резервоар с капацитет 10 галона (~38 л), нормирана на 15 галона/мин при 2000 PSI (~57 л/мин при 13790 kPa) маслоохладителна система, центробежен маслен филтър с пропускливост 10 микрона и необходимите хидравлични клапани и принадлежности.

ЗАДВИЖВАЩ МЕХАНИЗЪМ НА ПОМПА СЪС СИЛООТВОДЕН ВАЛ И ОПЦИЯ ЗА МАСЛООХЛАДИТЕЛНА СИСТЕМА (ПРОДЪЛЖЕНИЕ)

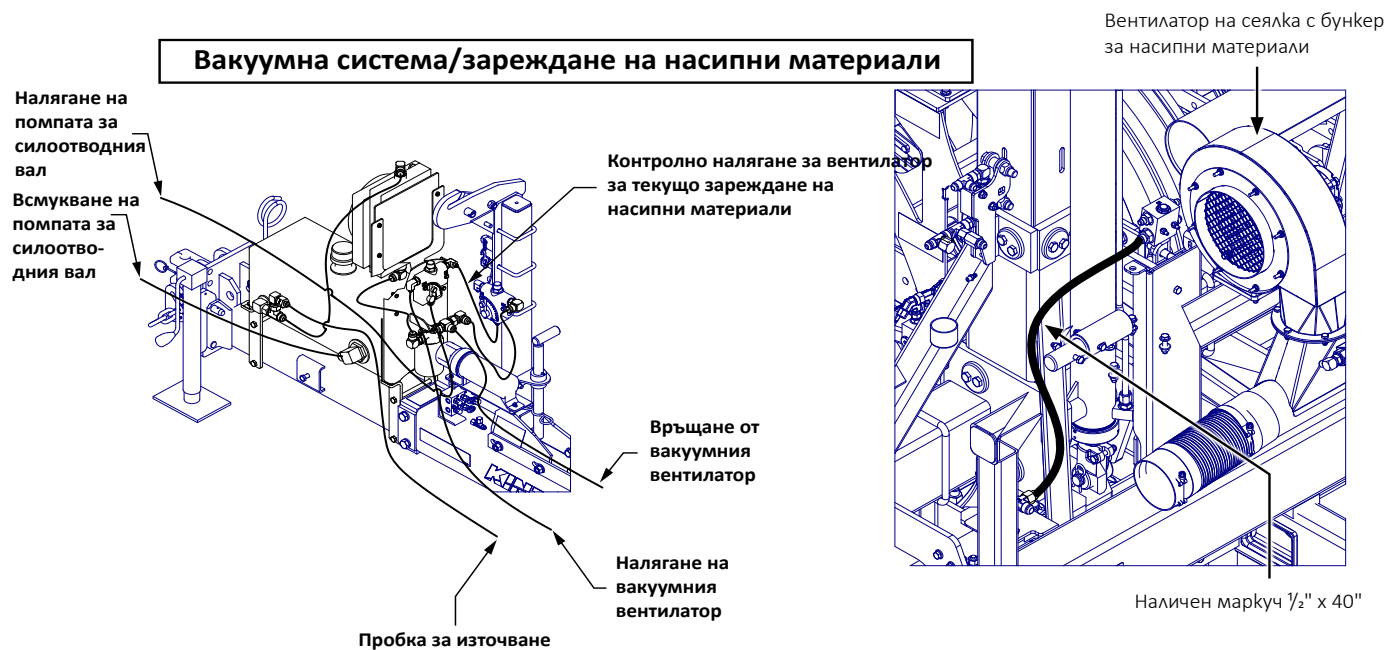

Вакуумно/конвенционално

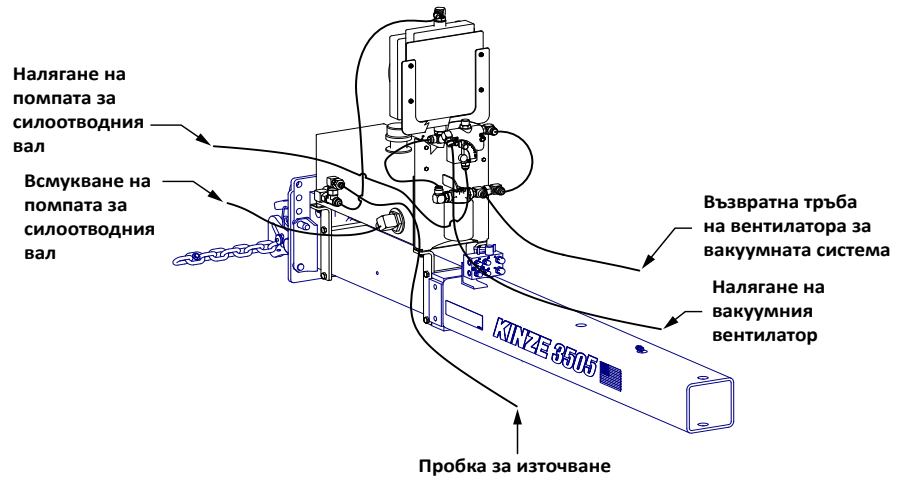

ПОДГОТОВКА И СВЪРЗВАНЕ НА ТРАКТОРА

ЗАБЕЛЕЖКА: Предлага се опция с 2-точков скачващ механизъм за използване с категория 3N или дизайни на 3-точкови скачващи механизми за преобразуване на сеялката от теглена на полумонтирана. Предпазната верига не се използва с 2-точкови скачващи механизми.

1. Регулирайте теглича на трактора така че да бъде на 13 до 17 (~33-43 см) над земната повърхност. Регулирайте теглича така че отворът на скачващия механизъм да бъде точно под осовата линия на силоотводния вал. Уверете се, че тегличът е неподвижен.
2. Дайте заден ход на трактора към сеялката и свържете с щифт за скачващ механизъм с минимален диаметър $\frac{3}{4}$ ". Закрепете с транспортен фиксатор или шплинт.



Свързване на теглич и предпазна верига

ЗАБЕЛЕЖКА: НЕ монтирайте предпазната верига с монтажните елементи за съединителната скоба. Предпазната верига ТРЯБВА да бъде монтирана отделно.

3. Предпазната верига трябва да се използва, за да останат свързани сеялката и тракторът, в случай на неизправност на щифта на скачващия механизъм/теглича. Закрепете предпазната верига в отвора на неизползваната съединителна скоба за закрепване на скачващия механизъм на сеялката. Затегнете крепежите до 840 фут-фунта (~1139 Нм).

ЗАБЕЛЕЖКА: Неправилното свързване може да повреди сеялката или трактора.



ПРЕДУПРЕЖДЕНИЕ



Хидравличната течност под налягане може да проникне в тъканите на тялото и да причини смърт, сериозна инфекция или други наранявания. Течност, проникнала под кожата, трябва НЕЗАБАВНО да бъде премахната от хирург, запознат с този тип нараняване. Преди да включите системата под налягане, проверете дали връзките са здраво затегнати и дали целостта на маркучите и фитингите не е нарушена. Възможно е течовете да не се виждат. Стойте на разстояние от места с предполагаемо наличие на течове. Освободете от налягане, преди да проверите за течове или преди поддръжка на системата.

БЕЛЕЖКА

Избършете краищата на маркучите, за да премахнете замърсяванията, преди да свържете съединителни устройства към каналите на трактора. В противен случай наличието на замърсяване може да доведе до неизправност на техниката.

4. Свържете хидравличните маркучи към каналите на трактора в последователност, която е позната и удобна за оператора.

БЕЛЕЖКА

Хидравличните маркучи на вакуумните системи и на системите с бункер за насипни материали и пробката за източване трябва да бъдат правилно монтирани. В противен случай моторът може да се повреди или машината може да не работи правилно.

ЗАБЕЛЕЖКА: Ако тракторът е оборудван с изход за регулируем дебит (селекторен клапан), поставете го на позиция за пълен дебит. При трактори, при които липсва метод за точно регулиране на хидравличния дебит, Kinze Repair Parts предлага комплект с игла на карбуратор за контрол на дебита G1K426, който можете да получите чрез Вашия представител на Kinze.



Комплект с игла на карбуратор G1K426

Функция	Цвят на маркуч	Налягане	Обратно
Повдигане/Зареждане на насипни материали	Червен	A	B
Сгъване/Маркер	Син	A	B
Вакуумен изсяващ апарат	Зелен	A	B
Пробка за източване	Оранжев/Зелен	---	CD
Захранващ блок	Черен	A	B

5. Свържете конектора със 7 извода по стандартите ASABE за светлините за безопасност/аварийните светлини на сеялката към гнездото на трактора по стандартите ASABE. Ако тракторът Ви няма гнездо по стандартите ASABE, попитайте производителя на трактора дали предлага такова. Проверете дали аварийните светлини на сеялката работят едновременно с аварийните светлини на трактора.

ЗАБЕЛЕЖКА: Необходима е батерия 12 волта прав ток за захранване на дигиталния измервателен уред на вакуумния вентилатор. Свържете червения кабел към положителния (+) полюс на батерията, а черния кабел към отрицателния (-) полюс на батерията.

6. Повдигнете напълно стойките за паркиране, разположени зад теглича, за да предотвратите повреда на стойките и оборудването при преместване на сеялката.
7. (Ако е приложимо) Свържете компресорен ремък.
8. Ако е снабдена с Blue Drive, свържете 6-щифтовия конектор за Blue Drive и Ethernet кабел към дисплея Blue Vantage.
9. Повдигнете подемната опора и монтирайте в хоризонтално положение на скобата за съхранение.

НИВЕЛИРАНЕ НА СЕЯЛКАТА

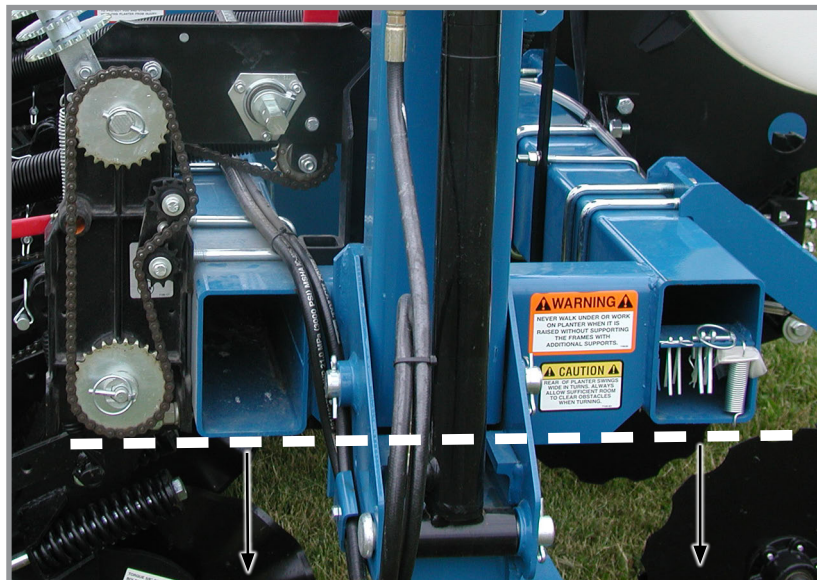

Долна част на рамите за инструменти на 20" - 22" (~51-56 см) от повърхността на засяване.

Страничното регулиране се поддържа от налягането на гумите. Проверете дали гумите са напompани съгласно спецификацията.

Регулирането отпред и отзад се поддържа от позицията на съединителната скоба на скачващия механизъм, освен ако височината на теглича на трактора не може да се регулира. Рамата на сеялката и успоредните рамена на сеещата секция трябва да бъдат нивелирани, за да се гарантира правилна работа на сеялката и на сеещата секция. Долната част на рамата за инструменти трябва да се намира на 20" до 22" (~51-56 см) от повърхността на засяване.

1. Спуснете сеялката до позиция за сеитба и проверете дали предната и задната ѝ част са на едно ниво. Преминете към стъпка 2, ако скачващият механизъм се намира прекалено високо или прекалено ниско.

ЗАБЕЛЕЖКА: НЕ монтирайте предпазната верига с инструментите за съединителната скоба. Преместете предпазната верига, ако е необходимо.

2. Свалете шестограмния винт и контрагайката на съединителната скоба на скачващия механизъм като използвате динамометричен гаечен ключ. Сменете, ако усукващият момент при сваляне е под 75 фут-фунта (~102 Нм) или в случай на корозия или повреда.

ЗАБЕЛЕЖКА: Съединителната скоба трябва да се движи свободно по скачващия механизъм. НЕ ПРЕНАТЯГАЙТЕ крепежните елементи.

3. Приравнете съединителната скоба към отворите на скачващия механизъм и монтирайте шестограмен винт и контрагайка. Затягайте контрагайката, докато резбите са изцяло завинтени и шестограмният винт и контрагайката са здраво закрепени върху скобата на скачващия механизъм.
4. Проверете отново по време на работа на сеялката.

ИНФОРМАЦИЯ ЗА ЦИЛИНДЪРА

Описание	Цилиндър на маркер	Цилиндър на транспортен фиксатор	Подемен цилиндър (система с бункер за насипни материали)	Ротационен цилиндър
Предназначение	Приложения с двойно действие	Приложения с двойно действие	Приложения с двойно действие	Приложения с двойно действие
Бутало	Сферографитен чугун	Сферографитен чугун	Сферографитен чугун	Сферографитен чугун
Салник	Сферографитен чугун	Сферографитен чугун	Сферографитен чугун	Сферографитен чугун
Тръба	Тръбна инсталация ST 52 DOM	Лят	Тръбна инсталация ST 52 DOM	Тръбна инсталация ST 52 DOM
Бутален прът	Бутален прът 1045 Nitro	Бутален прът 1045 Nitro	Бутален прът 1045 Nitro	Бутален прът 1045 Nitro
Крайни крепежи	U-образни скоби	Няма	Цапфа	Опашка
Уплътнение на тръби	Уплътнителен пръстен Buna с допълнителен пръстен POLY-TEMP	Уплътнителен пръстен с допълнителен пръстен POLY-TEMP	Уплътнителен пръстен Buna с допълнителен пръстен POLY-TEMP	Уплътнителен пръстен Buna с допълнителен пръстен POLY-TEMP
Уплътнение на бутален прът	U-образен маншет от полиестерна сплав	U-образен маншет от полиестерна сплав	U-образен маншет от полиестерна сплав	U-образен маншет от полиестерна сплав
Чистач на бутален прът	Приставка от полиестерна сплав	Приставка от полиестерна сплав	Приставка от полиестерна сплав	Приставка от полиестерна сплав
Уплътнение на бутало	T-образно уплътнение от HNBR	T-образно уплътнение от HNBR	Уплътнение от PTFE	T-образно уплътнение от HNBR
Категория на продукта	Хидравличен цилиндър	Хидравличен цилиндър	Хидравличен цилиндър	Хидравличен цилиндър
Максимален ход	8" (~20,32 см)	2,5" (~6,35 см)	48" (~121,90 см)	16" (~40,60 см)
Работно налягане	2350-3000 PSI (~16203-20684 kPa)	3000 PSI (~20684 kPa)	3000 PSI (~20684 kPa)	3000 PSI (~20684 kPa)
Вътрешен диаметър	2" (~5,08 см)	1,5" (~3,81 см)	3,25" (~8,25 см)	3" (~7,60 см)
Диаметър на буталния прът	1" (~2,54 см)	0,750" (~1,91 см)	1,5" (~3,81 см)	1,25" (~3,10 см)
Конфигурация на цилиндъра	Опростена	Опростена	Опростена	Опростена
Действие на цилиндъра	Двойно	Двойно	Двойно	Двойно
Материал	Стомана, сферографитен чугун	Стомана, сферографитен чугун, лят материал	Стомана, сферографитен чугун	Стомана, сферографитен чугун
Метод на монтиране	U-образна скоба	Няма	Цапфа	Опашка
Място на закрепване	Капак на цилиндъра	Капак на цилиндъра	Барабан	Капак на цилиндъра
Тип цилиндър	Заварен	Машинно обработен	Заварен	Заварен

ИНФОРМАЦИЯ ЗА ХИДРАВЛИЧНИЯ МАРКУЧ

Номер на част	A1078	A1153	A1090	A1121	A11447	A1154
Описание	Маркучно съединение, $\frac{3}{8}$ " x 174" (~441,96 см)	Маркучно съединение, $\frac{1}{4}$ " x 56" (~142,24 см)	Маркучно съединение, $\frac{1}{4}$ " x 162" (~411,48 см)	Маркучно съединение, $\frac{1}{4}$ " x 180" (~457,20 см)	Маркучно съединение, $\frac{3}{8}$ " x 45" (~114,30 см)	Маркучно съединение, $\frac{3}{8}$ " x 162" (~411,48 см)
Категория продукт	Хидравличен маркуч	Хидравличен маркуч	Хидравличен маркуч	Хидравличен маркуч	Хидравличен маркуч	Хидравличен маркуч
Форма на продукта	Маркуч: съединение	Маркуч: съединение	Маркуч: съединение	Маркуч: съединение	Маркуч: съединение	Маркуч: съединение
Вътр. диам.	$\frac{3}{8}$ " (~9,53 мм)	$\frac{1}{4}$ " (~6,35 мм)	$\frac{3}{8}$ " (~9,53 мм)	$\frac{1}{4}$ " (~6,35 мм)	$\frac{5}{8}$ " (~15,88 мм)	$\frac{1}{4}$ " (~6,35 мм)
Външ. диам.	0,69" (~17,46 мм)	0,53" (~13,49 мм)	0,69" (~17,46 мм)	0,53" (~13,49 мм)	0,94" (~23,81 мм)	0,53" (~13,49 мм)
Минимален радиус на огъване	2 $\frac{1}{2}$ " (~63,50 мм)	4" (~100,60 мм)	2 $\frac{1}{2}$ " (~63,50 мм)	2" (~50,80 мм)	4" (~101,60 мм)	4" (~101,60 мм)
Работно налягане	3000 PSI (~20685 kPa)	3275 PSI (~22580 kPa)	3000 PSI (~20684 kPa)	3250 PSI (~22408 kPa)	2750 PSI (~18961 kPa)	3275 PSI (~22580 kPa)
Температурен диапазон	-40°F- +212°F (-40°C- +100°C)	-40°F- +212°F (-40°C- +100°C)	-40°F- +212°F (-40°C- +100°C)	-40°F- +212°F (-40°C- +100°C)	-40°F- +212°F (-40°C- +100°C)	-40°F- +212°F (-40°C- +100°C)
Материал	Модифициран нитрил тип C2	Модифициран нитрил тип C2	Модифициран нитрил тип C2	Модифициран нитрил тип C2	Модифициран нитрил тип C2	Модифициран нитрил тип C2
Специализирана конструкция	Стоманена тел с висока якост на опън	Стоманена тел с висока якост на опън	Стоманена тел с висока якост на опън	Стоманена тел с висока якост на опън	Стоманена тел с висока якост на опън	Стоманена тел с висока якост на опън
Среда	Хидравлична течност	Хидравлична течност	Хидравлична течност	Хидравлична течност	Хидравлична течност	Хидравлична течност
Приложение	Земеделие; строителство	Земеделие; строителство	Земеделие; строителство	Земеделие; строителство	Земеделие; строителство	Земеделие; строителство
Номер на част	A12080	A12767	A1434	A1155	A15000	A8213
Описание	Маркучно съединение, $\frac{3}{8}$ " x 272" (~690,88 см)	Маркучно съединение, $\frac{3}{8}$ " x 152" (~386,08 см)	Маркучно съединение, $\frac{3}{8}$ " x 20" (~50,80 см)	Маркучно съединение, $\frac{1}{4}$ " x 48" (~121,92 см)	Маркучно съединение, $\frac{3}{8}$ " x 174" (~441,96 см)	Маркучно съединение, $\frac{3}{8}$ " x 29" (~73,66 см)
Категория на продукта	Хидравличен маркуч	Хидравличен маркуч	Хидравличен маркуч	Хидравличен маркуч	Хидравличен маркуч	Хидравличен маркуч
Форма на продукта	Маркуч: съединение	Маркуч: съединение	Маркуч: съединение	Маркуч: съединение	Маркуч: съединение	Маркуч: съединение
Вътр. диам.	$\frac{3}{8}$ " (~9,53 мм)	$\frac{1}{2}$ " (~12,70 мм)	$\frac{1}{2}$ " (~12,70 мм)	$\frac{1}{4}$ " (~6,35 мм)	$\frac{3}{8}$ " (~9,53 мм)	$\frac{1}{2}$ " (~12,70 мм)
Външ. диам.	0,69" (~17,46 мм)	0,81" (~20,64 мм)	0,81" (~20,64 мм)	0,53" (~13,49 мм)	0,69" (~17,46 мм)	0,81" (~20,64 мм)
Минимален радиус на огъване	2 $\frac{1}{2}$ " (~63,5 мм)	3 $\frac{1}{2}$ " (~88,90 мм)	3 $\frac{1}{2}$ " (~88,90 мм)	4" (~100,60 мм)	2 $\frac{1}{2}$ " (~63,50 мм)	3 $\frac{1}{2}$ " (~88,90 мм)
Работно налягане	3000 PSI (~20684 kPa)	3000 PSI (~20684 kPa)	3000 PSI (~20684 kPa)	3275 PSI (~22580 kPa)	3000 PSI (~20684 kPa)	3000 PSI (~20684 kPa)
Температурен диапазон	-40°F- +212°F (-40°C- +100°C)	-40°F- +212°F (-40°C- +100°C)	-40°F- +212°F (-40°C- +100°C)	-40°F- +212°F (-40°C- +100°C)	-40°F- +212°F (-40°C- +100°C)	-40°F- +212°F (-40°C- +100°C)
Материал	Модифициран нитрил тип C2	Модифициран нитрил тип C2	Модифициран нитрил тип C2	Модифициран нитрил тип C2	Модифициран нитрил тип C2	Модифициран нитрил тип C2
Специализирана конструкция	Стоманена тел с висока якост на опън	Стоманена тел с висока якост на опън	Стоманена тел с висока якост на опън	Стоманена тел с висока якост на опън	Стоманена тел с висока якост на опън	Стоманена тел с висока якост на опън
Среда	Хидравлична течност	Хидравлична течност	Хидравлична течност	Хидравлична течност	Хидравлична течност	Хидравлична течност
Приложение	Земеделие; строителство	Земеделие; строителство	Земеделие; строителство	Земеделие; строителство	Земеделие; строителство	Земеделие; строителство

ИНФОРМАЦИЯ ЗА ХИДРАВЛИЧНИЯ МАРКУЧ (ПРОДЪЛЖЕНИЕ)

Номер на част	A6201	A15064	A1018	A15076-140	A15077-260
Описание	Маркучно съединение, 1" x 72" (~182,88 см)	Маркучно съединение, 3/8" x 66" (~167,64 см)	Маркучно съединение, 3/8" x 40" (~101,60 см)	Маркучно съединение, 3/8" x 140" (~355,60 см)	Маркучно съединение, 3/8" x 260" (~660,40 см)
Категория продукт	Хидравличен маркуч	Хидравличен маркуч	Хидравличен маркуч	Хидравличен маркуч	Хидравличен маркуч
Форма на продукта	Маркуч: съединение	Маркуч: съединение	Маркуч: съединение	Маркуч: съединение	Маркуч: съединение
Вътр. диам.	1" (~25,4 мм)	3/8" (~9,53 мм)	3/8" (~9,53 мм)	3/8" (~9,53 мм)	3/8" (~9,53 мм)
Външ. диам.	1,5" (38,10 мм)	0,69" (17,46 мм)	0,69" (17,46 мм)	0,62" (15,75 мм)	0,62" (15,75 мм)
Минимален радиус на огъване	4 3/4" (~120,65 мм)	2 1/2" (~63,50 мм)	2 1/2" (~63,50 мм)	2 1/2" (~63,50 мм)	2 1/2" (~63,50 мм)
Работно налягане	1000 PSI (~6895 kPa)	3000 PSI (~20684 kPa)	3000 PSI (~20684 kPa)	3000 PSI (~22407 kPa)	3000 PSI (~22407 kPa)
Температурен диапазон	-40°F- +212°F (-40°C- +100°C)	-40°F- +212°F (-40°C- +100°C)	-40°F- +212°F (-40°C- +100°C)	-40°F- +212°F (-40°C- +100°C)	-40°F- +212°F (-40°C- +100°C)
Материал	Модифициран нитрил тип C2	Модифициран нитрил тип C2	Модифициран нитрил тип C2	Модифициран нитрил тип C2	Модифициран нитрил тип C2
Специализирана конструкция	Стоманена тел с висока якост на опън	Стоманена тел с висока якост на опън	Стоманена тел с висока якост на опън	Стоманена тел с висока якост на опън	Стоманена тел с висока якост на опън
Среда	Хидравлична течност	Хидравлична течност	Хидравлична течност	Хидравлична течност	Хидравлична течност
Приложение	Земеделие; строителство	Земеделие; строителство	Земеделие; строителство	Земеделие; строителство	Земеделие; строителство
Номер на част	A15081-128	A15081-24	A15082-140	A15082-154	A15082-77
Описание	Маркучно съединение, 3/8" x 128" (~325,12 см)	Маркучно съединение, 3/8" x 24" (~60,94 см)	Маркучно съединение, 3/8" x 140" (355,60 см)	Маркучно съединение, 3/8" x 154" (~391,16 см)	Маркучно съединение, 3/8" x 77" (~195,58 см)
Категория продукт	Хидравличен маркуч	Хидравличен маркуч	Хидравличен маркуч	Хидравличен маркуч	Хидравличен маркуч
Форма на продукта	Маркуч: съединение	Маркуч: съединение	Маркуч: съединение	Маркуч: съединение	Маркуч: съединение
Вътр. диам.	3/8" (~9,53 мм)	3/8" (~9,53 мм)	3/8" (~9,53 мм)	3/8" (~9,53 мм)	3/8" (~9,53 мм)
Външ. диам.	0,62" (~15,75 мм)	0,62" (~15,75 мм)	0,62" (~15,75 мм)	0,62" (~15,75 мм)	0,62" (~15,75 мм)
Минимален радиус на огъване	2 1/2" (~63,50 мм)	2 1/2" (~63,50 мм)	2 1/2" (~63,50 мм)	2 1/2" (~63,50 мм)	2 1/2" (~63,50 мм)
Работно налягане	3000 PSI (~22408 kPa)	3000 PSI (~22408 kPa)	3000 PSI (~22408 kPa)	3000 PSI (~22408 kPa)	3000 PSI (~22408 kPa)
Температурен диапазон	-40°F- +212°F (-40°C- +100°C)	-40°F- +212°F (-40°C- +100°C)	-40°F- +212°F (-40°C- +100°C)	-40°F- +212°F (-40°C- +100°C)	-40°F- +212°F (-40°C- +100°C)
Материал	Модифициран нитрил тип C2	Модифициран нитрил тип C2	Модифициран нитрил тип C2	Модифициран нитрил тип C2	Модифициран нитрил тип C2
Специализирана конструкция	Стоманена тел с висока якост на опън	Стоманена тел с висока якост на опън	Стоманена тел с висока якост на опън	Стоманена тел с висока якост на опън	Стоманена тел с висока якост на опън
Среда	Хидравлична течност	Хидравлична течност	Хидравлична течност	Хидравлична течност	Хидравлична течност
Приложение	Земеделие; строителство	Земеделие; строителство	Земеделие; строителство	Земеделие; строителство	Земеделие; строителство

ИНФОРМАЦИЯ ЗА ХИДРАВЛИЧНИЯ МАРКУЧ (ПРОДЪЛЖЕНИЕ)

Номер на част	A15084-145	A15085-112	A15092-106	A15092-155	A15092-98
Описание	Маркучно съединение, 3/8" x 145" (~368,30 см)	Маркучно съединение, 3/8" x 112" (~284,48 см)	Маркучно съединение, 3/8" x 106" (~269,24 см)	Маркучно съединение, 3/8" x 155" (~393,70 см)	Маркучно съединение, 3/8" x 98" (~248,92 см)
Категория продукт	Хидравличен маркуч	Хидравличен маркуч	Хидравличен маркуч	Хидравличен маркуч	Хидравличен маркуч
Форма на продукта	Маркуч: съединение	Маркуч: съединение	Маркуч: съединение	Маркуч: съединение	Маркуч: съединение
Вътр. диам.	3/8" (~9,53 мм)	3/8" (~9,53 мм)	3/8" (~9,53 мм)	3/8" (~9,53 мм)	3/8" (~9,53 мм)
Външ. диам.	0,62" (15,75 мм)	0,62" (15,75 мм)	0,62" (15,75 мм)	0,62" (15,75 мм)	0,62" (15,75 мм)
Минимален радиус на огъване	2 1/2" (~63,50 мм)	2 1/2" (~63,50 мм)	2 1/2" (~63,50 мм)	2 1/2" (~63,50 мм)	2 1/2" (~63,50 мм)
Работно налягане	3000 PSI (~22408 kPa)	3000 PSI (~22408 kPa)	3000 PSI (~22408 kPa)	3000 PSI (~22408 kPa)	3000 PSI (~22408 kPa)
Температурен диапазон	-40°F- +212°F (-40°C- +100°C)	-40°F- +212°F (-40°C- +100°C)	-40°F- +212°F (-40°C- +100°C)	-40°F- +212°F (-40°C- +100°C)	-40°F- +212°F (-40°C- +100°C)
Материал	Модифициран нитрил тип C2	Модифициран нитрил тип C2	Модифициран нитрил тип C2	Модифициран нитрил тип C2	Модифициран нитрил тип C2
Специализирана конструкция	Стоманена тел с висока якост на опън	Стоманена тел с висока якост на опън	Стоманена тел с висока якост на опън	Стоманена тел с висока якост на опън	Стоманена тел с висока якост на опън
Среда	Хидравлична течност	Хидравлична течност	Хидравлична течност	Хидравлична течност	Хидравлична течност
Приложение	Земеделие; строителство	Земеделие; строителство	Земеделие; строителство	Земеделие; строителство	Земеделие; строителство
Номер на част	A3292	A3351	A3371	A3393	A6206
Описание	Маркучно съединение, 3/8" x 22" (~55,88 см)	Маркучно съединение, 3/4" x 20" (~50,80 см)	Маркучно съединение, 3/4" x 25" (~63,50 см)	Маркучно съединение, 3/4" x 30" (~76,20 см)	Маркучно съединение, 1" x 56" (~142,24 см)
Категория продукт	Хидравличен маркуч	Хидравличен маркуч	Хидравличен маркуч	Хидравличен маркуч	Хидравличен маркуч
Форма на продукта	Маркуч: съединение	Маркуч: съединение	Маркуч: съединение	Маркуч: съединение	Маркуч: съединение
Вътр. диам.	3/8" (~9,53 мм)	3/4" (~19,05 мм)	3/4" (~19,05 мм)	3/4" (~19,05 мм)	1" (~25,40 мм)
Външ. диам.	0,69" (~17,46 мм)	1,06" (~26,92 мм)	1,06" (~26,92 мм)	1,06" (~26,92 мм)	1,44" (~36,51 мм)
Минимален радиус на огъване	2 1/2" (~63,50 мм)	4 3/4" (~120,65 мм)	4 3/4" (~120,65 мм)	4 3/4" (~120,65 мм)	6" (~152,40 мм)
Работно налягане	3000 PSI (~20684 kPa)	2250 PSI (~15513 kPa)	2250 PSI (~15513 kPa)	2250 PSI (~15513 kPa)	2000 PSI (~13790 kPa)
Температурен диапазон	-40°F- +212°F (-40°C- +100°C)	-40°F- +212°F (-40°C- +100°C)	-40°F- +212°F (-40°C- +100°C)	-40°F- +212°F (-40°C- +100°C)	-40°F- +212°F (-40°C- +100°C)
Материал	Модифициран нитрил тип C2	Модифициран нитрил тип C2	Модифициран нитрил тип C2	Модифициран нитрил тип C2	Модифициран нитрил тип C2
Специализирана конструкция	Стоманена тел с висока якост на опън	Стоманена тел с висока якост на опън	Стоманена тел с висока якост на опън	Стоманена тел с висока якост на опън	Стоманена тел с висока якост на опън
Среда	Хидравлична течност	Хидравлична течност	Хидравлична течност	Хидравлична течност	Хидравлична течност
Приложение	Земеделие; строителство	Земеделие; строителство	Земеделие; строителство	Земеделие; строителство	Земеделие; строителство

ИНФОРМАЦИЯ ЗА ХИДРАВЛИЧНИЯ МАРКУЧ (ПРОДЪЛЖЕНИЕ)

Номер на част	A15094-175	A15098-150	A18668-152	A21518-120	A21525-77	A21530-140
Описание	Маркучно съединение, $\frac{3}{8}$ " x 175"	Маркучно съединение, $\frac{3}{8}$ " x 150"	Маркучно съединение, $\frac{3}{8}$ " x 152"	Маркучно съединение, $\frac{3}{8}$ " x 120"	Маркучно съединение, $\frac{3}{8}$ " x 77"	Маркучно съединение, $\frac{3}{8}$ " x 140"
Категория продукт	Хидравличен маркуч	Хидравличен маркуч	Хидравличен маркуч	Хидравличен маркуч	Хидравличен маркуч	Хидравличен маркуч
Форма на продукта	Маркуч: съединение	Маркуч: съединение	Маркуч: съединение	Маркуч: съединение	Маркуч: съединение	Маркуч: съединение
Вътр. диам.	$\frac{3}{8}$ " (9,53 мм)	$\frac{3}{8}$ " (9,53 мм)	$\frac{3}{8}$ " (9,53 мм)	$\frac{5}{8}$ " (15,88 мм)	$\frac{5}{8}$ " (15,88 мм)	$\frac{5}{8}$ " (15,88 мм)
Външ. диам.	0,69" (17,46 мм)	0,62" (15,75 мм)	0,81" (20,64 мм)	0,94" (23,81 мм)	0,94" (23,81 мм)	0,94" (23,81 мм)
Минимален радиус на огъване	2 $\frac{1}{2}$ " (63,50 мм)	2 $\frac{1}{2}$ " (63,50 мм)	3 $\frac{1}{2}$ " (88,90 мм)	4" (101,60 мм)	4" (101,60 мм)	4" (101,60 мм)
Работно налягане	3000 PSI (22407,96 kPa)	3000 PSI (22407,96 kPa)	3000 PSI (22407,96 kPa)	2750PSI (18960,58 kPa)	2750PSI (18960,58 kPa)	2750PSI (18960,58 kPa)
Температурен диапазон	-40°F- +212°F (-40°C- +100°C)	-40°F- +212°F (-40°C- +100°C)	-40°F- +212°F (-40°C- +100°C)	-40°F- +212°F (-40°C- +100°C)	-40°F- +212°F (-40°C- +100°C)	-40°F- +212°F (-40°C- +100°C)
Материал	Модифициран нитрил тип C2	Модифициран нитрил тип C2	Модифициран нитрил тип C2	Модифициран нитрил тип C2	Модифициран нитрил тип C2	Модифициран нитрил тип C2
Специализирана конструкция	Стоманена тел с висока якост на опън	Стоманена тел с висока якост на опън	Стоманена тел с висока якост на опън	Стоманена тел с висока якост на опън	Стоманена тел с висока якост на опън	Стоманена тел с висока якост на опън
Среда	Хидравлична течност	Хидравлична течност	Хидравлична течност	Хидравлична течност	Хидравлична течност	Хидравлична течност
Приложение	Земеделие; строителство	Земеделие; строителство	Земеделие; строителство	Земеделие; строителство	Земеделие; строителство	Земеделие; строителство

ТЕГЛЕНЕ НА СЕЯЛКАТА

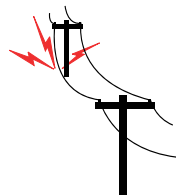
**ОПАСНОСТ**

Контактът с електропроводи или приближаването до тях или други източници на високо напрежение ще причини смърт или сериозно нараняване.

Пазете се от електропроводи или източници на високо напрежение през цялото време.

**ПРЕДУПРЕЖДЕНИЕ**

Всички светлини за безопасност/аварийни светлини, светлоотразителни знаци и знакът за бавно движещо се пътно превозно средство трябва да бъдат поставени и видими преди транспортиране на машината на обществени пътища. Неспазването на това предупреждение може да доведе до смърт, сериозно нараняване, материални щети и повреда на техниката. Проверете държавните, регионалните и местните разпоредби, преди да транспортирате техниката на обществени пътища.

**ПРЕДУПРЕЖДЕНИЕ**

Транспортирането на сеялка с бункери, запълнени наполовина или повече, или с неравномерно разпределено натоварване може да доведе до загуба на управление и да причини смърт, сериозно нараняване, материални щети или повреда на техниката. Натоварете сеялката правилно при транспортиране. Обърнете внимание на допълнителното тегло при транспортиране, пътната обстановка и ограниченията.

- Теглете само със селскостопански трактор, който е класифициран и конфигуриран за техниката.
- Необходимо е да познавате маршрута и да внимавате за препятствия.
- Спазвайте всички пътни ограничения и ограниченията за товар по мостовете.
- Никога не надхвърляйте максималната скорост на теглене при транспортиране от 20 км/ч.

СКОРОСТ НА СЕИТБА

БЕЛЕЖКА

Повдигнете сеялката над земната повърхност при остри завои или движение на заден ход. В противен случай техниката може да се повреди.

Сеялките са конструирани да работят със скорост от 2 до 8 мили/ч (~3- 13 км/ч). Вижте [„Обща информация за сеитбената норма“ на стр. 5-1](#). Промяната в скоростта на постъпателното движение води до промяна в нормите. Плътноста на засаждане на изсяващи апарати с регулиране чрез щифтове обикновено е непропорционално по-висока при по-висока скорост на постъпателно движение.

ЗАБЕЛЕЖКА: Възможно е разстоянието между семената да бъде неблагоприятно повлияно при скорост над 5,5 мили/ч (~9 км/ч).

РЕГУЛИРАНЕ НА ПРУЖИНАТА НА КОНТАКТНИЯ ЗАДВИЖВАЩ МЕХАНИЗЪМ

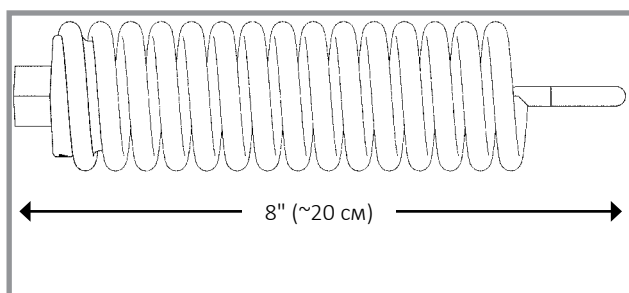

Измерена дължина на пружината
(фабрична настройка)



Местоположение на затягащата пружина

На всяко колело от контактния задвижващ механизъм има две затягащи пружини. Якостта на опън на пружините е фабрично настроена и обикновено не се нуждае от регулиране.

Основната настройка за якостта на опън на пружините е около 200 фунта (~91 kg) сила на затягане в точката на контакт с гумата.

ЗАБЕЛЕЖКА: Измерването трябва да се извърши в позиция за сеитба при съответното налягане на гумите.

РЕГУЛИРАНЕ НА ТРАНСМИСИЯТА ЗА СКОРОСТ НА ЗАСАЖДАНЕ

Трансмисиите за сеитбена норма позволяват лесна и бърза смяна на верижните зъбни колела, за да получите желаната плътност на засаждане. При премахване на щифтовете с пръстен на шестостенните валове, верижните зъбни колела могат да бъдат разменени с тези от лоста за съхранение на верижни зъбни колела, закрепен за трансмисията.

Обтягането на веригата се контролира от пружинна натегателна ролка на двойното верижно зъбно колело. Механизмът на натегателната ролка е оборудван с лесно освобождаващо се рамо на обтегача за премахване на натягането на пружините при смяна на верижни зъбни колела.

Таблиците за сеитбени норми в раздел „Експлоатация на изсяващ апарат“ ще Ви помогнат в избора на правилните комбинации от верижни зъбни колела.

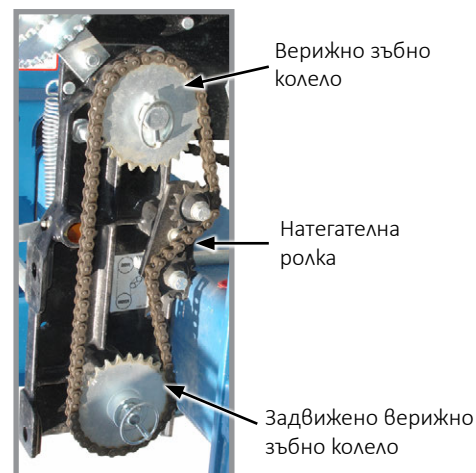

Натягане на верига на трансмисия за
сеитбена норма

ЗАЩИТА ОТ СРЯЗВАНЕ

Предпазните щифтове предпазват трансмисията на сеяката и компонентите на сеещата секция от повреда.

1. Преди да смените щифт, определете мястото на засядане. Завъртете вала ръчно (с помощта на ключ) и проверете дали няма отклонения и заклещени части.
2. Когато валът може да се завърти ръчно (с помощта на ключ), сменете предпазните щифтове с такива със същия размер и от същия тип. Резервните предпазни щифтове се намират на мястото за съхранение на колесния модул.

БЕЛЕЖКА

Неподравненият вал на сеещата секция/съединителя на трансмисията може да причини повреда на техниката.

3. Проверете подравняването на задвижващата система и спазвайте предписаните графици на смазване, за да предотвратите засядане или счупване на компоненти.

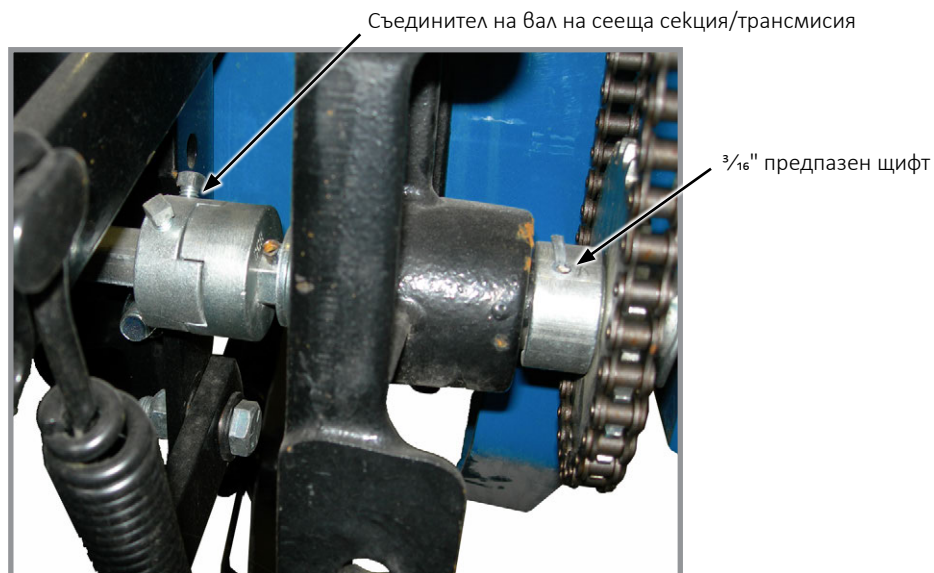

Съединител на вал на трансмисията и вал на сееща секция

Предпазен щифт 1/4"

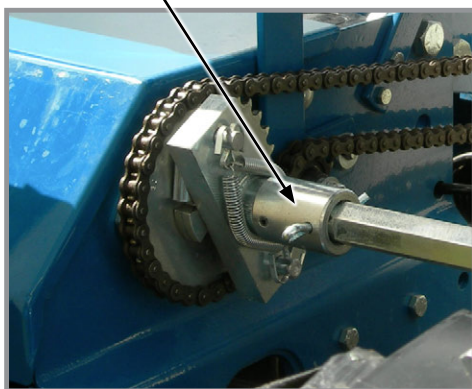

Задвижваща система за течен тор

3/16" предпазен щифт

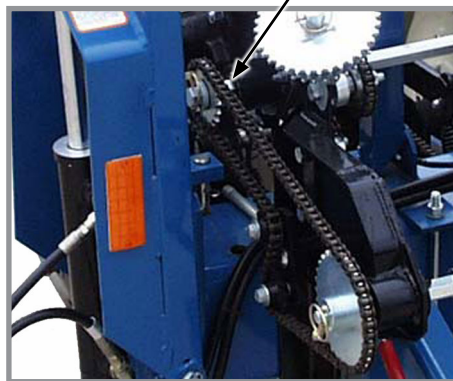

Задвижваща система за сух тор

КЛЮЧ ЗА НАВИТА ПРУЖИНА

Верижните натегателни ролки използват ключове за навити пружини за освобождаване и регулиране на натягането на веригата на трансмисията.

ЗАБЕЛЕЖКА: Ключовете за навити пружини са различни за лява и дясна страна. Левите са със сребристи метални или сиви пластмасови втулки за освобождаване. Десните са със златисти метални или сини пластмасови втулки за освобождаване.

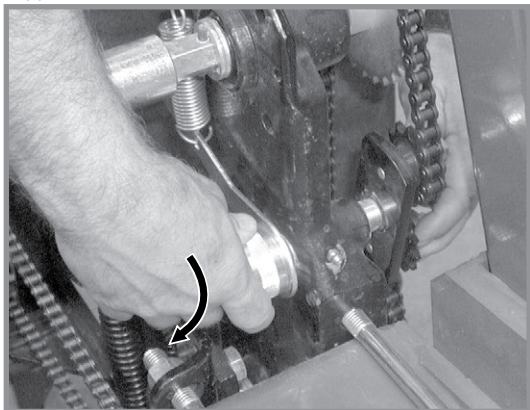

Освобождаване на натягането на веригата

Завъртете назъбената втулка на ключа за навита пружина, докато въртите веригата на натегателната ролка в посока навън от веригата, за да освободите натягането на веригата.

Завъртете натегателната ролка на веригата към веригата, докато въртите дръжката, за да натегнете пружината на натегателната ролка.

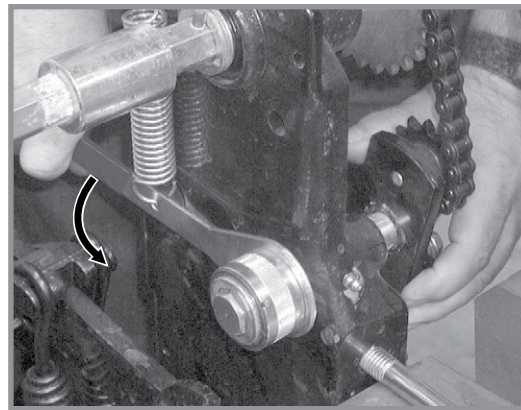

Увеличаване на натягането на веригата

ВЕРИЖНИ ЗЪБНИ КОЛЕЛА НА КОНТАКТНИЯ ЗАДВИЖВАЩ МЕХАНИЗЪМ

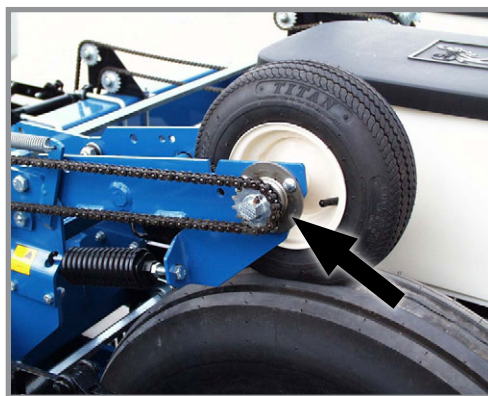

Верижно зъбно колело на контактния задвижващ механизъм

ЗАБЕЛЕЖКА: Верижните зъбни колела с 15, 19 или 30 зъбеца на всяко колело на контактния задвижващ механизъм могат да бъдат сменени от верижните зъбни колела на лоста за съхранение, завинтен към всяка трансмисия. Верижните зъбни колела с 30 зъбеца изискват използване на вериги със 124 стъпки вместо стандартни вериги № 40 със 116 стъпки.

Обтягането на веригата се контролира от пружинна натегателна ролка на верижното зъбно колело. Нивото на обтягане на пружината върху веригата се контролира от рамото на натегателната ролка. Таблицата на сеитбената норма в раздел „Таблица на нормите“ ще Ви помогне да изберете правилното верижно зъбно колело.

ЗАБЕЛЕЖКА: Верижните зъбни колела с 15, 19 и 30 зъбеца НЕ са приложими за всички таблици на нормите. Верижното зъбно колело с 23 зъбеца на пластината на реверсиращия механизъм се сменя на верижно зъбно колело със 17 зъбеца при използване на диск за семена от соя с 60 клетки. Проверете заглавията на таблиците, за да сте сигурни, че сте избрали правилната таблица за норми.

ЗАБЕЛЕЖКА: Направете проверка в полеви условия след всяко регулиране на комбинацията от верижни зъбни колела, за да сте сигурни, че сеитбата се извършва съгласно желаната норма.

РЕГУЛИРАНЕ НА СКОРОСТТА НА МАРКЕРИТЕ

БЕЛЕЖКА

Прекалено високата скорост на маркерите може да ги повреди. Регулирайте контролите на дебита преди да използвате маркерите за първи път.

Контрол на дебита при спускане на маркер

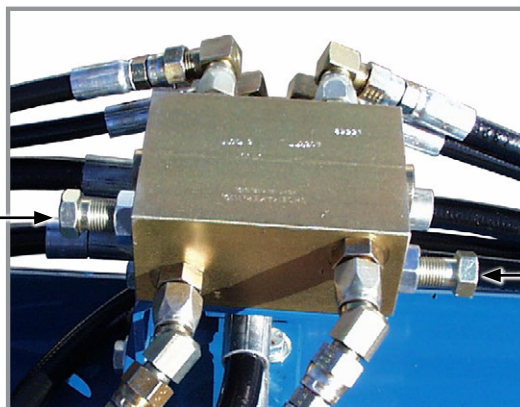

Контрол на дебита при повдигане на маркер

Клапани за контрол на дебита на маркера

Два клапана за контрол на дебита определят количественото ограничение на дебита на масло, като контролират скоростта на маркера. Единият контролен клапан за дебита задава скоростта на спускане, а другият задава скоростта на повдигане за двата маркера.

ЗАБЕЛЕЖКА 1: Хидравличната система работи бавно, когато маслото е студено. Направете всички настройки със затоплено масло.

ЗАБЕЛЕЖКА 2: При трактори, в които не може да се контролира дебитът на масло, е възможно дебитът да е по-голям от този, който цилиндърът на маркера може да поеме. Задръжте лоста за управление на хидравличната система на трактора, докато цилиндърът достигне своя краен ход. Това се случва най-често при трактори с хидравлична система с отворен център.

ЗАБЕЛЕЖКА 3: При трактори с хидравлична система със затворен център, задайте хидравличния контрол на дебита така, че ограничителят да функционира правилно.

1. Развийте контрагайката и завъртете бутона за управление по посока на часовниковата стрелка (навътре), за да намалите скоростта, или обратно на часовниковата стрелка (навън), за да увеличите скоростта.
2. Затегнете контрагайката след като направите настройките.

ФРОНТАЛНА СЕЕЩА СЕКЦИЯ ЗА ЧЕТЕН БРОЙ РЕДОВЕ

Предлага се пакет с фронтална сееща секция за четен брой редове за добавяне на една допълнителна фронтална сееща секция от външната лява страна на предната рама, която може да се използва със системата за разделяне на редовете.

ЗАБЕЛЕЖКА: Вижте „Настройки на маркера“ на стр. 2-25, за да определите правилната дължина за настройване на механизмите на маркера при сеитба с опцията за фронтална сееща секция за четен брой редове.

Фронтална сееща секция за четен брой редове

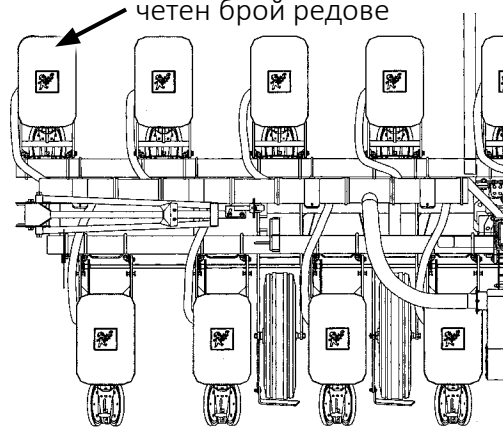

НАСТРОЙКИ НА МАРКЕРА

1. Умножете броя на редовете по средното разстояние между редовете в инчове, за да определите общата ширина на засяване.

Дължини на маркера	
8-редов, 70 см междуредие	560 см
8-редов, 35 см междуредие	525 см

2. Свалете сеялката и механизма на маркера към земната повърхност.
3. Измерете разстоянието от централната линия до точката на контакт на ножа със земната повърхност.
4. Регулирайте удължителя на маркера, така че разстоянието от дисковия нож на маркера до централната линия на сеялката да бъде равно на общата ширина на засяване. Регулирайте по еднакъв начин механизмите на десния и левия маркер и здраво затегнете пристягащите болтове.

Разхлабете крепежния елемент, за да регулирате ъгъла на ножа.

Вдлъбнатата част е с лице към сеялката.

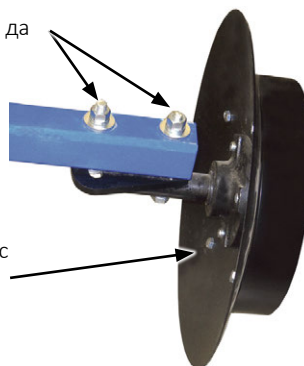

Регулиране на ъгъла на дисковия нож на маркера

БЕЛЕЖКА

Настройването на механизма на дисковия нож на маркера на по-остър ъгъл от необходимото натоварва допълнително механизма на маркера и скъсява живота на лагера и на ножа. Регулирайте ъгъла на ножа единствено до необходимия такъв, за да остава ясна следа.

Дисковият нож на маркера се монтира с вдлъбнатата страна навътре. Валът има прорези за поставяне на втулката и ножа под ъгъл, така че да изхвърлят повече или по-малко почва.

5. Разхлабете крепежния елемент и преместете механизма в необходимото положение.
6. Затегнете болтовете до указания усукващ момент.
7. Направете тест в полеви условия, за да проверите дали маркерите са правилно регулирани.

ЗАБЕЛЕЖКА: Kinze предлага зъбчат нож за маркер, с който можете да се снабдите чрез Вашия представител на Kinze, който се използва при по-тежки условия на липса на обработка.

РЕГУЛИРАНЕ НА ДЪЛЖИНАТА НА МАРКЕР С ЧЕТЕН БРОЙ РЕДОВЕ

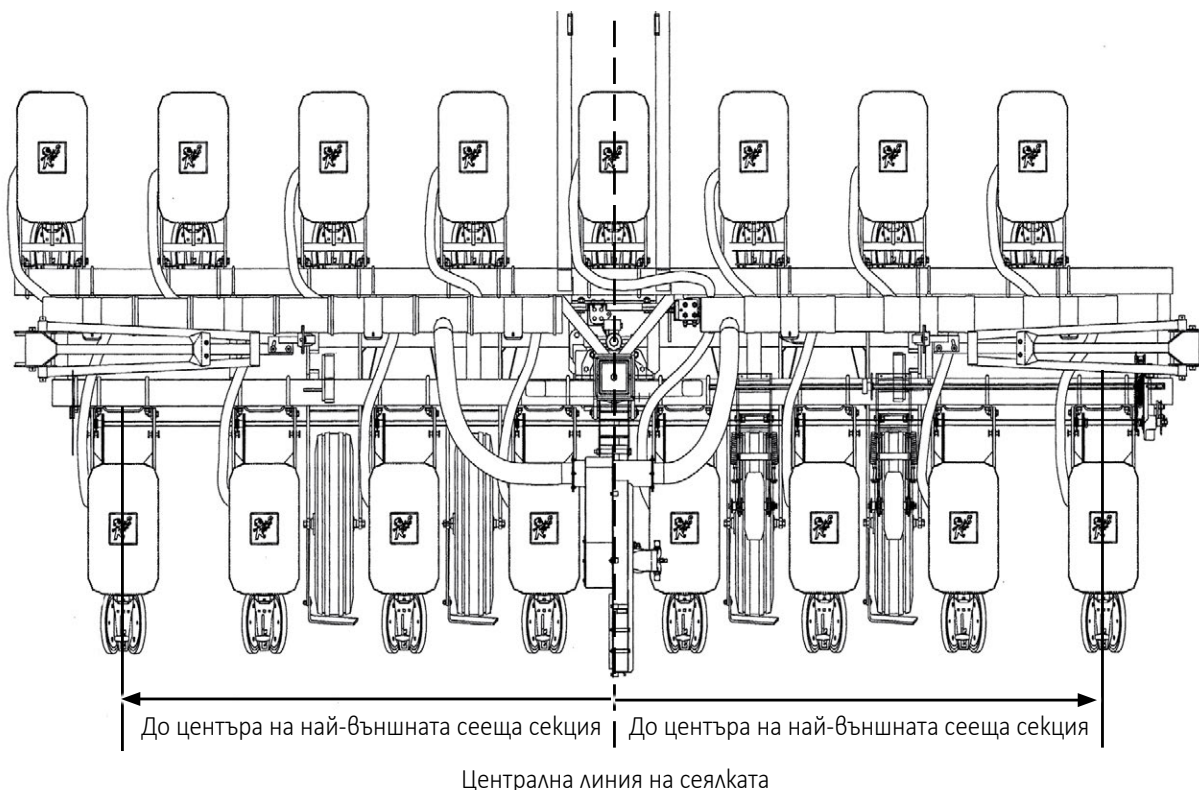

Център на сеялката до център на външната сееща секция. $\times 2 + 35 \text{ см}$ = Разстояние между централната линия на сеялката и ножа на маркера

8 реда 70 см междуредие с 8 фронтални сеещи секции Interplant
 (ляв маркер $280 \text{ см} \times 2 + 35 \text{ см} = 595 \text{ см}$)
 (десен маркер $245 \text{ см} \times 2 + 35 \text{ см} = 525 \text{ см}$)

ЗАБЕЛЕЖКА: Регулирайте нановете маркерите при сеитба в редове от 70 см.

Брой редове \times междуредие (сантиметри)

=

Разстояние между централната линия на сеялката и ножа на маркера

8 реда \times 70 см междуредие = 560 см размер на маркера

СИСТЕМА С ВАКУУМЕН ИЗСЯВАЩ АПАРАТ

Системата с вакуумен изсяващ апарат на Kinze включва изсяващи апарати, дискове за семена и въздушна система, състояща се от хидравлично задвижван вакуумен вентилатор, който вкарва въздух през колектори, маркучи и изсяващи апарати на всяка сееща секция.

ПРЕДУПРЕЖДЕНИЕ

Движещите се перки на вентилатора могат да причинят ампутирание на крайници или сериозно нараняване. Никога не пускайте вакуумния вентилатор, ако капакът му е свален.



АНАЛОГОВ ВАКУУММЕТЪР ИЛИ МАНОМЕТЪР

Аналоговият вакуумметър или манометър се свързва директно към вакуумния изсяващ апарат (вакуумметър) или колектора за зареждане на насипни материали (система с манометър) чрез тройник, който предава показанията към цифровия модул.

Единствената настройка е на стрелка „нула“ без наличие на вакуум или налягане. В случай на значителна разлика между показанията на манометъра и показанията на изсяващите апарати, мястото на колектора, свързващ маркуча с манометъра и с цифровия модул, трябва да се смени.

ЗАБЕЛЕЖКА: Аналоговите манометри са идентични, с изключение на мястото на запушалката и втулката на маркуча в корпуса на манометъра. **НЕ свързвайте маркуч на вакуумния изсяващ апарат или на системата за зареждане на насипни материали към неправилния манометър. Проверете дали тапата и втулката на маркуча са монтирани правилно, ако показанията са грешни или изглеждат неточни.**

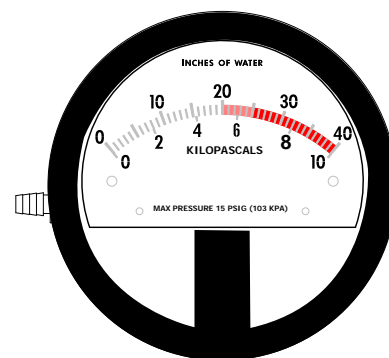

Аналогов манометър

СИСТЕМА ЗА ЗАРЕЖДАНЕ НА НАСИПНИ МАТЕРИАЛИ

**ВНИМАНИЕ**

Движещите се с висока скорост семена от откачена подаваща тръба могат да причинят нараняване. Не откъсвайте тръбите за подаване, докато системата работи.

БЕЛЕЖКА

Възможно е системата да се запуши от чужди тела. Проверете дали семената са чисти и без примеси при зареждане на бункерите за насипни материали.

БЕЛЕЖКА

Не включвайте системата, когато двигателят на трактора е на пълна скорост, тъй като това може да причини повреда на системата.

БЕЛЕЖКА

Не работете със системата за зареждане на насипни материали при налягане над максималното работно налягане за системата от 20 инча (~51 см) воден стълб, тъй като това може да блокира каналите за семена.

1. **Преди зареждане на бункерите вижте раздел „Работа на сеещата секция“ за допълнителна информация.** Напълнете бункерите със семена, затворете капците и закрепете щифта.
2. Стартирайте системата за зареждане на насипни материали, докато двигателят на трактора работи на празен ход.
3. Увеличете скоростта на двигателя до пълната и задайте първоначалното налягане на системата, като използвате контролния клапан за дебита.
4. Изчакайте системата да загрее и регулирайте налягането, ако е необходимо.



Резе на капак на резервоар за насипни материали

Препоръчително налягане:

- Царевица – 12" (~30 см) воден стълб
- Соя – 10" (~25 см) воден стълб
- Действителното необходимо налягане зависи от размера, формата и покритието на семената.

ДОСТЪП ДО МЕХАНИЗМА ЗА ЗАСМУКВАНЕ НА СЕМЕНАТА НА СИСТЕМАТА ЗА НАСИПНИ МАТЕРИАЛИ

1. Изключете системата за зареждане на насипни материали.
2. Развийте крилчатката и завъртете фиксатора, който държи затварящия механизъм в позиция за съхранение.
3. Свалете гумената запушалка, която се намира най-близо до механизма за засмукване, който се нуждае от вниманието Ви.
4. Поставете затварящия механизъм в отворения процеп и натиснете към механизма за засмукване под лек ъгъл към върха.
5. Когато приключите работа, отстранете затварящия механизъм, върнете го в позиция за съхранение и отворете процепа.



Механизъм за засмукване на система за зареждане на насипни материали (изглед отзад)

РЕЗЕРВОАРИ ЗА НАСИПНИ МАТЕРИАЛИ - ПОЧИСТВАНЕ

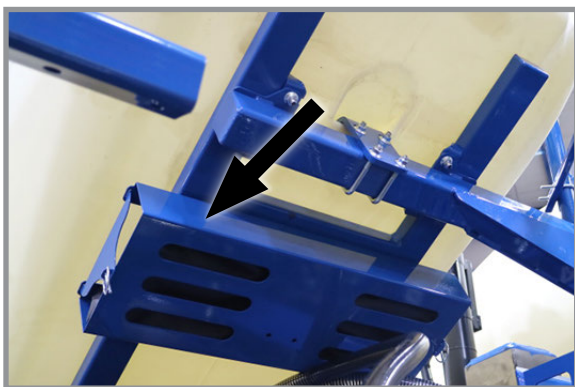

Скоба за съхранение на улей за почистване



Монтиран улей за почистване

1. Свалете улея за почистване на резервоара за насипни материали от мястото за съхранение под платформата.
2. Поставете тръбата на улея под механизма за засмукване и закрепете куките във всеки край на механизма за засмукване.
3. Отворете вратите за почистване и изпразнете резервоара.
4. Затворете всички врати за почистване и върнете улея за почистване в позицията му за съхранение.

ЗАСАЖДАНЕ НА ЛЕГЛА

Височината на рамата за инструменти на сеялката може да бъде повдигната с 3" (~8 см) за засаждане на легла.

Преместете 20" (~51 см) оси за транспортиране към по-долния отвор на рамата на колелото.

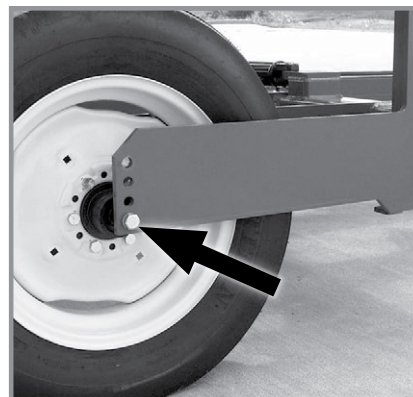

Ос за транспортиране на най-ниска позиция

ШАБЪР ЗА ГУМИ

Шабърът за гуми предотвратява натрупването на замърсявания и кал между рамата на колесния механизъм и гумата.

Регулирайте шабъра, така че да не бъде в контакт с гумата.

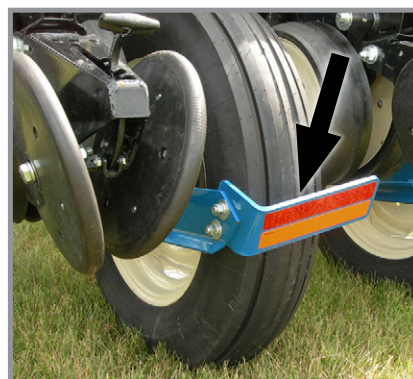

Шабър за гуми

ПАКЕТ С ДОПЪЛНИТЕЛНИ РАБОТНИ СВЕТЛИНИ

Пакетът с допълнителни работни светлини включва два светодиодни широкоизлъчвателя, скоби и крепежи за монтиране на светлините, както и кабели за свързване към съществуващите кабели за светлини на сеялката.



Допълнителни работни светлини

ЗАДЕН СКАЧВАЩ МЕХАНИЗЪМ ЗА РЕМАРКЕ

БЕЛЕЖКА

Задният скачващ механизъм за ремарке е предназначен за ползване само с бутална помпа. Максималното допустимо тегло на скачващия механизъм е 200 фунта (~91 кг). Брутното тегло на тегленото устройство не трябва да надхвърля 6 000 фунта (~2722 кг) или еквивалента на зареден резервоар от 500 галона (~1893 л), в противен случай ходовата част или оборудването може да се повреди.

Задният скачващ механизъм за ремарке се използва за теглена на товарна кола с 3 или 4 колела зад сеяката.

1¼" (~4 см) захранващ маркуч от скачващия механизъм към буталната помпа е закрепен с пружина, верига и скоба за монтаж. Тази допълнителна дължина или скоба е необходима, за да може сеяката да се премести в позиция за транспортиране без разтягане или скъсване на маркуча.

ЗАБЕЛЕЖКА: Периодично проверявайте захранващия маркуч за огъвания, за да предотвратите намаляването на дебита.

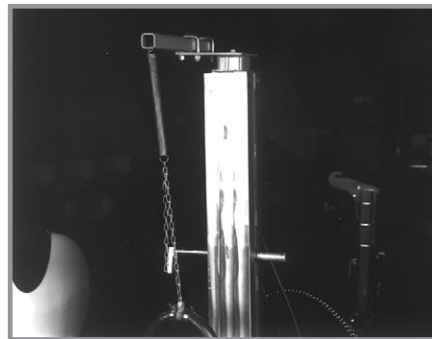

Опора за маркуч на заден скачващ механизъм

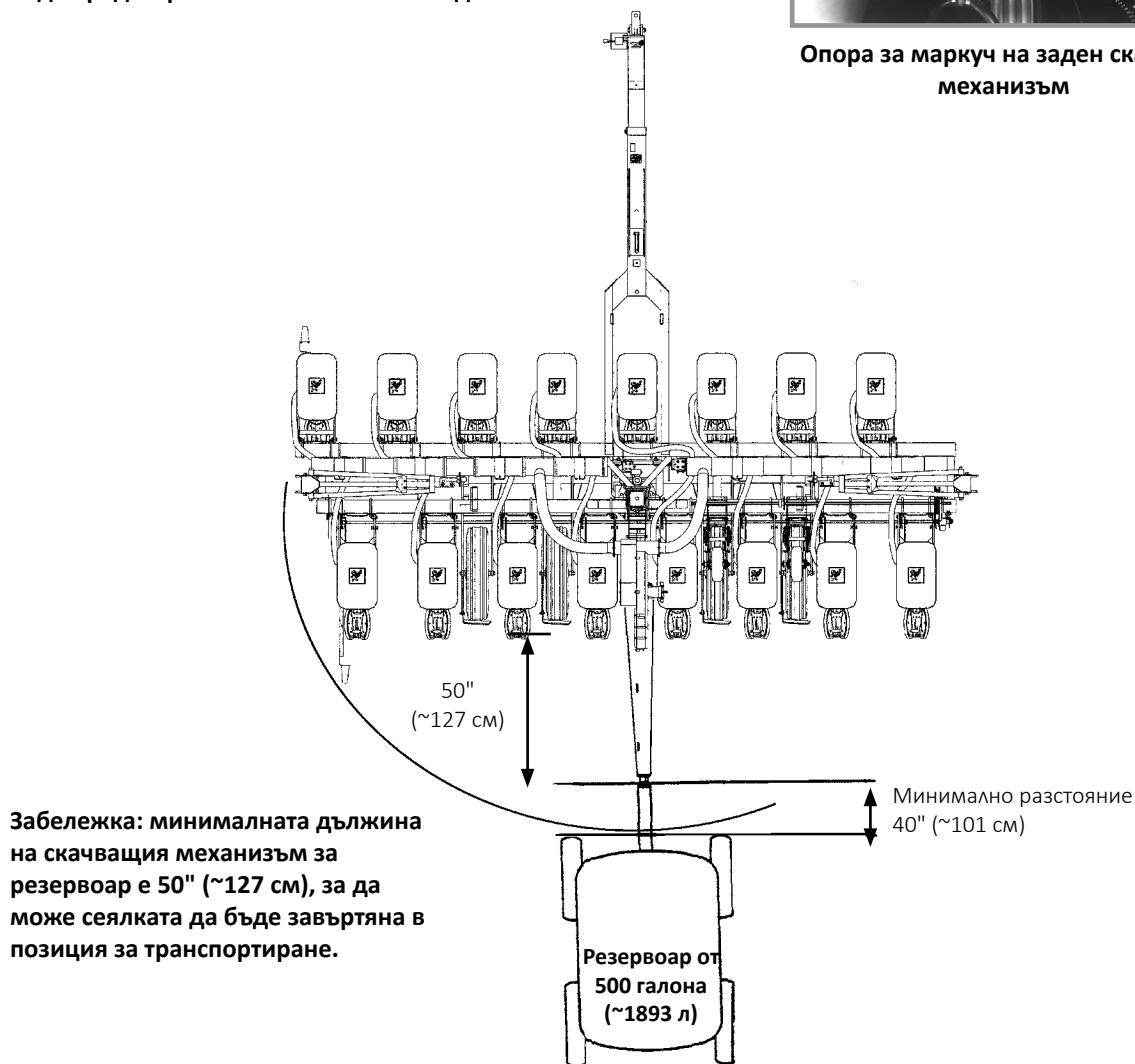

ТЕСТ В ПОЛЕВИ УСЛОВИЯ

Правете тест в полеви условия при всяка промяна на полето и/или условията на сеитба, размера на семената или регулиране на сеялката, за да осигурите правилно поставяне на семената и работа на сеещите секции. Вижте [„Информация за цилиндъра“ на стр. 2-15](#), [„Проверка в работни условия на гранулирани химични препарати“ на стр. 2-34](#)

- Проверете сеялката дали е нивелирана добре от предната до задната част и странично. Вижте [„Нивелиране на сеялката“ на стр. 2-14](#)
- Проверете **всички** сеещи секции, за да сте сигурни, че работят нивелирани. Успоредните рамена на сеещите секции трябва да бъдат почти успоредни на земната повърхност по време на сеитба.
- Проверете изправността и регулирането на маркерите. Вижте [„Настройки на маркера“ на стр. 2-25](#), [„Регулиране на скоростта на маркерите“ на стр. 2-24](#).
- Проверете правилните норми на приложение и поставяне на гранулираните химични препарати на **всички** редове. Вижте [„Проверка в работни условия на прилагането на гранулирани химични препарати“ на стр. 2-34](#).
- Проверете позиционирането за желаната дълбочина и плътност на семената на **всички** редове. Вижте [„Проверка на плътността на засаждане“ на стр. 2-32](#).
- Проверете правилните норми на приложение на тора на **всички** редове. Вижте [„Норми на приложение на сух тор“ на стр. 5-12](#)

Проверете отново машината след тестването в полеви условия.

- Маркучи и фитинги
- Болтове и гайки
- Шплинтове и пружинни щифтове
- Подравняване на веригите на задвижващия механизъм

ПРОВЕРКА НА ПЛЪТНОСТТА НА ЗАСАЖДАНЕ

1. Завържете един или повече комплекти от затварящи колела като прокарате верига или гумен тентов ремък между опорния панел на бункера и затварящите колела. Възможно е да се наложи да намалите натягането на пружината на рамото на затварящото колело.

Верига, каучуков тентов ремък или подобен елемент.

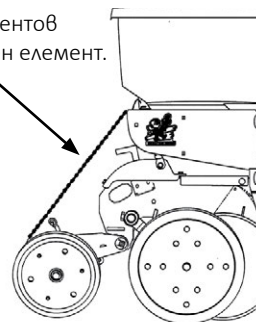

2. Засадете малка дължина и проверете дали семената се виждат в браздите. Регулирайте дълбочината на сеитба на настройка за по-плитко сеитба, ако семената не се виждат, и проверете отново.

Дълбочина на сеитба дръжка за регулиране



Регулиране на дълбочината на сеитба

3. Измерете $\frac{1}{1000}$ от един хектар. Вижте таблицата за правилното разстояние между редовете, в които се извършва сеитба. Например, ако засаждате редове от 70 см, $\frac{1}{1000}$ от един хектар ще бъде 14,28 м.

Междуредие/разстояние на плътност на засаждане на $\frac{1}{1000}$ хектар		
Междуредие	35 см	70 см
Разстояние	28,56 м	14,28 м

ЗАБЕЛЕЖКА: Възможно е семената да отскочат или да се търколят по време на сеитба, когато затварящите колела са повдигнати, а дълбочината на сеитба е настроена да бъде плитка, което ще повлияе върху точността на разстоянията между семената.

4. Пребройте семената в измереното разстояние.
5. Умножете броя на семената, поставени на площ от $\frac{1}{1000}$ от един хектар, по 1000. Това ще Ви даде общата плътност на засаждане.

ПРИМЕР: Междуредие от 70 см, умножено по 14,28 м, е равно на $\frac{1}{1000}$ от един хектар.

26 преброени семена x 1000 = 26000 семена на хектар

Броят на семената може да се повлияе от предавателния коефициент между задвижващото колело и задвижващия механизъм на изсяващия апарат, налягането на гумите и/или неизправност на изсяващия апарат.

- Ако проверката на семената покаже, че средното разстояние между семената се различава значително от посоченото в таблицата за сеитбени норми, първо проверете предавателния коефициент между задвижващото колело и изсяващия апарат. Проверете въздушното налягане на задвижващото колело, проверете дали има неправилно(и) зъбно(и) колело(а) в трансмисията и проверете дали са правилно избрани задвижващите и задвижваните зъбни колела на трансмисията(ите).
- Проверете изсяващия апарат за неизправност.

ОПРЕДЕЛЯНЕ НА ЛИТРИ НА ХЕКТАР

килограми на хектар ÷ единично тегло на семената = литри на хектар

Средно единично тегло на:

Единично тегло на соя = 0,773 кг/л

Единично тегло на мило/сорго = 0,757 кг/л

Единично тегло на памук = 0,412 кг/л

Ако проверката на плътността на засаждане покаже, че нивото на засаждане се различава значително от посоченото в таблицата за сеитбени норми или ако определен изсяващ апарат не засажда точно, вижте [„Вакуумен изсяващ апарат“ на стр. 7-4.](#)

ПРОВЕРКА В РАБОТНИ УСЛОВИЯ НА ПРИЛАГАНЕТО НА ГРАНУЛИРАНИ ХИМИЧНИ ПРЕПАРАТИ

Нормата на приложение на гранулирани химични препарати може да бъде повлияна от температурата, влажността, скоростта, почвените условия, сипливостта на различните материали или наличието на препятствия за изсяващия апарат.



ПРЕДУПРЕЖДЕНИЕ

Селскостопанските химични препарати могат да причинят смърт или сериозно нараняване на хора, животни и растения, или сериозно да навредят на почвата, машините или материалната база. Прочетете и спазвайте всички етикети и инструкции на производителите на химични препарати и оборудване.



Направете проверка в работни условия, за да определите нормите на приложение.

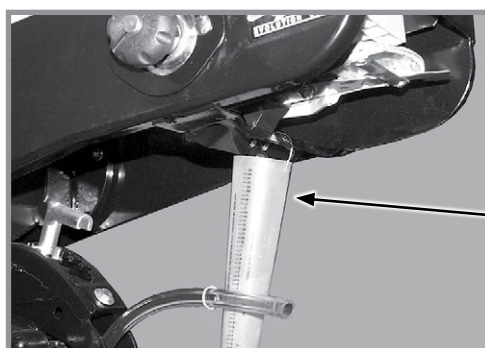

Калибриран флакон

Проверка в работни условия на гранулирани химични препарати

1. Напълнете бункерите за инсектициди и/или хербициди.
2. Прикрепете калибриран флакон към всеки изсяващ апарат за гранулиран химичен препарат.

ЗАБЕЛЕЖКА: Отпуснете съединителя, за да избегнете падане на семена по време на теста.

3. Спуснете сеялката и управлявайте 1320 фута (~400 метра) със скорост за сеитба.
4. Претеглете химичния препарат в грамове, попаднал в един флакон.
5. Умножете тази сума по показания коефициент, за да определите броя килограми на хектар.

Кг на хектар	
Междуредие	Коефициент
70 см	0,0301
35 см	0,0150

ПРИМЕР: Засаждате редове с междуредие 70 см. Засадили сте 400 метра с желаната скорост на сеитба. Установили сте, че в един флакон са попаднали 337 грама химичен препарат. 337 грама умножено по 0,0301 е равно на 10 144 килограма на хектар.

ЗАБЕЛЕЖКА: Проверете калибрирането на всички редове.

ДОЗАТОР

Използвайте настройката на дозатора като отправна точка за разпределяне на инсектицида или хербицида. Таблиците са на база скорост на сеитба 5 мили/ч (~8 км/ч). Използвайте по-висока настройка на дозатора за скорости над 5 мили/ч (~8 км/ч) и по-ниска настройка за скорости под 5 мили/ч (~8 км/ч).

РЕЗЕРВОАР ЗА ВОДА

Резервоарът за вода се пълни само с чиста вода, като се препоръчва това да е питейна вода (съгласно местните стандарти за питейна вода на водоснабдителните дружества). Резервоарът е с вместимост 4 галона (~15 л) вода. Проверете разпоредбите, свързани с този начин на употреба. Резервоарът трябва да се пълни с прясна вода в началото на всеки сезон на сеитба и да се източва в края на всеки сезон.

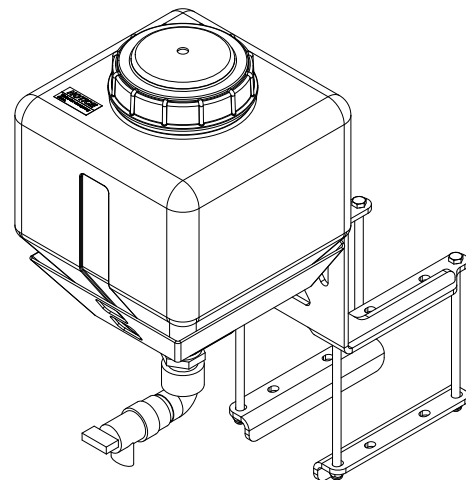

БЕЛЕЖКА

Източете резервоара, ако температурата е 32° по Фаренхайт (0° по Целзий) или по-ниска, за да предотвратите спукването на резервоара.

Резервоарът за вода се използва в случай на непредвидена експозиция на химичен препарат. Химичните препарати се доставят с Информационни листи за безопасност (MSDS), които дават пълна информация за химичния препарат, въздействието му при експозиция и необходимата първа помощ при спешен случай. Поддържайте MSDS актуални и на леснодостъпно място за лицата, осигуряващи първа помощ при спешни случаи.

Ако е използван резервоарът с вода, потърсете незабавно медицинска помощ за допълнително лечение.

Тази страница е умишлено оставена празна.

ДЪЛБОЧИНА НА СЕИТБА

Дълбочината на сеитба се поддържа с регулируемите опорни колела на сеещата секция. Диапазонът на регулиране на дълбочината е приблизително от $\frac{1}{2}$ " до $3\frac{1}{2}$ " (~1,2 до 8,8 см).

1. Повдигнете сеялката, за да премахнете тежестта от колелата.
2. Натиснете надолу лоста за регулиране на дълбочината и го преместете напред, за да намалите, или назад, за да увеличите дълбочината на сеитба. Първоначално регулирайте всички сеещи секции с една и съща настройка.
3. Свалете сеялката надолу и проверете работата и дълбочината на сеитба на всички сеещи секции. Коригирайте отделните сеещи секции според необходимото, за да осигурите еднакви резултати.



Регулиране на дълбочината на сеитба

РЕГУЛИРАНЕ НА V-ОБРАЗНИТЕ (КАУЧУКОВИ ИЛИ ЧУГУНЕНИ) ЗАТВАРЯЩИ КОЛЕЛА

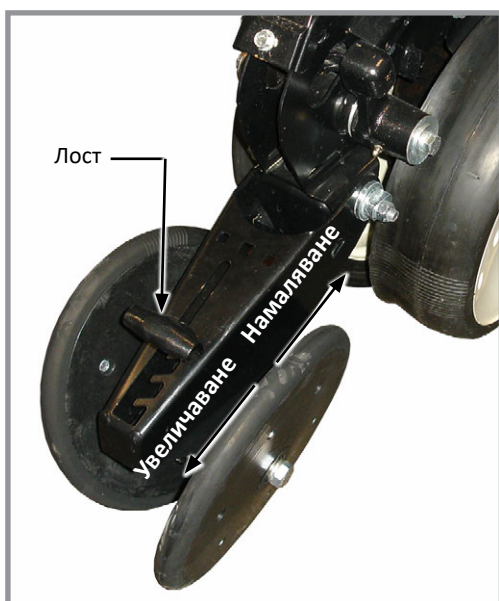

V-образни затварящи колела, монтирани една срещу друга

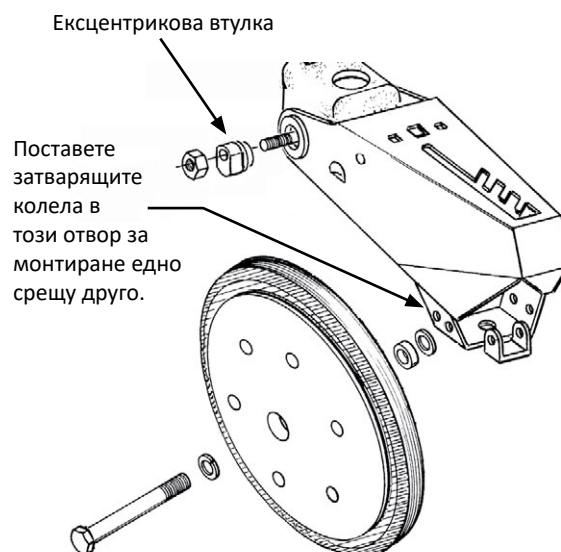

Необходимо е върху V-образните затварящи колела да се упражни достатъчно сила на притискане, за да се затвори браздата и за да се осигури добър контакт между почвата и семената. Преместете лоста за регулиране на силата на притискане с 5 положения в горната част на рамото на затварящото колело назад, за да увеличите натиска на пружината на затварящите колела. Преместете лоста напред, за да намалите натиска. Регулирайте всички сеещи секции с една и съща настройка. Обикновено при рохкава почва е необходима по-малка сила на притискане при средна дълбочина, около 2" (~5 см), докато при по-тежка почва е необходима по-голяма сила на притискане.

Ексцентриковите втулки в ограничителя на рамото на колелата позволяват странично регулиране на механизма на V-образните затварящи колела. Използвайте $\frac{3}{4}$ " гаечен ключ, за да разхлабите механизма, който прикрепя рамото на затварящите колела към ограничителя. Използвайте друг $\frac{3}{4}$ " гаечен ключ, за да завъртите ексцентриковите втулки **до изравняване на затварящите колела с браздата**. Затегнете механизма.

Затварящите колела могат да се монтират точно една срещу друга или диагонално една спрямо друга (за да се подобри остатъчният поток). Използвайте предните отвори за монтиране при настройка точно една срещу друга.

БУНКЕРИ ЗА СЕМЕНА

Вакуумният бункер за семена е с вместимост 1,75 бушела (~64 литра).

Използвайте чисти семена и се уверете, че няма чужди тела в бункера, когато го пълните със семена. **Сменете капациите на бункерите, след като бъдат напълнени, за да предотвратите натрупването на прах и замърсявания в изсяващия апарат, което може да доведе до преждевременно износване.** Вижте „Изсяващ апарат с регулиране чрез щифтове“, „Изсяващ апарат тип „четка“ или „Вакуумен изсяващ апарат“.

Бункерите трябва периодично да се изпразват напълно, за да се отстранят всички чужди тела и за да се осигури безпроблемната работа на изсяващия апарат.

Освободете задвижващия механизъм на изсяващия апарат и фиксатора на бункера и повдигнете бункера от опората му. Вижте „Освобождаване на задвижващия механизъм на изсяващия апарат“.



бункер за семена

ОСВОБОЖДАВАНЕ НА ЗАДВИЖВАЩИЯ МЕХАНИЗЪМ НА ИЗСЯВАЩИЯ АПАРАТ

Механизъм за отпускане на съединителя освобождава задвижващия механизъм от изсяващия апарат, за да може да се свали бункера за семена. Изключването на задвижващия механизъм дава възможност на оператора да провери нормите за прилагане на гранулиран химичен препарат, без да изпуска семена. По този начин е възможно и изключване на една или повече сеещи секции при завършване на парцелите.

Завъртете бутона на ¼ оборот обратно на часовниковата стрелка, за да изключите или на ¼ оборот по посока на часовниковата стрелка, за да включите.

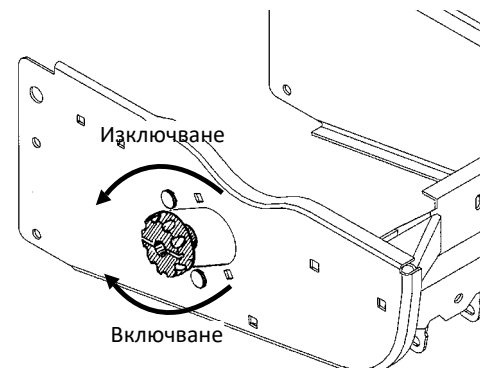

Освобождаване на задвижващия механизъм на изсяващия апарат

УДЪЛЖИТЕЛНИ СКОБИ НА СЕЕЩА СЕКЦИЯ

Удължителните скоби на сеещите секции ги изместват назад с 10,2 см, за да се осигури разстояние за монтираните на предплужника колела и подсилените едnodискови лемежи за тор.

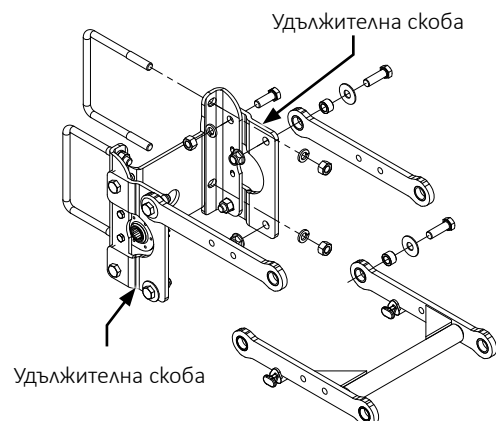

Удължителни скоби на сееща секция

НАСОЧВАНЕ НА ВЕРИГАТА НА СЕЕЩИТЕ СЕКЦИИ

Задвижващите вериги на сеещите секции трябва да бъдат добре обтегнати и изравнени, за да бъде работата безпроблемна и за да се намали износването.

Проверете и сменете слабите, износените или счупените пружини, натегателни ролки и втулки на натеггателните ролки.

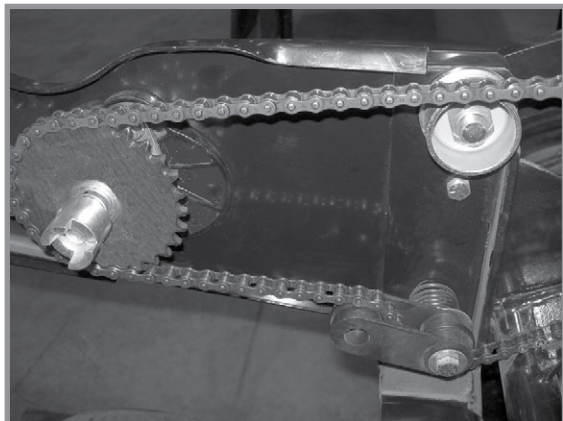

Вакуумен задвижващ механизъм на изсяващ апарат на задна сееща секция

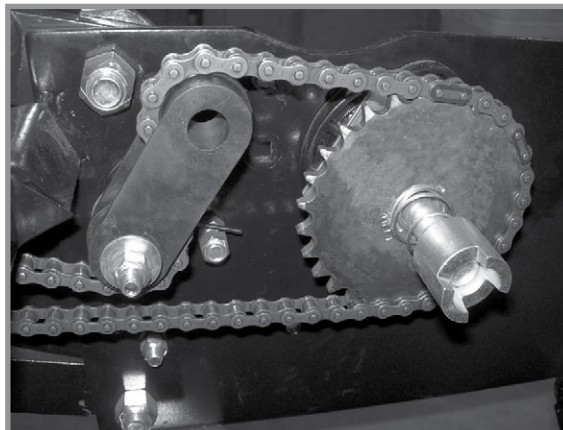

Вакуумен задвижващ механизъм на изсяващ апарат на фронтална сееща секция

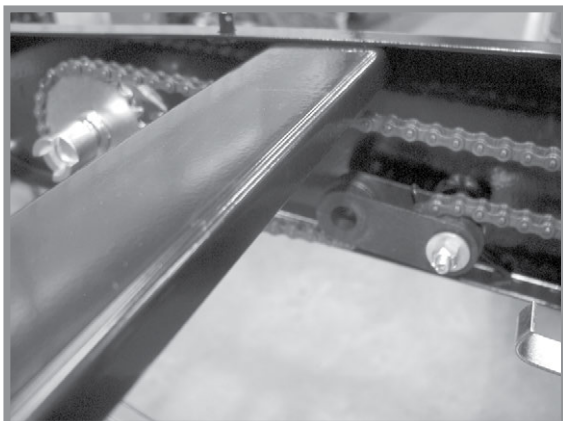

Задвижващ механизъм на сееща секция за подаване на гранулиран химичен препарат

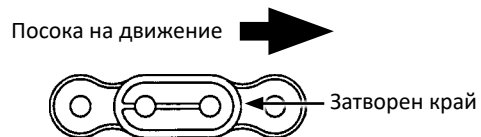

ЗАБЕЛЕЖКА: Монтирайте свързващия механизъм, така че затвореният край да бъде по посока на движението.

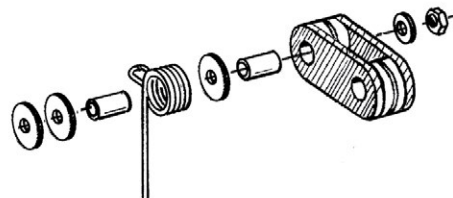

ЗАБЕЛЕЖКА: Обърнете натегателната ролка при износване от едната страна, за да удължите периода на експлоатация.

ДОПЪЛНИТЕЛНИ БЪРЗО РЕГУЛИРУЕМИ ЗАТЯГАЩИ ПРУЖИНИ

бързо регулируеми затягащи пружини се предлагат за увеличаване на проникването в твърди почви и за предпазване на сеещата секция от отскачане при по-тежки условия на работа. Използват се по две пружини за всеки ред, по една на всяко странично успоредно рамо, освен ако сеялката не е оборудвана с монтирани за сеещата секция предпружини с нулева обработка. За монтираните за сеещата секция предпружини с нулева обработка са необходими по четири пружини на ред.

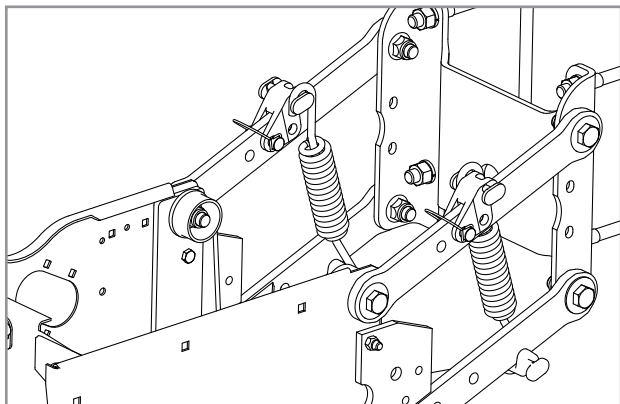

Две пружини на ред (двойни)

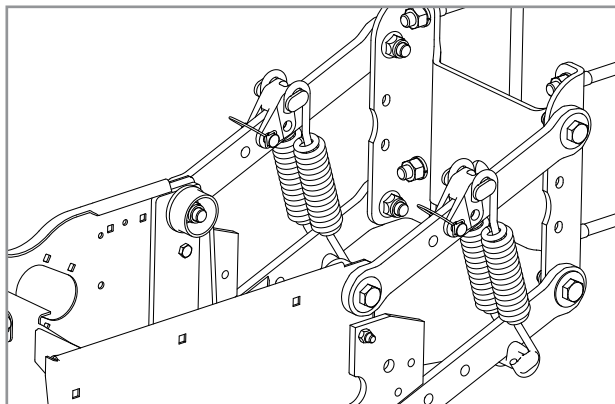

Четири пружини на ред (четворни)

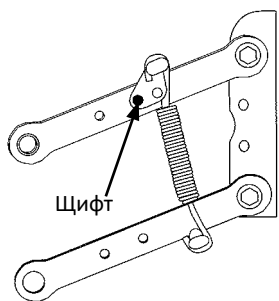

Позиция 1 (най-нисък)

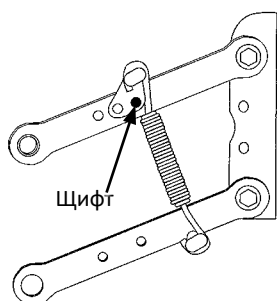

Позиция 2

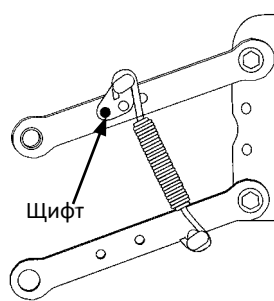

Позиция 3

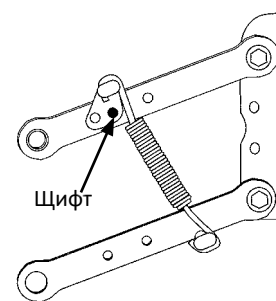

Позиция 4 (най-висок)

Има четири положения за регулиране на натиска на затягащата пружина.

Натиск на затягане на подсилена пружина*		
	2 пружини	4 пружини
Позиция	Подсилени D21337	Подсилени D21337
1	43 фунта (~20 кг)	80 фунта (~36 кг)
2	86 фунта (~39 кг)	144 фунта (~65 кг)
3	167 фунта (~76 кг)	307 фунта (~139 кг)
4	249 фунта (~113 кг)	470 фунта (~213 кг)

*Натискът не включва теглото на сеещата секция, семената или допълнителните опции.

БЕЛЕЖКА

Пружините трябва да се монтират с отворената страна на куките към бункерите за семена, за да се предотврати заяждането в регулиращите щифтове за закрепване на пружината.

1. Повдигнете сеялката и свалете щифта за закрепване в горната част на пружината.
2. Плъзнете крепежния елемент до желаната позиция и монтирайте щифта.

ЗАБЕЛЕЖКА: Регулирайте пружините за работа в полеви условия. Прекомерното затягане при тежки условия на работа може да доведе до повдигане на сеялката от сеещите секции и да възпрепятства контакта на задвижващите колела. Прекомерното затягане при леки условия на работа може да доведе до прекалено издълбаване на почвата от сеещата секция.

ОПЦИЯ ЗА СИСТЕМА ЗА ПНЕВМАТИЧНО ЗАТЯГАНЕ

С опцията за система за пневматично затягане, затягането на сеещата секция може да се регулира в движение при промяна на полевите условия. Контролна кутия, монтирана в кабината, регулира налягането. Въздушен компресор с 12 волта прав ток, монтиран на сеялката, с резервоар за въздух с капацитет 3 галона (~11 литра) доставя въздух за системата за пневматично затягане.

Пакетите включват горна и долна монтажна отливка за въздушна пружина за задните сеещи секции (предни и задни монтажни отливки за въздушна пружина за фронталните сеещи секции), въздушни пружини, настроени на 150 PSI, найлонови маркучи с външен диаметър $\frac{3}{8}$ ", двоен соленоиден въздушен клапан, 2" изпълнен с течност манометър от неръждаема стомана на 160 PSI и кабели за сеялката.

За някои приложения са необходими удължителни скоби за сеещите секции с пневматично затягане.

Система за пневматично затягане осигурява до 218 кг притискаща сила на сееща секция.

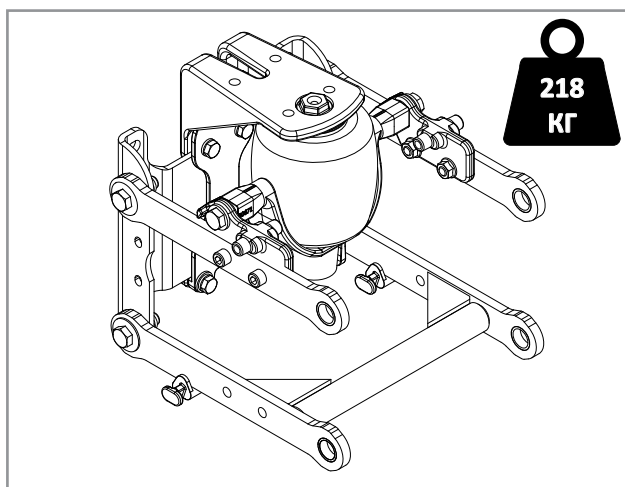

Въздушна пружина на задна сееща секция

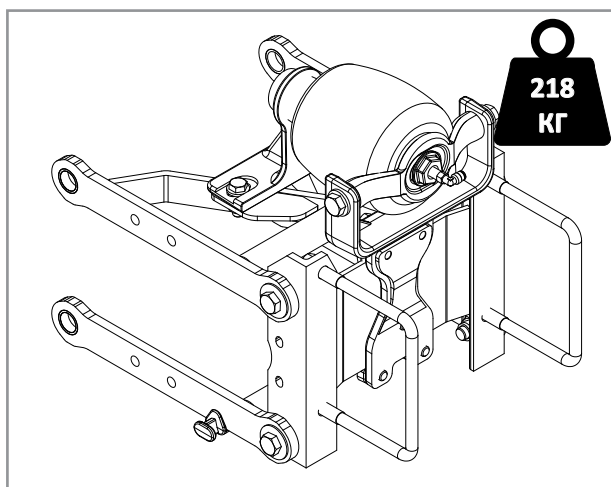

Въздушна пружина на фронтална сееща секция

ЗАБЕЛЕЖКА: Ако е необходимо допълнително затягане, със системата за пневматично затягане се предлагат помощни пружини чрез Вашия представител на Kinze. Монтира се по една пружина от външната страна на успоредните рамена от всяка страна на сеещата секция, както е показано по-долу.

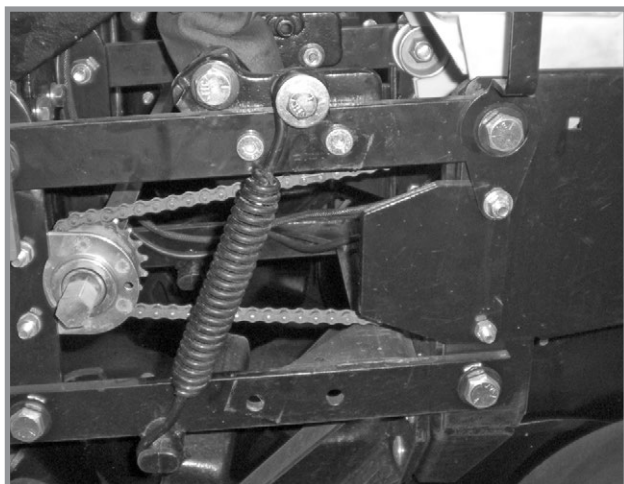

Помощни пружини на задна сееща секция

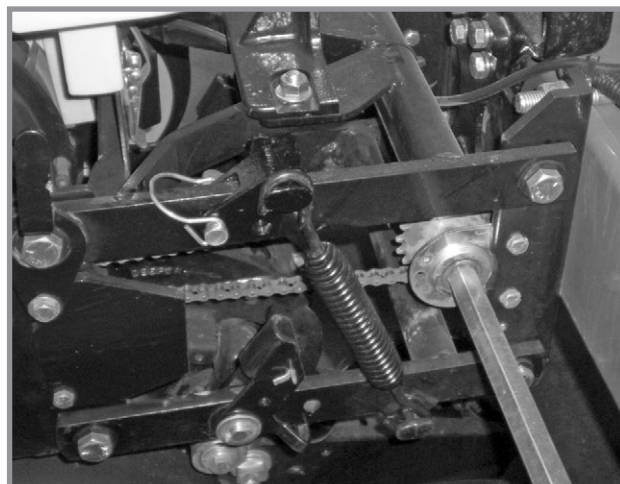

Помощни пружини на фронтална сееща секция

ПОЛЕВА РАБОТА

ЗАБЕЛЕЖКА: Регулирайте затягането при спусната сеялка и разрохвачи на сеещата секция в земната повърхност за най-точно регулиране. Налягането може да се регулира от трактора чрез пулта за управление или при сеялката чрез ръчните клапани за контрол на блока на компресора.



Пулт за управление

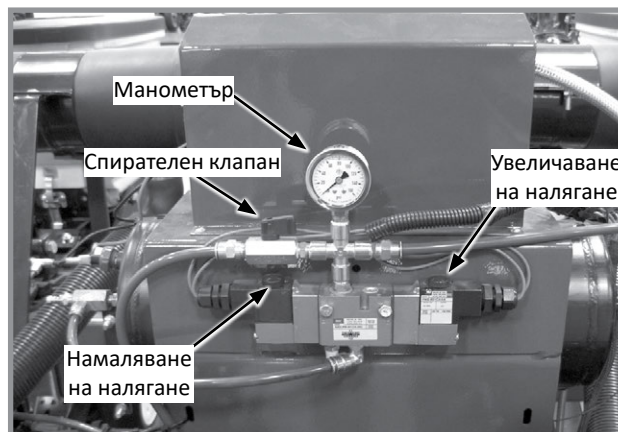

Контроли на блока на въздушния компресор

РЕГУЛИРАНЕ НА ЗАТЯГАНЕТО ОТ КАБИНАТА

Преместете бутона за превключване наляво, за да увеличите, или надясно, за да намалите затягането.

РЕГУЛИРАНЕ НА ЗАТЯГАНЕТО ОТ СЕЯЛКАТА

Натиснете и задръжте бутона за увеличаване или намаляване на блока на компресора, за да намалите или увеличите затягането.

ЗАБЕЛЕЖКА: Стойността на манометъра за въздушно налягане НЕ е равна на силата на затягане. Умножете въздушното налягане (PSI) по четири (4), за да изчислите затягането.

БЛОКИРАНЕ НА ФРОНТАЛНИ СЕЕЩИ СЕКЦИИ, ОБОРУДВАНИ С ПРУЖИНИ ЗА ПНЕВМАТИЧНО ЗАТЯГАНЕ

1. Натиснете и задръжте бутона на соленоида докато манометърът покаже 0-5 PSI.
2. Блокирайте сеещите секции. Вижте [„Блокиращи устройства на фронтална сееща секция със система за разделяне на редовете“ на стр. 3-7](#) за инструкции.
3. Завъртете дръжката на спирателния клапан перпендикулярно на корпуса на клапана, за да спрете подаването на въздух към фронталната сееща секция.

БЛОКИРАЩИ УСТРОЙСТВА НА ФРОНТАЛНА СЕЕЩА СЕКЦИЯ СЪС СИСТЕМА ЗА РАЗДЕЛЯНЕ НА РЕДОВЕТЕ

Блокиращи устройства на фронтална сееща секция със система за разделяне на редовете в повдигнато положение.



ВНИМАНИЕ

Неправилното повдигане на сеещите секции може да причини сериозно нараняване. За повдигането на празна сееща секция е необходима подемна сила от минимум 90 фунта (~41 kg). Настройте затягащите пружини на минимална позиция, свалете сеялката до земната повърхност и изпразнете бункера за семена, преди да се опитате да повдигнете с този лост.

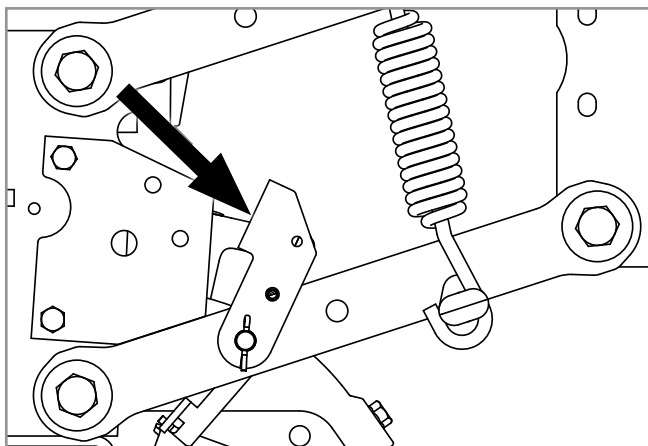

Изключено блокиращо устройство за работа в полеви условия

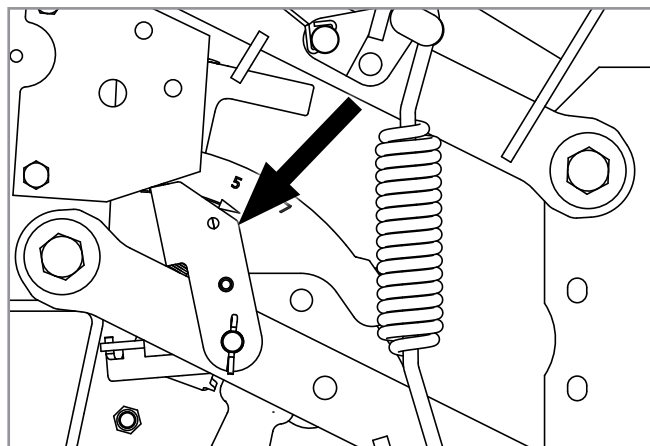

Блокирана фронтална сееща секция в повдигнато положение

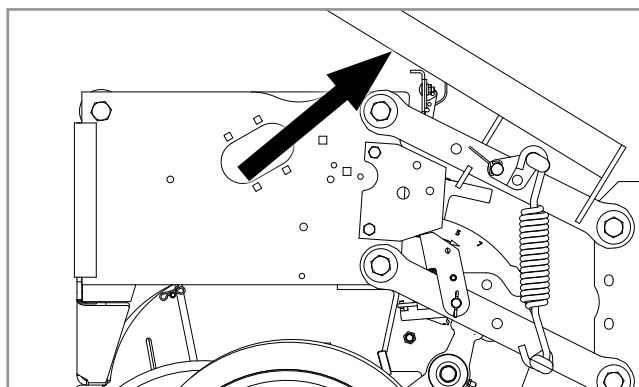

Лост за повдигане, разположен на фронталната сееща секция

За да блокирате в повдигнато положение:

1. Регулирайте затягащите пружини на минимална настройка.
2. Спуснете сеялката до позиция за сеитба.
3. Изпразнете бункерите за семена.
4. Преместете езика на пружината на блокиращите механизми на всяка фронтална сееща секция напред.

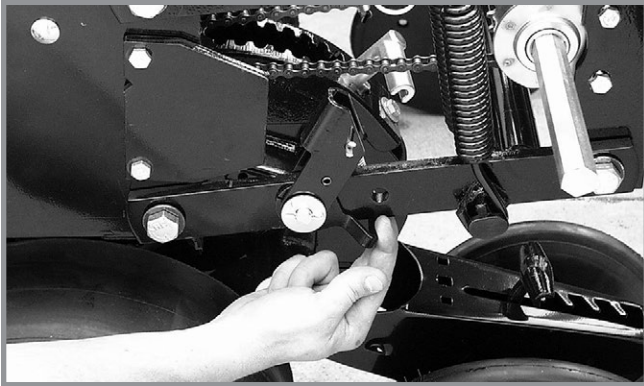

3. Като използвате лоста за повдигане, повдигнете фронталната сееща секция, за да могат пружинните блокиращи механизми да изщракат от заключеното си положение. Спуснете сеещата секция до земната повърхност.
4. Повторете стъпка 3 с останалите фронтални сеещи секции.

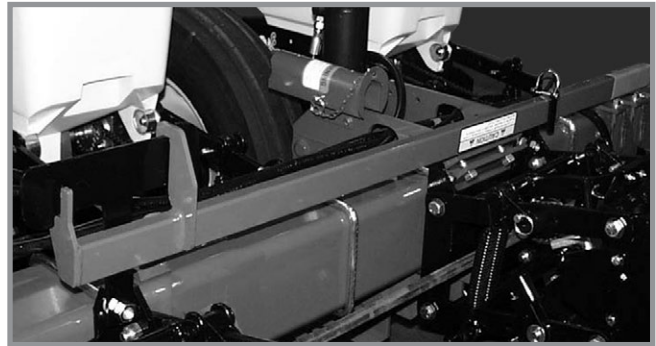

Лост за повдигане в позиция за съхранение

5. Като използвате лоста за повдигане, повдигнете фронталната сееща секция, за да могат пружинните блокиращи механизми да изщракат в заключено положение под ограничителите на сеещата секция.
6. Повторете стъпка 4 и 5 с останалите фронтални сеещи секции.

За да изключите заключващите механизми:

1. Спуснете сеялката до позиция за сеитба.
2. Преместете езика на пружината на блокиращите механизми на всяка фронтална сееща секция назад.

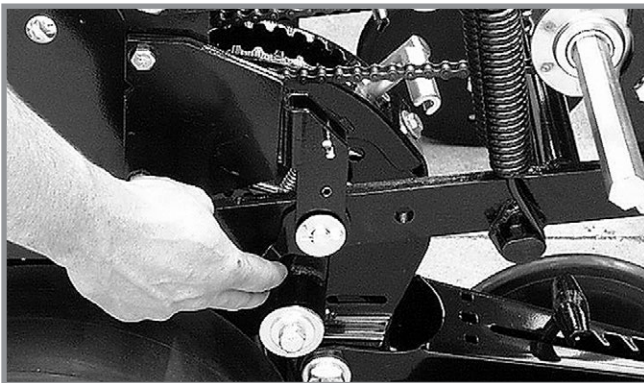

ВЕРИЖНО ЗЪБНО КОЛЕЛО НА СЪЕДИНИТЕЛ НА ФРОНТАЛНА СЕЕЩА СЕКЦИЯ СЪС СИСТЕМА ЗА РАЗДЕЛЯНЕ НА РЕДОВЕТЕ

Верижното зъбно колело на фронталната сееща секция със система за разделяне на редовете изключва задвижващия механизъм на системата Interplant от вала на фронталната сееща секция, когато се използват само задни сеещи секции.

ИЗКЛЮЧВАНЕ

Завъртете назъбената втулка на $\frac{1}{4}$ оборот. Разклатете леко вала с гаечен ключ $\frac{7}{8}$ ", за да освободите натиск от пружинните щифтове на съединителя, за да могат щифтовете да изскочат, като по този начин освободят задвижващия механизъм.

ВКЛЮЧВАНЕ

Завъртете назъбената втулка на $\frac{1}{4}$ оборот и завъртете вала с гаечен ключ $\frac{7}{8}$ ", докато щифтовете на задвижващия механизъм закачат верижното зъбно колело на задвижващия механизъм.

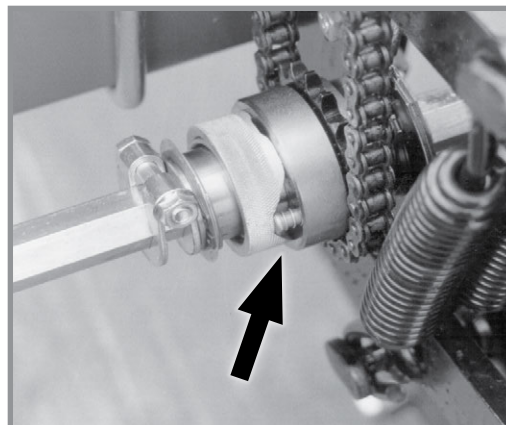

Верижно зъбно колело на система за разделяне на редовете



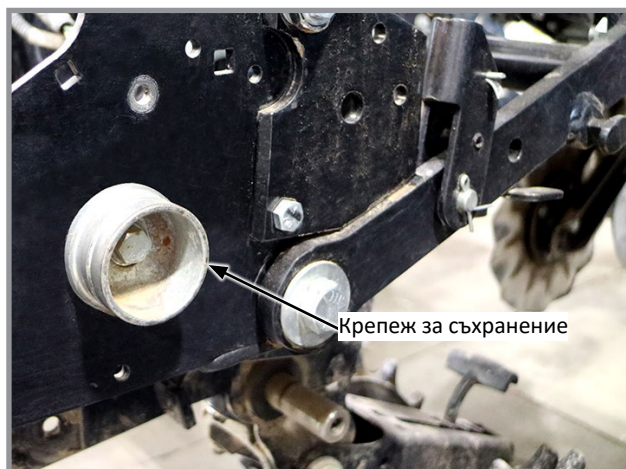







СПИРАНЕ НА ВАКУУМЕН МАРКУЧ НА ФРОНТАЛНА СЕЕЩА СЕКЦИЯ СЪС СИСТЕМА ЗА РАЗДЕЛЯНЕ НА РЕДОВЕТЕ



Спиране на вакуумен маркуч на система за разделяне на редовете

Когато фронталните сеещи секции не се използват, преместете края на 2" (~5 см) вакуумен маркуч на всяка фронтална сееща секция към крепежа за съхранение, който се намира отстрани на корпуса.

НАСТРОЙКИ НА ВАКУУМНА СИСТЕМА

Култура		**Комплект дискове за семена	Каталожен № на диск за семена	Колело на изхвъргач (Цвят)	Клетки	Диапазон на размера на семената	Настройка за зони на разреждащ диск	Настройка на вакуумна система Инчове воден стълб (см)	Смазочен материал
	Царевица ‡ Едра сладка царевица	G11152X	V1219 (светлосиньо)	1 ред 5 отвора (светлосиньо)	40	2500-5000 семена/кг	2	18-20 (46-51)	Графит* Талк*
	Соя	G11047X	V1232 (черно)	2 реда 6 отвора (черно)	120	4850-8820 семена/кг	0	10-14 (25-36)	Графит* Талк*
	Захарно цвекло	G11154X	V1229 (тъмнооранжево)	1 ред 6 отвора (тъмнооранжево)	60	Пелетизирани	2	15 (38)	Графит*
	Мило	G11154X	V1229 (тъмнооранжево)	1 ред 6 отвора (тъмнооранжево)	60	22000-44000 семена/кг	2	15 (38)	Графит* Талк*
	Слънчоглед ‡ Дребна сладка царевица	G11153X	V1230 (сиво)	1 ред 5 отвора (сиво)	40	Маслодайни семена #2, 3, 4	2	12-18 (30-46)	Графит* Талк*
	Слънчоглед	G11153X	V1230 (сиво)	1 ред 5 отвора (сиво)	40	Маслодайни семена #5	2	5-8 (13-20)	Графит* Талк*
	Специален диск 1	G11105X	V1233 (зелено)	1 ред 6 отвора (зелено)	60	Памук	2	15-20 (38-51)	Графит* Талк, ако е необходимо*
	Специален диск 2	G11106X	V1235 (кафяв)	1 ред 6 отвора (зелено)	60	Черен и дребен бял ядлив боб	2	15-20 (38-51)	Графит* Талк, ако е необходимо*
	Специален диск 3	G11107X	V1234 (тъмносин)	1 ред 6 отвора (зелено)	60	Ядлив боб „Пинто“ и градински северен боб и нисък клас соя	2	15-20 (38-51)	Графит* Талк, ако е необходимо*
	Диск за пшеница	G11332X	10783001 (червено)	3 реда 9 продупчвания (червено)	231	17600 – 44000 семена/кг	§ Не е налично	15-24 (38-61)	Графит Талк, ако е нужно*
	Диск за рапица	G11046X	V1239 (тъмносив)	1 ред 10 отвора (тъмносиво)	83	Вижте раздел „Засаждане на рапица“	0	„Раздел „Засаждане на рапица““ на стр. 3-18	Графит* Талк*

Монтирайте избрания диск за семена. Поставете капака на вакуумната система върху изсяващия апарат като подравните отворите на ключалката върху главите на болтовете. Натиснете капака върху изсяващия апарат и завъртете обратно на часовниковата стрелка, за да го заключите на място.

*За повече информация относно нормата на приложение, вижте [„Добавки“ на стр. 3-16.](#)

**Включва диск за семена, колело на изхвъргач и пружина.

‡ Само със стандартни бункери. Неприложимо за бункер за насипни материали.

§Чистачката на пшеничен диск трябва да се монтира, вж. [„Монтаж на чистачка на пшеничен диск“ на стр. 3-12.](#)

ЗАБЕЛЕЖКА: Вижте [„Проверка на плътността на засаждане“ на стр. 2-32](#) за повече информация. Винаги проверявайте плътността на засаждане в работни условия, за да проверите дали сеитбените норми са правилните.

ЗАБЕЛЕЖКА: Настройките на разреждащия диск са маркирани от 0 до 3.

ЗАБЕЛЕЖКА: Смесването на различни размери и форми на семена влияе върху работата на изсяващия апарат. Използвайте семена с еднакъв размер и форма.

ЗАБЕЛЕЖКА: Използвайте 1 супена лъжица графит на прах за всяко зареждане със семена на стандартен бункер. Третирането на семената, чужди тела, замърсявания или слама от семената могат да доведат до постепенно намаляване на материала (плътността) в диска за семена. Вижте [„Добавки“ на стр. 3-16.](#)

ЗАБЕЛЕЖКА: Прекаленото третиране на семената, влажността и леките семена могат да повлияят на работата на изсяващия апарат. Използвайте ½ чаена чаша (~118 мл) талк с всяко зареждане със семена на стандартен бункер и смесете добре, за да покрие всички семена, като регулирате нормите според необходимото. Използването на талк улеснява потока от семена в изсяващия апарат, разпределянето и изпускането на семена от диска.

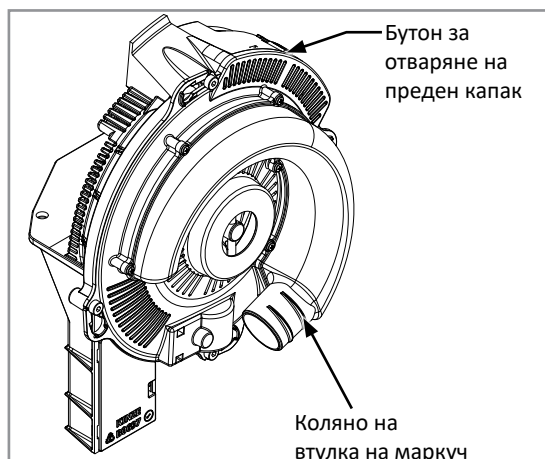
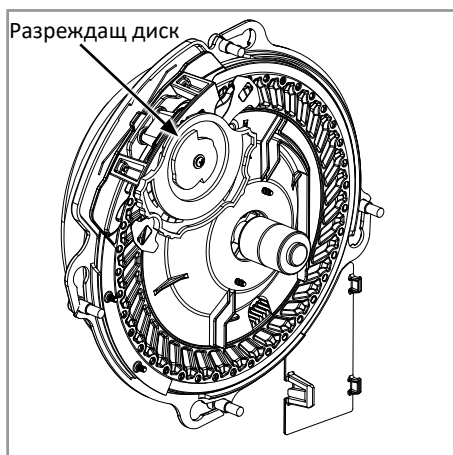

ЗАБЕЛЕЖКА: Примесите в отворите на дисковете, като парчета от семена, обвивки, стъбла и др. могат да повлияят на подаването на семена. Чистите семена гарантират точно изсяване от вакуумния изсяващ апарат. Сваляйте дисковете за семена ежедневно, за да проверите дали е налице натрупване на примеси в отворите на дисковете за семена.

Въздушните филтри позволяват навлизането на въздух в системата и предотвратяват попадането на стърнища от полето или други чужди тела в изсяващия апарат.

За повече информация вижте [„Поддръжка на вакуумния изсяващ апарат“ на стр. 6-14](#) и [„Подготовка на сеялката за съхранение“ на стр. 6-30](#) в раздел „Смазване и поддръжка“.

МОНТАЖ НА ЧИСТАЧКА НА ПШЕНИЧЕН ДИСК

1. Премахнете задвижването за семена и премахнете бункера за семена и измервателя.
2. Завъртете втулката на диска за семена по посока на часовниковата стрелка, за да отключите и премахнете диска за семена
3. Премахнете устройството за подаване на сила.
4. Монтирайте чистачката на пшеничния диск на мястото на устройството за подаване на семена.
5. Върнете диска за семена.



Тази страница е умишлено оставена празна.

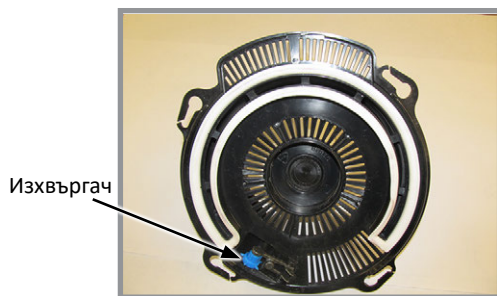

ЗАБЕЛЕЖКА: Семената с нарушена цялост или тези, които съдържат примеси, могат да причинят запушване на отворите на диска и изискват по-често почистване на изсяващия апарат, за да се предотврати отклонение от сеитбените норми.

Колела изхвъргачи

Колелата изхвъргачи изхвърлят остатъците от семена от отворите на дисковете за семена. Тези изхвъргачи са специфични за диска и са с цветен код, който отговаря на диска.

БЕЛЕЖКА	Сменете капачите на бункера или резервоара след напълване, за да предотвратите натрупването на прах или замърсявания в изсяващия апарат, което може да причини преждевременно износване.
----------------	--

ЗАБЕЛЕЖКА: Размерът, формата и третирането на семената, скоростта на движение и сеитбената норма влияят върху работата на изсяващия апарат.

1. Изберете диск за семена и изхвъргач според културата и плътността на засаждане.

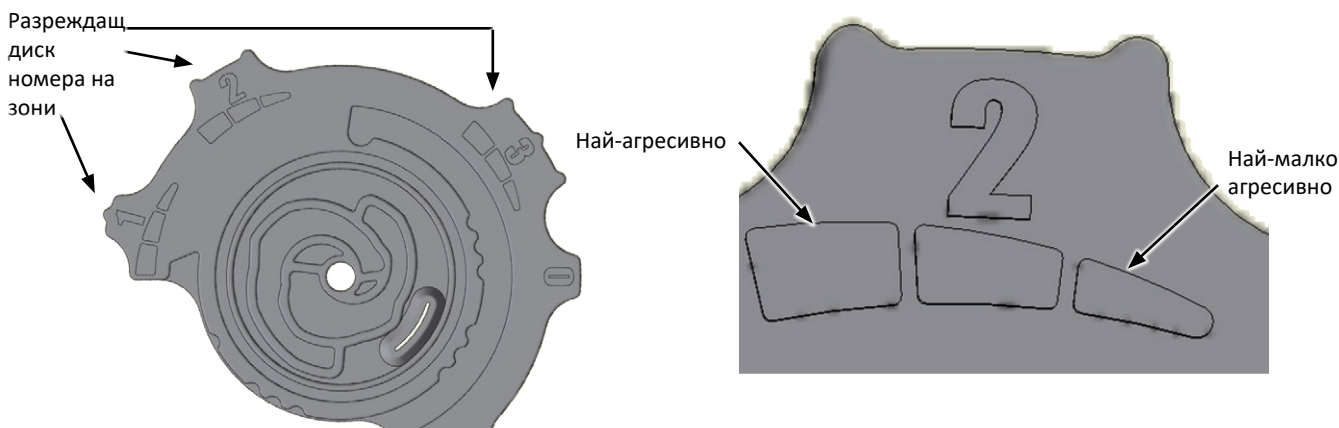

Колело за регулиране на разреждащ диск

2. Регулирайте колелото на разреждащия диск на първоначална настройка. Размерът, формата и третирането на семената, скоростта на движение, както и сеитбената норма влияят върху работата на изсяващия апарат.
3. С включен вакуумен вентилатор, спуснете сеялката до позиция за сеитба и придвижете леко напред, за да заредите семената в клетките на диска за семена.
4. Регулирайте нивото на вакуум до първоначална настройка, съгласно таблиците на страницата.

ЗАБЕЛЕЖКА: Отчетеният вакуум ще бъде много по-нисък, когато клетките на диска за семена са празни. Заредете всички клетки за семена, преди да зададете нивото на вакуум.

ЗАБЕЛЕЖКА: Включете вакуумния вентилатор за 3-5 минути, за да постигнете нормална работна температура на маслото, преди да направите окончателната настройка на нивото на вакуум.

5. Регулирайте нивото на вакуум до първоначална настройка, съгласно таблиците на страницата.

ЗАБЕЛЕЖКА: Отчетеният вакуум ще бъде много по-нисък, когато клетките на диска за семена са празни. Заредете всички клетки за семена, преди да зададете нивото на вакуум.

ЗАБЕЛЕЖКА: Включете вакуумния вентилатор за 3-5 минути, за да постигнете нормална работна температура на маслото, преди да направите окончателната настройка на нивото на вакуум.

ПОЧИСТВАНЕ НА ИЗСЯВАЩИЯ АПАРАТ

ЗАБЕЛЕЖКА: Използването на семена с нарушена цялост или семена, които съдържат примеси, може да причини запушване на отворите на диска и изисква по-често почистване на изсяващия апарат, за да се предотврати отклонение от сеитбените норми.

Внимателното почистване на изсяващия апарат е важно за поддържане на генетична чистота.

1. Изключете задвижващия механизъм на изсяващия апарат и свалете бункера за семена и изсяващия апарат.
2. Пресипете семената от задния десен ъгъл на бункера в контейнер.
3. Поставете бункера върху дясната му страна. Натиснете бутона за освобождаване и завъртете вакуумния капак на изсяващия апарат по посока на часовниковата стрелка, за да подравните отворите на ключалката с главите на болтовете. Повдигнете капака.
4. Завъртете главината на диска за семена по посока на часовниковата стрелка, за да отблокирате и свалите диска за семена.
5. Изпразнете изсяващия апарат.
6. Внимателно проверете дали всички семена от изсяващия апарат са премахнати.
7. Сменете диска за семена. Монтирайте вакуумния капак.

ДОБАВКИ

ГРАФИТ

Препоръчва се използване на графит, за да се улесни потока от семена, за да се осигури смазване на изсяващия апарат и за разсейване на натрупаните статични заряди. От сухите смазочни материали за семена, които се предлагат на пазара, графитът е най-ефективен и най-лесен за употреба, и освен това не изисква механично разбъркване.

СТАНДАРТНИ БУНКЕРИ

Смесете една супена лъжица **графит на прах** със семената при всяко напълване на бункерите. Редовната употреба на графит удължава живота на компонентите на изсяващия апарат, подобрява разстоянието между семената и може да намали натрупването на препарати от третиране на семената.

Норма на приложение на смазочни материали	
Графит	
Стандартни бункери	1 с. л. (~15 мл)/зареден бункер
Бункери за насипни материали	Бутилка от 1 фунт (~0,5 кг)/бункер
80/20 Talc-Graphite	
Conventional Hoppers	1/2 C (120 ml).**
Bulk Fill Tanks	8 Lbs (~4 kg)/Tank
**Must be evenly mixed during fill.	
Талк	
Стандартни бункери	¼" ч.ч. (~59 мл*)
Бункери за насипни материали	4 фунта (~2 кг)/бункер*
*Удвоете количеството талк за слънчоглед.	

ЗАБЕЛЕЖКА: НЕ поставяйте графит само в центъра на бункера. Така той ще се филтрира прекалено бързо през семената и няма да се разпредели равномерно, както би трябвало.

Поставете графита по външния периметър на бункера.

БУНКЕРИ С НАСИПНО ПЪЛНЕНЕ

Смесете една бутилка от 1 паунд (~0,5 кг) графит на прах при всяко напълване на бункера за насипни материали. Графитът трябва да се добавя на слоеве по време на напълване на бункерите за насипни материали. Редовната употреба на графит удължава живота на компонентите на изсяващия апарат, подобрява разстоянието между семената и може да намали натрупването на препарати от третиране на семената.



Добавяне на графит към стандартен бункер



Добавяне на графит към бункер за насипни материали

ЗАБЕЛЕЖКА: Възможно е да е необходимо добавяне на допълнително количество графит, за да се забави натрупването на препарати от третиране на семената по компонентите на изсяващия апарат. При използване на допълнителни количества графит може да се наложи по-често почистване на контролните семеразпределители.

80/20 ТАЛК-ГРАФИТ

Смазка с талк-графит трябва да се използва за обработени семена, тъй като осигурява ползи както от талк, така и от графит. Тя абсорбира влагата, за да предотврати сплъстяване, намалява статичното електричество за подобрен поток на семената и смазва семената и измервателните уреди.

СТАНДАРТНИ БУНКЕРИ

Смесете 1/2 C. (чаша) 80/20 талк-графит равномерно със семената при всяко пълнене на бункерите. Редовната употреба на графит удължава живота на компонентите на измервателния уред за семена, подобрява разстоянието между семената и може да намали натрупването на вещества за обработка на семената.

ЗАБЕЛЕЖКА: Смазката с талк-графит ТРЯБВА да се смеси равномерно по време на запълване.

Бункери с насипно пълнене

Смесете 8 lbs. 80/20 талк-графит при всяко пълнене на бункера за насипни семена. Редовната употреба на графит удължава живота на компонентите на измервателния уред за семена, подобрява разстоянието между семената и може да намали натрупването на вещества за обработка на семената.

ЗАБЕЛЕЖКА: Смазката с талк-графит ТРЯБВА да се смеси равномерно по време на запълване.

ТАЛК

За изсушаващ агент може да се използва **талк за семена** в допълнение към смазването с графит. Изсушаващият агент може да подобри изпускането на семена и/или **да забави натрупването на препарати от третиране на семената по компонентите на изсяващия апарат.**

1. Напълнете ½ от бункера със семена, добавете ¼ чаена чаша (~59 мл) (стандартен); 2 фунта (~1 кг) (за насипни материали) талк и **разбъркайте добре.**
2. Допълнете бункера, добавете още ¼ чаена чаша (~59 мл) (стандартен) или 2 фунта (~1 кг) (за насипни материали) талк и **разбъркайте добре.**
3. Регулирайте количеството използван талк според необходимото, така че всички семена да бъдат покрити, като същевременно избягвате натрупването на талк в дъното на бункера.

При влажни условия и/или семена с малък размер с допълнително третиране е възможно да са необходими допълнителни количества талк за поддържане на нивото на работа на изсяващия апарат.

ЗАБЕЛЕЖКА: Течните препарати за третиране на семена или инокулантите могат да доведат до натрупвания в диска за семена или четките. Проверявайте често дали плътността на засаждане и/или подаването на семена са правилните при използване на течни препарати за третиране на семена.

Разбъркайте добре всички препарати за третиране със семената, като спазвате препоръките на производителите. Възможно е препаратите за третиране на семена да не се разбъркат добре, ако бъдат поставени върху семената след като бункерът е вече напълнен, и това да причини слепване на семена и съответно намаляване на плътността на засаждане или блокиране на изсяващия апарат.

РАЗДЕЛ „ЗАСАЖДАНЕ НА РАПИЦА“

ПОРАДИ ПОТЕНЦИАЛНА ЗАГУБА НА СЕМЕНА ПРЕЗ ФИЛТЪРА НА ВЕНТИЛАЦИОННИЯ КАНАЛ, KINZE НЕ ПРЕПОРЪЧВА ЗАСАЖДАНЕ НА РАПИЦА СЪС СЕЯЛКИ, ОБОРУДВАНИ С БУНКЕР ЗА НАСИПНИ МАТЕРИАЛИ.

НАСТРОЙКИ НА МОНИТОР

КРМ III	
Тип изсяващ апарат	Вакуумен
Верижно зъбно колело на изсяващия апарат	28 зъбеца
Тип култура:	Други малки семена
Семена на оборот:	83
Размер на семената:	1
Interplant:	Активирана

Вижте ръководството за работа с електронен монитор за семена КРМ III за допълнителна информация.

ЗАБЕЛЕЖКА: Настройте чувствителността на стойност 1 за монитори Ag Leader InCommand и Integra. Вижте ръководството за работа с монитора за повече информация.

ЗАБЕЛЕЖКА: Поради малкия размер на семената и високата плътност на засаждане, е възможно при определени условия на засаждане не всички семена да бъдат отчетени от датчика за семена на сеещата секция. Затова е възможно мониторите КРМ III и Ag Leader InCommand или Integra да не показват точно засаждането. Може да е необходимо настройване на алармата за точност на засаждане на монитора на по-ниска точност (или да се заглуши) поради вероятността от фалшиви аларми за точността. Препоръчват се чести проверки в работни условия.

НАСТРОЙКИ НА ВАКУУМНА СИСТЕМА

Поради размера на семената на рапицата и вариациите в теглото, настройките за засаждане могат да варират. Препоръчва се изпитване със стойка за изпитване Kinze T4000, за да се провери настройката за ниво на вакуум и за постигане на най-добра точност на засаждане. Попитайте Вашия представител на Kinze относно изпитването.

Настройте желаня вакуум до установената стойност по време на изпитването (за препоръчване) или използвайте предварителните стойности, посочени в таблицата по-долу.

Ако нямате възможност за изпитване, измерете 20 - 50 проби от семена и открийте средния диаметър на семената (най-голям размер на ширина/дължина и височина на семето).

Целева скорост (км/ч)	Целева плътност на засаждане	Целеви вакуум (инчове (см) воден стълб)		
		Диапазон на диаметър при малки семена: 1,2 - 2,0 мм (средно: 1,6 мм)	Диапазон на диаметър при средни семена: 1,5 - 2,5 мм (средно: 2,0 мм)	Диапазон на диаметър при големи семена: 1,6 - 3,1 мм (средно: 2,6 мм)
8	350000	4 (10)	4 (10)	6 (15)
8	500000	4 (10)	6 (15)	8 (20)
8	650000	4 (10)	8 (20)	12 (30)
8	800000	4 (10)	12 (30)	16 (40)
10	350000	4 (10)	6 (15)	8 (20)
10	500000	4 (10)	8 (20)	12 (30)
10	650000	4 (10)	10 (25)	14 (35)
10	800000	6 (15)	12 (30)	16 (40)

ДОБАВКИ

Семена от рапица

Важно е да се използва графит за неутрализиране на електростатичните свойства на рапичните семена.

Разбъркайте добре рапичните семена с графит на Kinze в затворен съд. Продължавайте да разбърквате, докато всички семена се покрият равномерно. Излишното количество графит ще остане на дъното на съда. Препоръчва се отделно приготвяне на равно количество смес от семена и графит за всеки бункер. Така ще можете да следите работата на всеки ред по време на засаждане.

Използвайте около 1 с.л. (~15 мл) графит на 3-4 л семена.

ЗАБЕЛЕЖКА: За най-добри резултати ТРЯБВА да използвате графит с бранда на Kinze.



ТАБЛИЦИ ЗА НОРМИ

За таблиците за норми за рапични семена, вижте раздел [„Обща информация за сеитбената норма“ на стр. 5-1](#) от настоящото ръководство.

ИЗОЛАЦИЯ ЗА ВАКУУМЕН ДОЗАТОР ЗА СЕИТБА НА РАПИЦА

Необходими са допълнителни изолиращи уплътняващи подложки за вакуумни дозатори, за да се осигури успешна и ефективна сеитба на рапица с машини, оборудвани с Blue Drive, тъй като те предотвратяват смачкването на семената и съответно запушването на сеещия диск. Уплътняващите подложки са задължителни при сеялки Blue Drive, но осигуряват осезаеми ползи, когато се използват и при сеялки Ground Contact Drive. Инструкциите по-долу описват подробно процеса на поставяне и отстраняване на уплътняващите подложки, както и измиването на сеещите дискове.

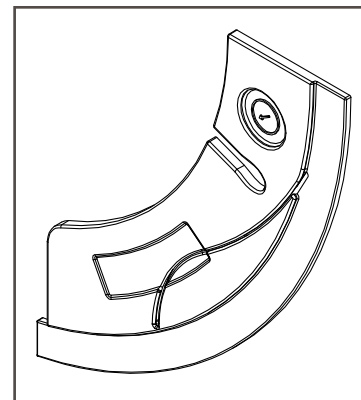

Уплътняваща подложка за изолация на дозатор за рапица



Разположение на уплътняващата подложка на преградната пластина

Поставяне на уплътняващата подложка:

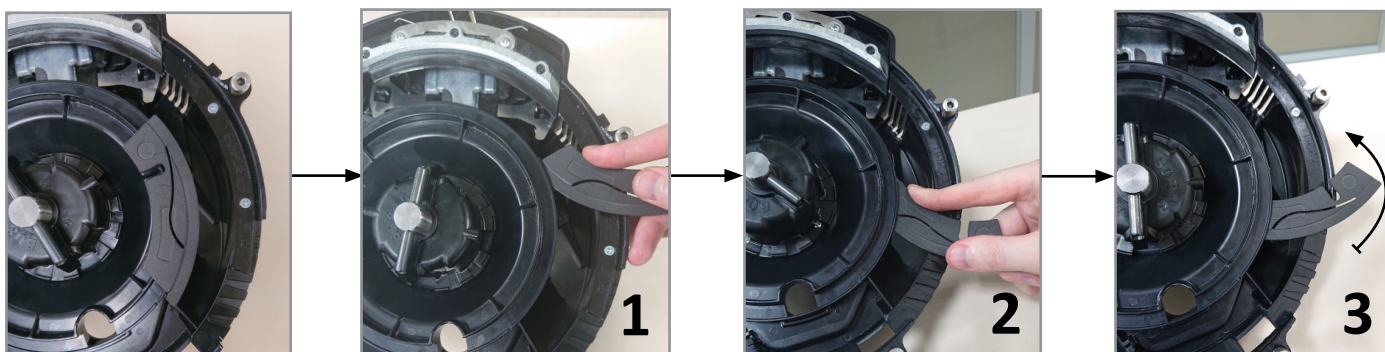

1. Започнете да поставяте уплътняващата подложка, като плъзнете задния край в отвора, посочен по-горе, подобен на нож (изображение 1).
2. След първоначално поставяне в отвора, завъртете уплътняващата подложка наляво на около 90° (изображения 2 и 3).
3. Продължете да прилагате постоянен натиск, като същевременно поддържате желаната посока с пръсти, докато уплътняващата подложка влезе здраво (надлъжният контур на отвора в уплътняващата подложка е подравнен с контура на преградната пластина на вакуумния дозатор, върху който ляга, уплътняващата подложка щраква, когато се захване)(изображения 4, 5 и 6).

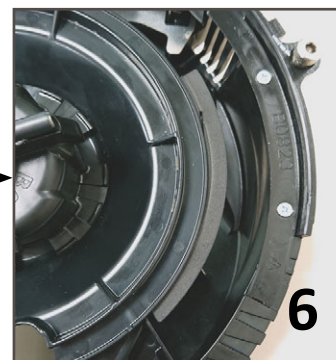
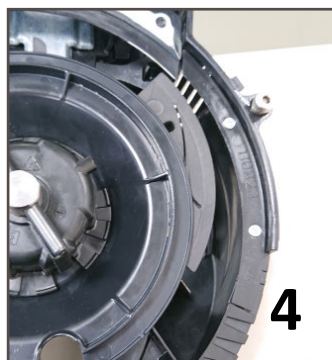

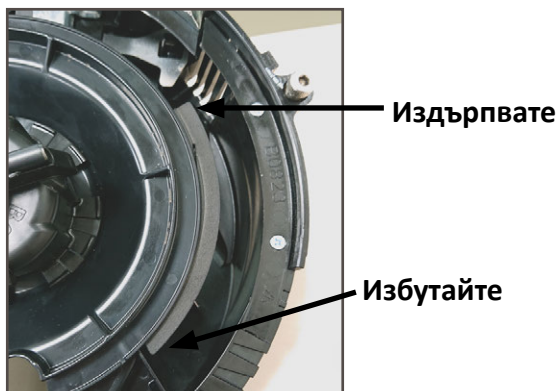
Отстраняване на уплътняващата подложка:

За да отстраните уплътняващата подложка, избутайте надолу с пръсти единия край, докато издърпвате другия (вижте изображението по-горе).

Измиване на сеещите дискове:

При сеитба на рапица сеещите дискове трябва периодично да се почистват и измиват със сапун и вода, за да се отстранят натрупаните масла и остатъци, които пречат на диска да функционира оптимално. Поддържането на чисти дискове ще гарантира най-добрите резултати при сеитба.



МОНТИРАНО НА СЕЕЩАТА СЕКЦИЯ КОЛЕЛО ЗА СЪРНИЩА

Монтираното на сеещата секция колело за стърнища се използва при задни и предни сеещи секции.

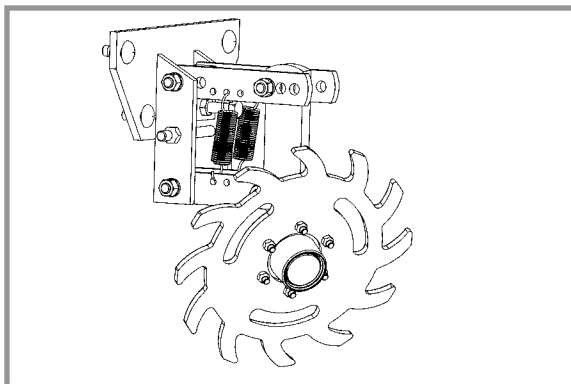

Монтирано на сеещата секция колело за стърнища

Регулирането на силата на натиск се извършва чрез две успоредно свързани регулируеми пружини на всяко колело за стърнища. Позиция 1 е за минимална сила на натиск, а позиция 3 - за максимална сила на натиск.

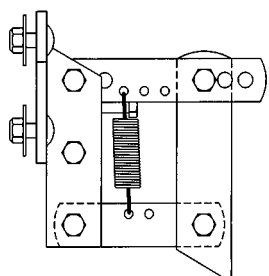

Позиция 1 (най-нисък)

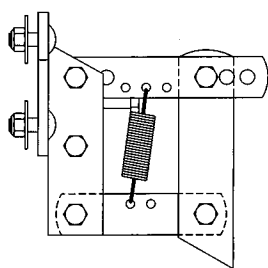

Позиция 2

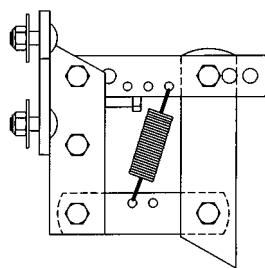

Позиция 3 (най-висок)

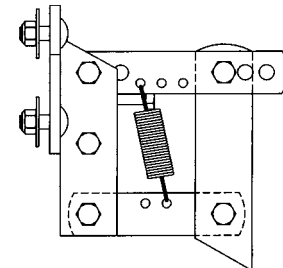

Допълнително повдигане или свободно движение

Повдигнете сеещата секция и променете позицията на пружините, за да регулирате силата на натиск.

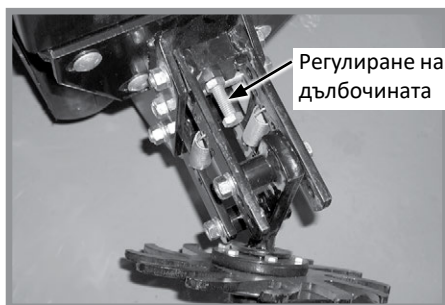

Регулиране на дълбочината на колелото

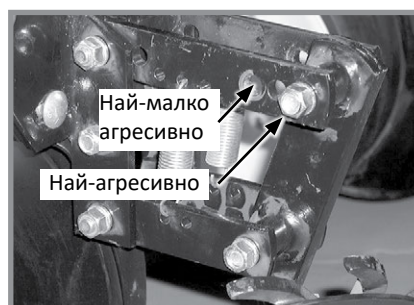

Регулиране на ъгъла на колелото

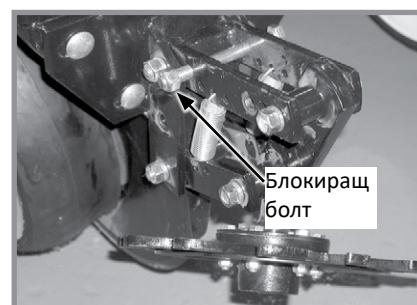

Блокиране на колелото

Максималната дълбочина в условия на разрохкана почва се настройва чрез резбован по цялата си дължина болт и контрагайка, разположени на горното съединение. Първоначалната настройка е 1¼" (~5 см) над дълбочината на лемежа с двоен диск на сеещата секция.

Три отвора в горното съединение регулират ъгъла на колелото. Ако колелото е закрепено във възможно най-вертикална позиция чрез задния отвор в горното съединение, колелото за стърнища е най-агресивно. При преместване на колелото към по-преден отвор се намалява агресивността на колелото за стърнища, при използване за обработка на мулчирани участъци, където почвата е разрохкана.

За да фиксирате колелото за стърнища нагоре, свалете блокиращия болт ½" x 5", повдигнете колелото за стърнища и поставете болта.

МОНТИРАН ЗА СЕЕЩА СЕКЦИЯ ПРЕДПЛУЖНИК ЗА НУЛЕВА ОБРАБОТКА



Монтираните за сееща секция предплужници за нулева обработка с 1" назъбен нож, 1" вълнообразен (с 8 вълни) нож или $\frac{3}{4}$ " вълнообразен (с 13 вълни) нож могат да се използват при задни и фронтални сеещи секции (показан е $\frac{3}{4}$ " вълнообразен нож). Необходими са по четири бързо регулируеми затягащи пружини на ред при използване на монтирани за сееща секция предплужници за нулева обработка. Вижте „Допълнителни бързо регулируеми затягащи пружини“.

Изравнете ножа на предплужника спрямо разрохвачите с два ножа на сеещата секция. Регулирайте чрез развинтване на четирите крепежни болта, преместване на рамото на предплужника и затягане на четирите крепежни болта. Ножът на предплужника може да се регулира на една от четирите настройки със стъпки от $\frac{1}{2}$ " на вилкообразното рамо. Първоначалното положение е в горния отвор. При износване на ножа го преместете към един от трите по-ниско разположени отвора, за да поддържате положението на ножа на предплужника при или малко над ножовете на разрохвача, според необходимото. Поставете предплужника под дълбочината на ножовете на разрохвача с два ножа при по-тежки условия, като например при утъпкани коловози от колела, за да подобрите проникването на лемезите и изрязването на стърнищата по повърхността.

Проверете дълбочината на работа като регулирате сеялката надолу върху изравнена бетонна повърхност и като проверите връзката между ножа на предплужника и ножа на разрохвача на сеещата секция. Уверете се, че сеялката е изравнена и че предплужникът е перпендикулярен на рамата на сеялката и изравнен с разрохвача с нож на сеещата секция.

ЗАБЕЛЕЖКА: Затегнете $\frac{3}{4}$ " крепежи на оста до 120 фут-фунта (~163 Нм)

МОНТИРАНИ НА ПРЕДПЛУЖНИКА КОЛЕЛА ЗА СТЪРНИЩА

Монтираните на предплужника колела за стърнища са предназначени за използване при задни и фронтални сеещи секции. Ако сеялката е оборудвана с удължителни скоби на сеещата секция, са необходими удължителни скоби на четирите централни задни сеещи секции.

Предпазител за плевели

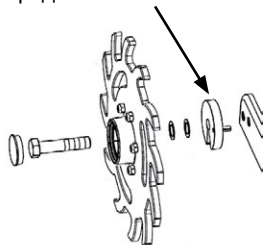



ЗАБЕЛЕЖКА: Отворът на предпазителя за плевели трябва да бъде с лицевата част надолу.



Колелата за стърнища се прикрепват към монтирания на сеещата секция предплужник посредством два съединителни винта и щуцери, което позволява свободно движение на устройството. Болтът на оста има 2 позиции за монтаж за успоредно или шахматно свързване на колелата. Дълбочината се регулира с пружинен зъбец и щифт с 11 позиции през $\frac{1}{4}$ " (~6 мм). Най-издадената точка на зъбеца блокира колелата.

Предпазител за плевели от вътрешната страна на всяко колело предпазва от увиване на плевели, което може да доведе до преждевременна неизправност на лагерите.

БУНКЕР И ЗАДВИЖВАЩ МЕХАНИЗЪМ ЗА ПОДАВАНЕ НА ГРАНУЛИРАН ХИМИЧЕН ПРЕПАРАТ

 ПРЕДУПРЕЖДЕНИЕ	<p>Селскостопанските химични препарати могат да причинят смърт или сериозно нараняване на хора, животни и растения, или сериозно да навредят на почвата, машините или материалната база. Прочетете и спазвайте всички етикети и инструкции на производителите на химични препарати и оборудване.</p>
	

Бункерът за гранулиран химичен препарат е с вместимост 1,4 кубични фута (~0,04 м³).

Не позволявайте попадане на чужди тела в бункера по време на зареждането му. Сменете капациите на бункера след зареждане, за да предотвратите натрупването на замърсявания и влага.

Дозаторът в дъното на бункера регулира нормата на приложение. Вижте „Таблицы за норма на приложение на сухи инсектициди и сухи хербициди“ в настоящото ръководство. Калибрирайте според инструкциите на производителите на химични препарати.



Бункер за гранулиран химичен препарат

Съединителят на бункера за гранулиран химичен препарат и основният вал на изсяващия апарат могат да бъдат изключени и включени чрез копчето за издърпване в задната част на опорния панел на бункера.

Завъртете бутона на ¼ оборот обратно на часовниковата стрелка, за да изключите, или на ¼ оборот по посока на часовниковата стрелка, за да включите.

Процепите в опорния панел на бункера и корпуса на съединителя позволяват регулиране на подравняването между съединителя и вала на изсяващия апарат.



Пускане на задвижващия механизъм на бункера за гранулиран химичен препарат

ОПЦИИ ЗА ЛЕНТОЧНА ОБРАБОТКА С ГРАНУЛИРАНИ ХИМИЧНИ ПРЕПАРАТИ

Опциите за ленточна обработка с гранулирани химични препарати дават възможност за 4½" (~12 см) ленточна обработка с компенсиране на наклона.

ЗАБЕЛЕЖКА: Устройството за задна ленточна обработка с гранулиран химичен препарат не е съвместима с допълнителните предпазни дискове/единична притискаща ролка.

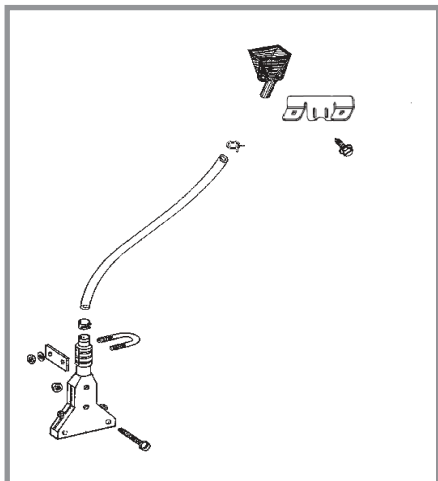

Приставка за 4½" (~11 см) ленточна обработка с компенсиране на наклона

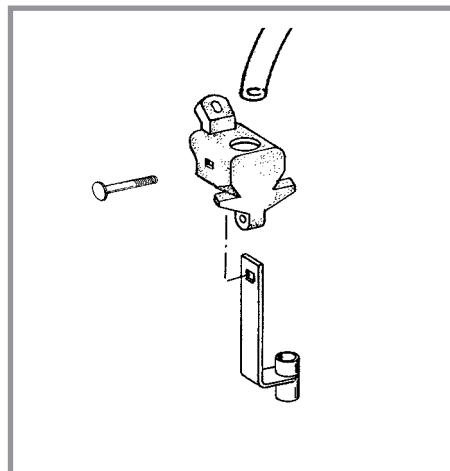

Директно поставяне в браздите

ПРЕГРАДА НА ПРИСТАВКА ЗА ЛЕНТОЧНА ОБРАБОТКА С ГРАНУЛИРАНИ ХИМИЧНИ ПРЕПАРАТИ

Допълнителната преграда на устройството за ленточна обработка с гранулирани химични препарати се монтира от долната страна на ограничителя на рамото на колелото за предпазване на стърнищата от попадане в приставката за ленточна обработка с гранулирани химични препарати.

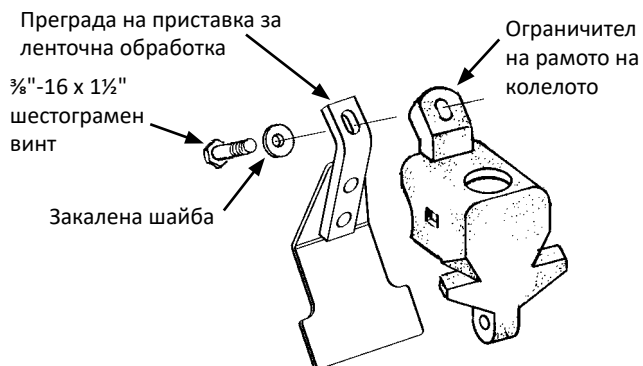

Монтиране на преграда на приставка за ленточна обработка с гранулирани химични препарати

ЗЪБЧАТО ЗАТВАРЯЩО КОЛЕЛО

Зъбчатите затварящи колела разрохкват страничните стени, като по този начин позволяват на корените да проникнат в почвата. Те могат да се използват при задни и фронтални сеещи секции.

Подравнете зъбчатите затварящи колела в права линия една спрямо друга, в над задните отвори на рамото на затварящото колело. Регулирайте колелата на разстояние 1" - 1¼" (~2,5 - 3,1 см) едно от друго в най-близката точка. При извършване на голям обем работа по обработка, монтирайте колелата в най-предния отвор. Това ще намали отклонението на сеещата секция.

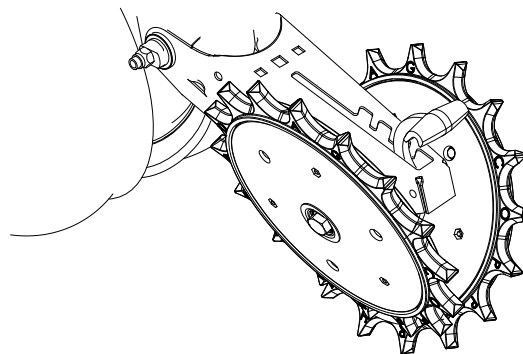

Монтирано на сеещата секция зъбчато затварящо колело

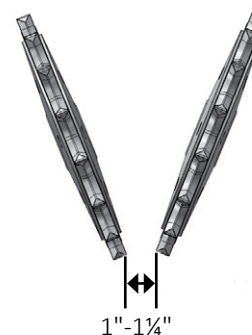

ПРЕГЛЕД НА СИСТЕМАТА

Торвете може да се контролират чрез дисплея Blue Vantage на системи, снабдени с Blue Drive. Можете да увеличите или намалите нормата на торене, да включвате или изключвате функцията за добавяне на тор и да зареждате предписания. Вижте ръководството за Blue Vantage за повече информация, ако е приложимо.

РАЗРОХВАЧИ С ЕДИНИЧЕН ЗЪБЧАТ НОЖ

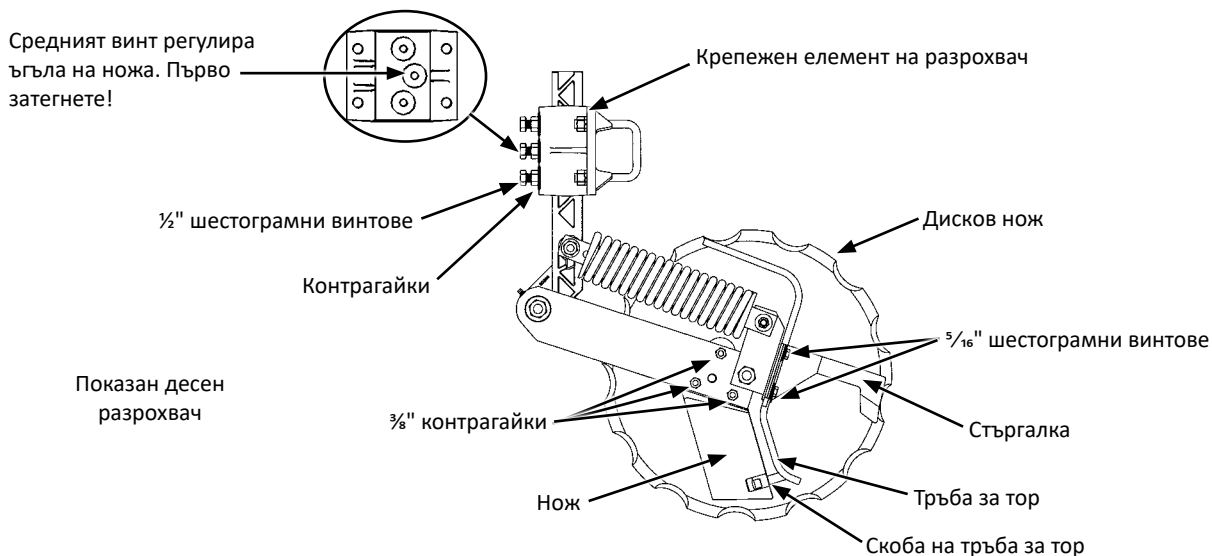

Настройки на разрохвач с единичен зъбчат нож



ВНИМАНИЕ

Пресованата пружина може да изхвърчи от механизма при опит за демонтаж и да причини нараняване. Не разглобявайте механизма.

Дисковите ножове са остри и могат да порежат някого и да причинят сериозно нараняване. Носете ръкавици при работа с дисковите ножове или при ръчно завъртане.

БЕЛЕЖКА

Никога не позволявайте удар на нож върху твърди предмети. Това ще повреди ножа.

Ако разстоянието от ножа до дисковия нож е прекалено голямо, между ножа и дисковия нож може да се заклещат почви или стърнища и в този случай дисковият нож няма да се върти.

1. Регулирайте контакта на ножа с дисковия нож. Развийте или затегнете $\frac{3}{8}$ " контрагайки, за да регулирате целия водещ ръб на ножа спрямо дисковия нож. Завъртете дисковия нож и проверете за леко съпротивление без въртене по инерция. Отново регулирайте точката на допир на ножа и дисковия нож, ако е необходимо.

БЕЛЕЖКА

Регулирайте тръбата за течен тор, така че да не се намира на мястото, през което почвата преминава през ножа. Тръбата за тори скобата се износват бързо, ако не бъдат регулирани правилно.

2. Регулирайте стъргалката и тръбата за тор. Разхлабете двата $\frac{5}{16}$ " шестограмни винта. Регулирайте стъргалката докато докосне дисковия нож. Регулирайте тръбата за тор до центрирането ѝ между ножа и дисковия нож. Затегнете винтовете. Завъртете дисковия нож и проверете за леко съпротивление без въртене по инерция. Повторете, ако е необходимо. Поставете плосък заострен лост или отвертка между ножа и тръбата за тор над скобата на тръбата за тор. Внимателно огънете тръбата, докато се разположи на разстояние между $\frac{1}{4}$ " - $\frac{3}{8}$ " (~6-10 мм) от дисковия нож.

ЗАБЕЛЕЖКА: Максимална дълбочина на дисковия нож 4" (~10 см).

3. Регулирайте дълбочината на дисковия нож. Разхлабете три $\frac{1}{2}$ " шестограмни винта и контрагайки в крепежния елемент на разрохвача. Регулирайте механизма на разрохвача нагоре или надолу до желаната дълбочина на ножа. Затегнете първо централния шестограмен винт и контрагайка, за да зададете желания ъгъл на ножа. Затегнете останалите шестограмни винтове и контрагайки. Завийте шестограмните винтове и контрагайките до 57 фут-фунта (~77 Нм). Проверете разстоянието на маркуча за тор и регулирайте, ако е необходимо.

ПРИСТАВКА НА КОЛЕЛО ЗА СЪРНИЦА ЗА НАЗЪБЕН ЕДНОДИСКОВ ЛЕМЕЖ



Приставка на колело за стърница на назъбен еднодисков лемеж

Приставката на колелото за стърница за назъбен еднодисков лемеж се използва, когато не е възможно монтиране на приставки на колелата за стърница на сеещата секция. Колелото за стърница се прикрепя към назъбения еднодисков лемеж за тор с крепежни елементи $\frac{5}{8}$ " x $7\frac{1}{2}$ " и $\frac{1}{2}$ " x $6\frac{1}{2}$ "

Максималната дълбочина се задава чрез повдигане на колелото за стърница и преместване на лоста надолу за увеличаване на дълбочината, или нагоре за намаляване на дълбочината на стъпки от 1" (~2,5 см) (спрямо настройката за дълбочина на ножа). Регулирайте всички редове по еднакъв начин. Силата на натиск на колелото за стърница се поддържа чрез торзионна пружина и не може да се регулира.

ПРИСТАВКА НА ОПОРНО/ГАБАРИТНО КОЛЕЛО ЗА НАЗЪБЕН ЕДНОДИСКОВ ЛЕМЕЖ ЗА ТОР

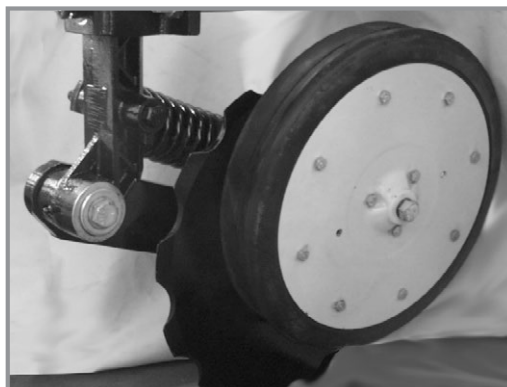

Опорно/габаритно колело на назъбен еднодисков лемеж

Приставката на опорно/габаритно колело за назъбен еднодисков лемеж се използва, когато е необходимо допълнително регулиране за поддържане на желаната дълбочина на лемежа за тор. Опорното/габаритното колело се прикрепя към назъбения еднодисков лемеж за тор чрез монтажен блок, затегнат към въртящото се рамо с крепежен елемент от $\frac{5}{8}$ " чрез лагера на дисковия нож.

Дълбочината се регулира чрез 3 отвора за регулиране в монтажния блок на опорното/габаритното колело. Преместването на опорното/габаритното колело увеличава/намалява дълбочината на стъпки от приблизително 1" (~2,5 см) спрямо настройката за дълбочина на ножа, направена на вертикалната позиция за монтиране.

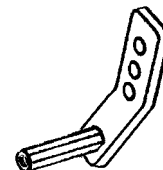

ПОДСИЛЕН ЕДНОДИСКОВ ЛЕМЕЖ ЗА ТОР

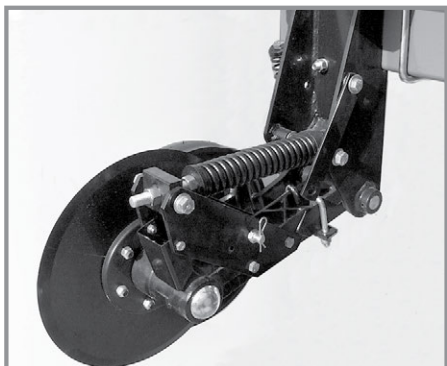

Подсилен еднодисков лемеж

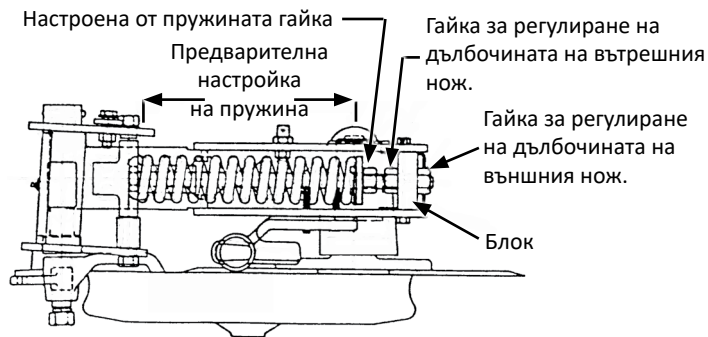

Показана е конфигурация от дясно (изглед отгоре)

Препоръчителното поставяне на тор при подсилен еднодисков лемеж за тор е 3½"-4" (~9 -10 см) от реда.

БЕЛЕЖКА

Никога не поставяйте тора на по-близко разстояние от 2" (~5 см) от реда, тъй като това може да повреди семената.

Максималната дълбочина на ножа е около 5" (~13 см) с изравнена рама на сеялката и на работна височина от 20" (~51 см). Почвените условия могат леко да повлияят на дълбочината.

Повдигнете сеялката, за да премахнете лемежа за тор. Развийте вътрешната регулираща гайка с ключ 1½". Завъртете външната гайка в посока на часовниковата стрелка, за да намалите дълбочината на ножа, или обратно на часовниковата стрелка, за да я увеличите. Едно пълно завъртане на регулираща гайка за дълбочината на ножа променя дълбочината на ножа с ¾" (~1 см). Затегнете силно вътрешната гайка спрямо блока. Регулирайте всички лемежи за тор на една и съща дълбочина.

БЕЛЕЖКА

Не използвайте подсилените еднодискови лемежи за тор с обтягане с пълен натиск по скалиста земна повърхност, за да не счупите дисковите ножове.

Затягането на лемежа за тор може да се регулира от 250 фунта до 640 фунта (~113 кг до 290 кг).

ЗАБЕЛЕЖКА: НЕ регулирайте предварително зададения размер на пружината на по-малко от 9½" (~24 см).

ЗАБЕЛЕЖКА: Прекаленото затягане може да доведе до повдигане на рамата на сеялката и да повлияе на работата на машината. Рамата на сеялката трябва да бъде на 20" (~51 см) от земната повърхност в позиция за сеитба. Прекаленото затягане при условия на рохка почва може да доведе до прекалено навлизане в дълбочина на лемежите и да измести почвата пред лемежа, като това може да възпрепятства въртенето на притискащата почвата ролка и ножа на разрохвача.

Повдигнете сеялката, за да премахнете лемежа за тор. Завъртете предварително настроената гайка по посока на часовниковата стрелка, за да увеличите затягането и обратно на часовниковата стрелка, за да я намалите. Регулирайте всички редове с една и съща настройка. Препоръчва се минимално затягане на пружината за приемливо ниво на работа. Вижте таблицата за спецификации на дължината на пружината.

Периодично регулирайте пружинната тръба за тор/стъргалката, за да поддържате разстояние 1/8" (~3 мм) между тръбата за тор и ножа на разрохвача. Ако не поддържате това разстояние, торът може да не попадне на правилното място.

Развийте регулиращия болт на стъргалката. Процепът в стъргалката дава възможност за регулиране нагоре или надолу.

Предварително зададена	
Дължина на пружина	Сила на затягане
11" (~28 см)	250 фунта (~113 кг)
10 ¾" (~27 см)	320 фунта (~145 кг)
10½" (~27 см)*	370 фунта (~168 кг)
10¼" (~26 см)	450 фунта (~204 кг)
10" (~25 см)	520 фунта (~236 кг)
9¾" (~25 см)	580 фунта (~263 кг)
9½" (~23 см)	640 фунта (~290 кг)

*Първоначална настройка

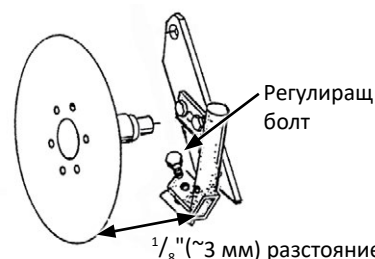

Регулирайте тръбата за течен тор/стъргалката, така че между ножа и долния водещ ръб на стъргалката да има лек контакт и разстояние $\frac{1}{4}$ " (~6 мм) между задния ръб на тръбата за течен тор и ножа. Ножът трябва да се върти с минимално съпротивление.

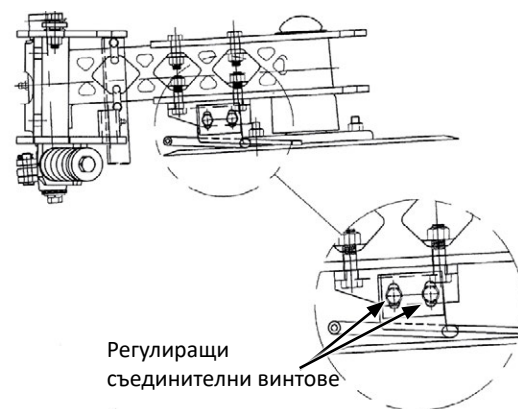

ПРИСТАВКА ЗА СУХ ТОР

ПРЕДУПРЕЖДЕНИЕ

Селскостопанските химични препарати могат да причинят смърт или сериозно нараняване на хора, животни и растения, или сериозно да навредят на почвата, машините или материалната база. Прочетете и спазвайте всички етикети и инструкции на производителите на химични препарати и оборудване.



Монтирана опция за сух тор

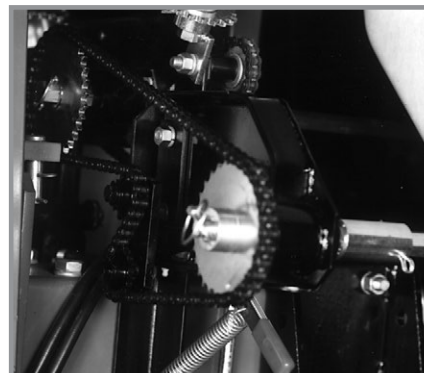

Трансмисия на задвижващия механизъм за внасяне на тор

Нормата на приложение на тор се определя от комбинацията от задвижващи/задвижвани зъбни колела на трансмисията на задвижващия механизъм за внасяне на тор и позицията на шнековете в бункерите.



Шнекове в позиция за висока норма на подаване



Шнекове в позиция за ниска норма на подаване

ЗАБЕЛЕЖКА: При позиция на шнека за висока норма на подаване и настройка на прекалено ниска норма се получава неравномерно подаване на тор.

Свалете ¼" (~0,6 см) съединителни винтове от неръждаема стомана, които закрепват шнековете на място върху вала, и сменете позицията на шнековете, за да промените нормата на подаване.

Трансмисията за подаване на тор се намира точно над трансмисията на сеещата секция от дясната страна на сеялката, като това позволява бърза промяна в зъбните колела за получаване на желаните норми на приложение на тор. Обтягането на веригата се контролира от пружинна натегателна ролка, регулирана с храпов механизъм, който се намира от вътрешната страна на трансмисията. Верижните зъбни колела могат да се сменят с тези от лоста за съхранение на верижни зъбни колела чрез премахване на щифтовете на шестостенните валове. Таблиците на нормите за приложение на тор в раздел „Таблица на нормите“ ще Ви помогнат да изберете правилните комбинации от верижни зъбни колела.

ЗАБЕЛЕЖКА: Направете проверка в полеви условия след всяко регулиране на комбинацията от верижни зъбни колела, за да сте сигурни, че използвате желаната норма на приложение на тор.

БЕЛЕЖКА

Поставянето на тор в прекалена близост до семената или в прекалено големи количества може да доведе до покълване или увреждане на младите насаждения. Проверете правилното количество и приложение според инструкциите на търговеца или производителя на тор.

Тъй като приставката за сух тор измерва гранулите според обема, а не според теглото им, е възможно да има значителни разлики при различните марки, при анализа на тора и при измереното тегло по време на действителното приложение. Използвайте таблицата само за справка. Използвайте контейнер, за да уловите и измерите приложеното количество за по-добра точност.

Поддържайте тора сух по време на употреба и съхранение, тъй като повечето торове лесно абсорбират влага. Освен отпадъците, натрупаните количества тор, останал в бункера, могат да доведат до корозия на метала. Изпразвайте бункерите в края на всеки ден.

ПОЧИСТВАНЕ

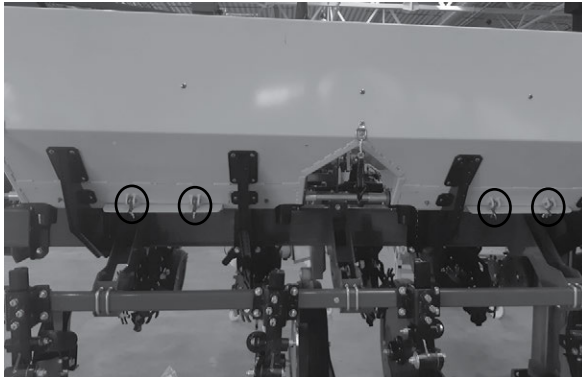

Развинтете винтовете под бункера за тор.

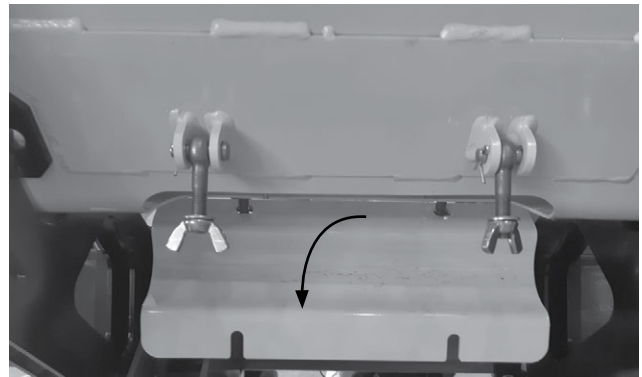

Отворете вратите за почистване на бункера за тор.

Бункерите за сух тор се почистват лесно. Развинтете винтовете под бункерите и отворете вратите за почистване на бункера за тор.

Бункерите трябва да се демонтират и почистят, а металните повърхности да се покрият с препарат против ръжда в края на сеитбения сезон или по време на периоди, през които приставката за тор не се използва. Свалете $\frac{1}{4}$ " шплинт и лагера от единия край на вала. Издърпайте механизма на шнека от срещуположния край на бункера. Свалете съединителните винтове от неръждаема стомана от вала на шнека и свалете всички компоненти на шнека за почистване. Покрийте всички части с препарат против ръжда преди повторно сглобяване. Монтирайте двете половини на шнека на позиция за висока или ниска норма на приложение.

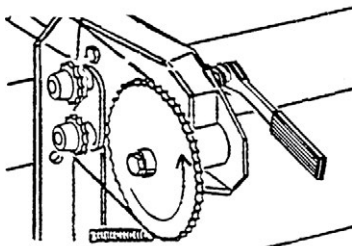

Посока на въртене на трансмисията

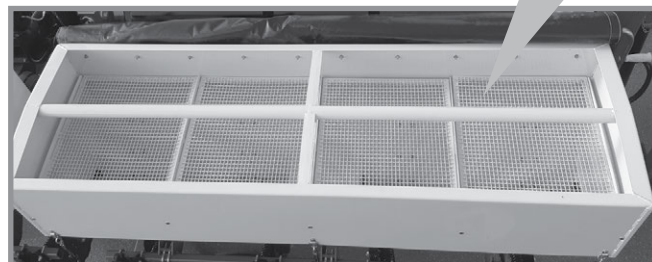

Монтиране на шнек

Шнековата спирала трябва да придвижват химичните препарати от централната към външната част на бункера.

ЗАБЕЛЕЖКА: Монтирайте механизма на шнека така че шнековата спирала да придвижва материала към външните отвори в бункера, когато шнековете се въртят в посоката, в която те се въртят по време на работа.

Плъзнете механизма на шнека през входния отвор на корпуса на бункера. Закрепете на място, като монтирате отново лагера и шплинта. Завъртете вала в показаната посока, за да видите дали шнековите спирали се движат в посока към краищата на бункера. Ако това не е така, свалете механизма на шнека, завъртете на 180° и монтирайте отново.

ЗАБЕЛЕЖКА: Честото смазване на лагерите на шнека е от ключово значение, за да се осигури свободното въртене на шнековете. Вижте [„Смазване“ на стр. 6-1](#)

Проверявайте дали шнековете се въртят свободно. Ако това не е така, разхлабете коларските болтове $\frac{5}{16}$ " във входните отвори на корпуса, завъртете шнека няколко пъти и затегнете отново коларските болтове. Това позволява повторно подравняване на корпусите и шнековете.

ЗАБЕЛЕЖКА: Не работете с приставката за тор, без да са поставени шнековите разделители.

Монтирайте шнековите разделители над шнековете и закрепете на място с два пружинни шплинта на всеки бункер.

ПРИСТАВКА ЗА ТЕЧЕН ТОР



ПРЕДУПРЕЖДЕНИЕ



Селскостопанските химични препарати могат да причинят смърт или сериозно нараняване на хора, животни и растения, или сериозно да навредят на почвата, машините или материалната база. Прочетете и спазвайте всички етикети и инструкции на производителите на химични препарати и оборудване.



ВНИМАНИЕ

Препълването на резервоара може да доведе до източване, преобръщане на резервоара, нараняване и повреда на материално имущество и техника. Не препълвайте резервоара. Не оставяйте сеялката без надзор, докато пълните резервоара. Затворете клапана за напълване и отворете капака на резервоара в случай на източване. Спазвайте всички инструкции на производителя на химичния препарат за оказване на първа помощ, почистване и третиране на препарата.



Монтирана опция за течен тор



Спирателен клапан

ЗАБЕЛЕЖКА: Предлагат се допълнителни спирателни клапани за ниска скорост за монтаж на място между ръчната или буталната помпа за течен тор и разрохвачите за осигуряване на равномерно разпределение на продукта при ниска скорост. Спирателните клапани елиминират и антисифонни затворени линии.

БЕЛЕЖКА

Поставянето на тор в прекалена близост до семената или в прекалено големи количества може да доведе до покълване или увреждане на младите насаждения. Проверете правилното количество и приложение според инструкциите на търговеца или производителя на тор.

ДОПЪЛНИТЕЛНА БУТАЛНА ПОМПА

ЗАБЕЛЕЖКА: Съхранявайте ръководствата, изпратени с помпата и с разпределителя на потока заедно с настоящото ръководство.

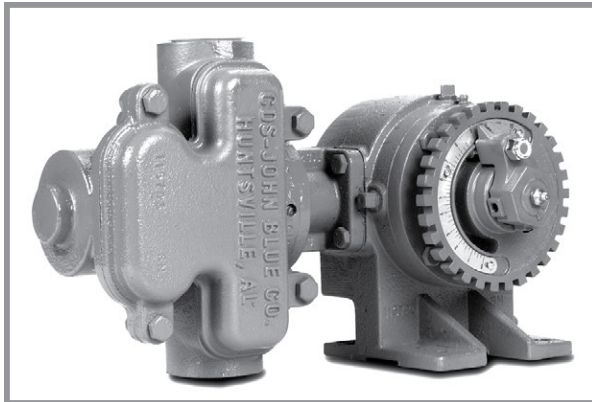

Бутална помпа

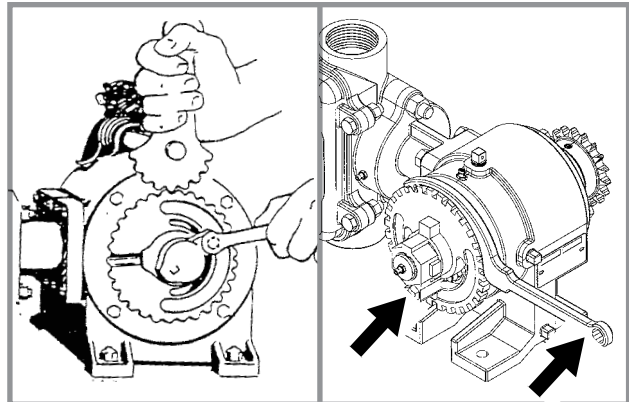

Регулиране на нормата на подаване

ЗАБЕЛЕЖКА: Таблицата за норма на подаване в раздел „Таблица на нормите“ от настоящото ръководство дава информация само за приблизителната норма на приложение. Вижте [„Норми на приложение на течен тор с бутална помпа“ на стр. 5-13](#). Приложението варира при различна температура и при различните торове.

Развийте $\frac{3}{8}$ " контрагайката, която крепи рамото към показалеца и завъртете фланеца на скалата с ключ, докато показалецът застане върху желаната настройка на скалата. Затегнете $\frac{3}{8}$ " контрагайка. НЕ ПРЕНАТЯГАЙТЕ.

ЗАБЕЛЕЖКА: Периодично проверявайте дебита към всички редове. Зададената норма се подава към останалите редове в случай на запушване на един или повече от каналите.

ПОЧИСТВАНЕ

Почиствайте добре резервоарите, маркучите и дозиращата помпа с вода в края на сеитбения сезон или продължителни периоди, през които техниката няма да се използва. Не позволявайте торът да кристализира в резултат от ниски температури или изпарение.

При машини, оборудвани с бутална помпа, разглобявайте и почиствайте филтъра между буталната помпа и сачмения вентил ежедневно. Свалете капака на цилиндъра, за да почистите ситото. Вижте [„Съхранение на буталната помпа“ на стр. 4-24](#)

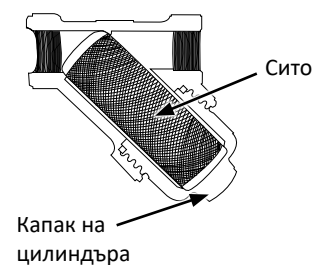

Течен тор с Blue Vantage

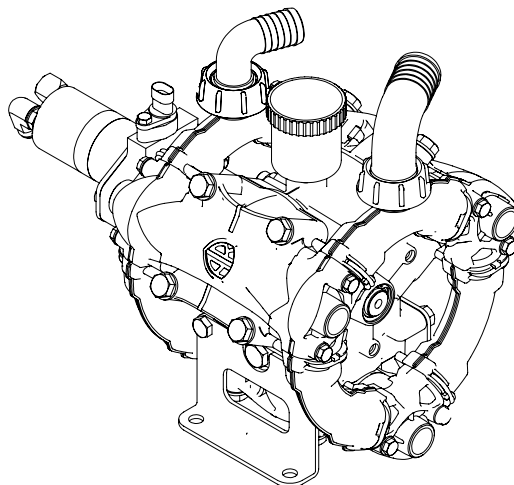

ВНИМАНИЕ

НЕ използвайте диафрагмената помпа, без предварително да сте проверили дали тръбопроводите на смукателния и нагнетателния кръг са правилно закрепени и дали нямат течове.

НЕ засмуквайте течности с температура над 50°C и под 5°C.

НЕ използвайте помпата за запалими, токсични или корозивни течности или течности с неподходяща плътност, особено разтворители или течни остатъци от всякакъв вид.



ВНИМАНИЕ

Преди да започнете работа по поддръжката, понижете налягането в системата с течности и изолирайте помпата от всички източници на енергия.

Когато приключите с работата, преди да стартирате отново помпата, проверете дали не са оставени инструменти, парцали или други материали в близост до движещи се части или в опасните зони.

БЕЛЕЖКА

Преди пускането в експлоатация операторът трябва да извърши необходимите проверки за безопасност.

В случай на течове от тръбите под налягане, спрете помпата веднага и отстранете теча.

БЕЛЕЖКА

През първите няколко часа на работа проверете дали нивото на маслото в резервоара остава между минималната и максималната граница. Ако е необходимо доливане, използвайте маслото, посочено в раздел „Поддръжка“ на ръководството.

Преглед на частите за наторяващите системи

ЗАБЕЛЕЖКА: Вижте номерата на частите в ръководството за части.

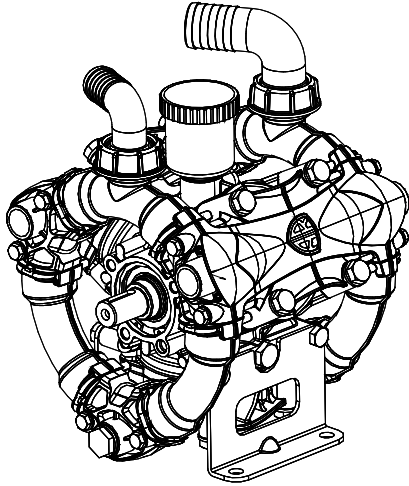
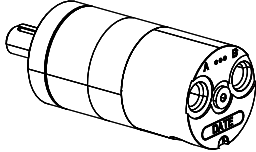
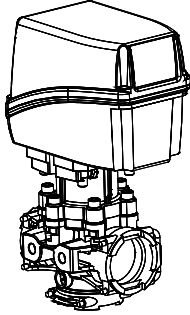
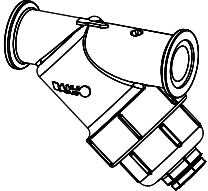
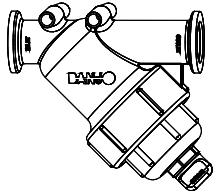
КОМПОНЕНТ		ОПИСАНИЕ
Мембранна помпа	 <p>3-цилиндрова</p>	<p>Маслен капацитет: 1 L</p> <p>Мембранен комплект: предлага се, вижте в ръководството за части.</p> <p>Комплект на спирателен клапан: предлага се, вижте в ръководството за части.</p> <p>Комплект уплътнения: предлага се, вижте в ръководството за части.</p> <p>Масло: предлага се, вижте в ръководството за части.</p> <p>Зимен тор: предлага се, вижте в ръководството за части.</p>
Хидравличен мотор		<p>Мотор на помпата за тор. Малката помпа и голямата помпа имат различни мотори.</p> <p>Комплект уплътнения: предлага се, вижте в ръководството за части.</p>
Регулатор на налягане		<p>Управлява налягането в подаващия колектор и заобикаля горния поток за разбъркване.</p>
Смукателна цедка		<p>30 mesh.</p> <p>Почиствайте редовно.</p>
Цедка под налягане		<p>80 mesh.</p> <p>Почиствайте редовно.</p>

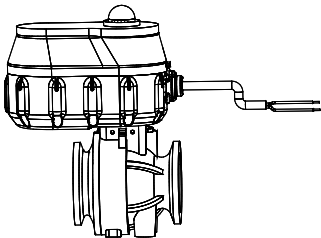
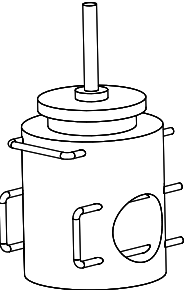
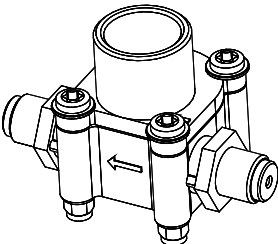
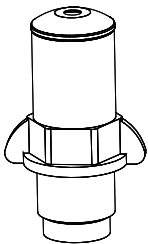
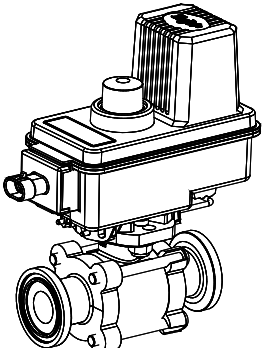
КОМПОНЕНТ		ОПИСАНИЕ
Смукателен сачмен вентил		<p>Двупозиционен клапан, който отваря потока тор към помпата. Тази функция се използва, когато се влиза в задача за сеене в екрана Blue Vantage.</p>
Разходомер на голямата система		<p>Разходомер на пълния поток.</p>
Разходомер на малката система		<p>Стрелките на корпуса указват посоката на потока.</p>
		<p>Датчик на малкия разходомер.</p>
Малък сачмен вентил		<p>Затваря се, за да насочи потока през малкия разходомер при ниски нива на потока.</p>



КОМПОНЕНТ		ОПИСАНИЕ
Смукателен датчик		Разположен в смукателната цедка. Насочва налягането на смукателната помпа към управляващите елементи на Blue Vantage.
Датчик за налягане		Насочва налягането на подаващия колектор към управляващите елементи на Blue Vantage.
Превключвател за флуида		Разположен в резервоара за сигнализиране при ниско ниво. Разположен в смукателния кръг за известяване кога в помпата има подаване на флуид.
Редови разходомер		Указва наличието или липсата на поток на всеки ред.
Струйна дюза		Използва се за всички дюзи, по-малки от 0,055, и не се използва при по-големи от 0,065.
4916 дюза		За различното дозиране при прилагане се използват различни дюзи.

Таблица на стойностите на въртящия момент за скобата на маркуча				
 Стандартен	 Подсилен	Диаметър	Стандартни	Подсилени
		1¼"	42 in-lb	75 in-lb
		1½"	42 in-lb	75 in-lb
		2"	42 in-lb	X

Таблица на стойностите на въртящия момент за скобата на фланеца		
	Диаметър	Въртящ момент
	1"	50-60 in-lb
	2"	90-100 in-lb

СХЕМА НА СИСТЕМАТА ЗА ТЕЧЕН ТОР

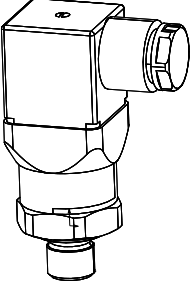
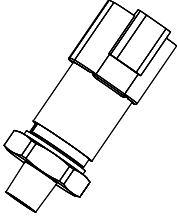
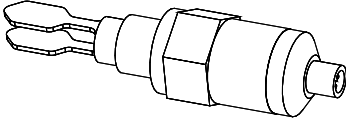
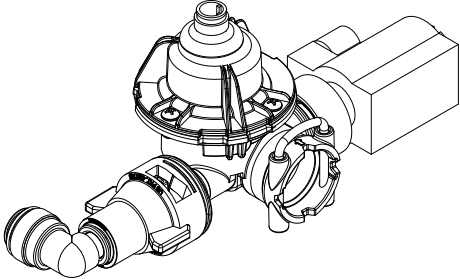
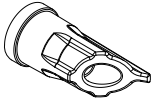
Торът се управлява чрез екрана Blue Vantage. Можете да увеличите или да намалите дозирането на тора, да включите или изключите функцията за торене и да заредите рецепта. За повече информация, вижте ръководството за Blue Vantage.

Задно ремарке или допълнителен прикачен резервоар

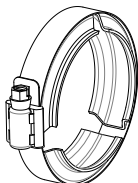
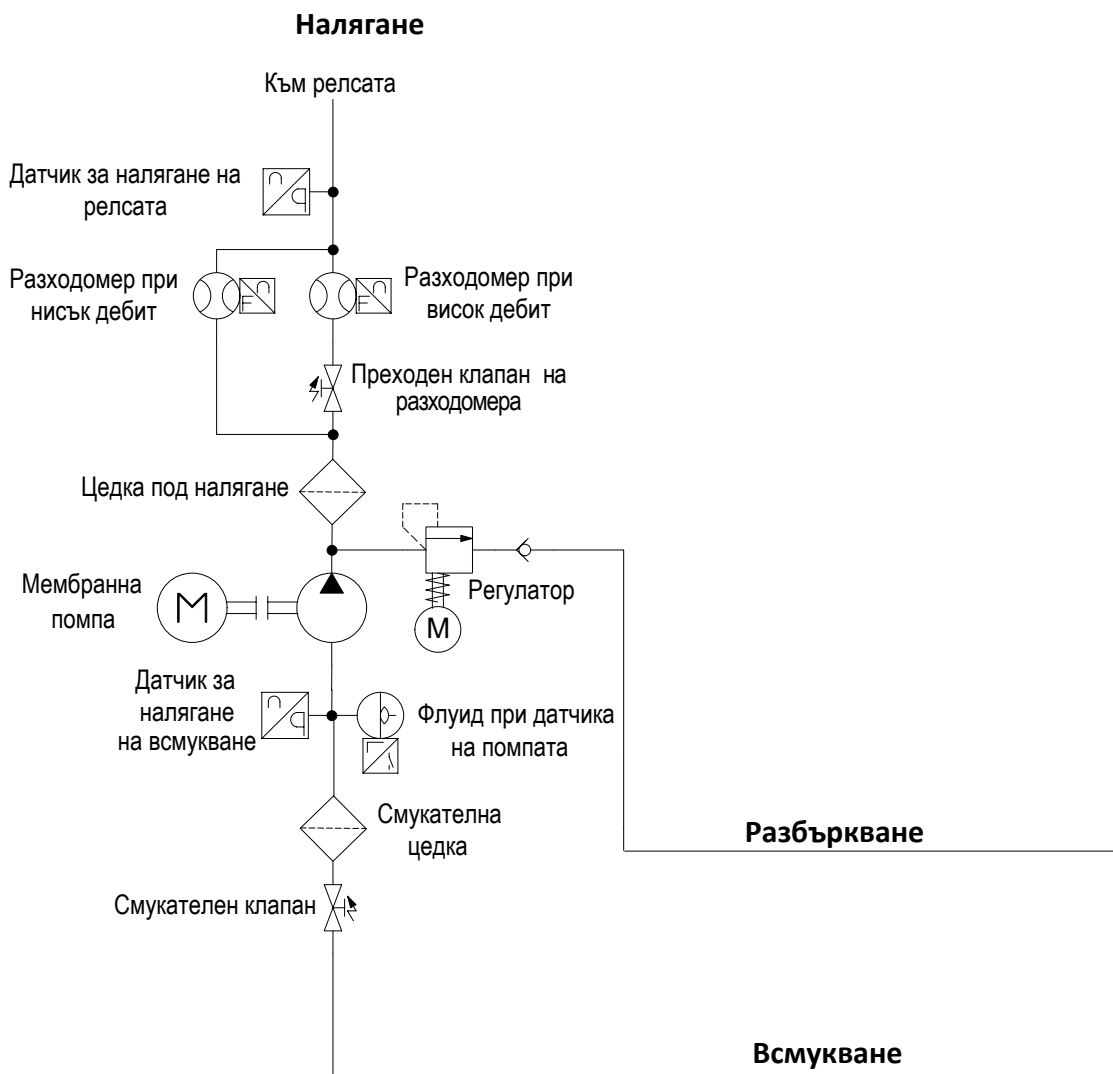

Преглед на системата

Мембранна помпа - № на модела AR120

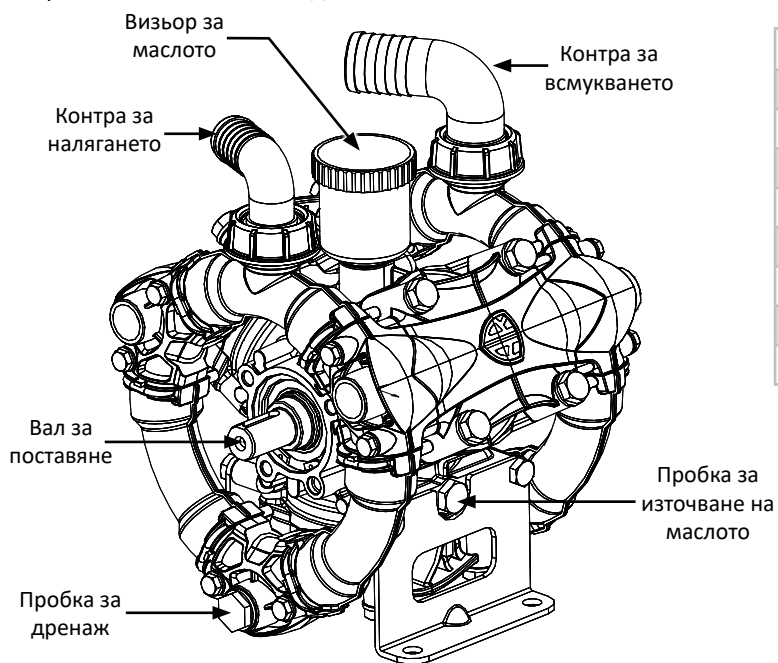

Диапазон на работното налягане	
AR120	
Максимално GPM (Max L/min)	30,8 (116,6)
Максимално PSI (Max kPa)	220 (1517)
Тегло	15,4 kg
Цилиндри	3
Маслен капацитет	1 L
Максимална скорост (RPM)	550
Гасител на пулсациите	Не

Мембранните помпи са помпи с възвратнопъстателно движение с положително изместване. Възвратнопъстателното движение на мембраните разширява и компресира обемите. Тази механична работа и промяната в обемите предизвиква преместване на течността. Основната разлика между мембранната помпа и другите видове бутални помпи с възвратнопъстателно движение е наличието на гъвкав разделителен компонент (мембраната) между механичните части и кръга на изпомпваната течност. Това позволява на мембранните помпи да пренасят течности, което би било вредно за други видове бутални помпи. Буталата обикновено са с насрещно разположение на цилиндрите тип Voхег или са радиално разположени около оста на колянвия вал, който ги задвижва.

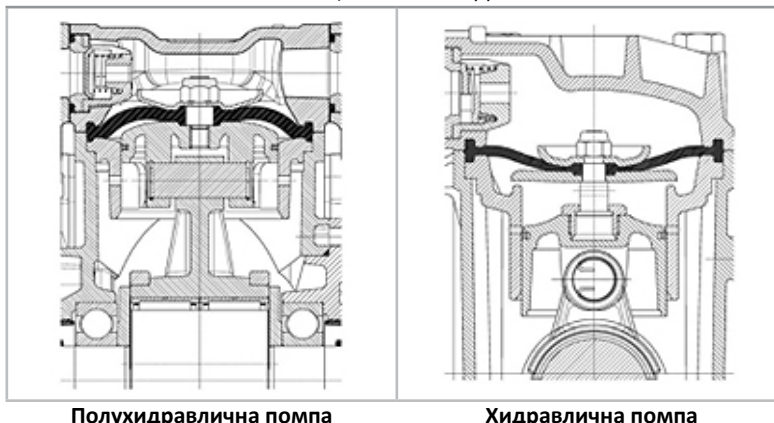

Полухидравлична помпа

Хидравлична помпа

Буталото е свързано механично с мембраната. Тя се задвижва механично от бутало в центъра си и в същото време нейният външен ръб осигурява водонепроницаемо уплътнение около помпената камера. При полухидравличната мембранна помпа мембраната е здраво закрепена към буталото чрез шпилка, завинтена върху буталото, и пластина, затегната с гайка. При хидравличната мембранна помпа центърът на мембраната е фиксиран към плаващ компонент върху бутало. Смукателните и нагнетателните вентили, монтирани на смукателните и нагнетателните отвори на помпената камера, се управляват от променливо отрицателно и положително налягане във вътрешния кръг.

Всмукване

По време на такта на всмукване (буталото се отдръпва), разликата между смукателното налягане и налягането вътре в главата на помпата отваря смукателния и затваря нагнетателния клапан. Преместената течност е изтеглена в главата по смукателния маркуч.

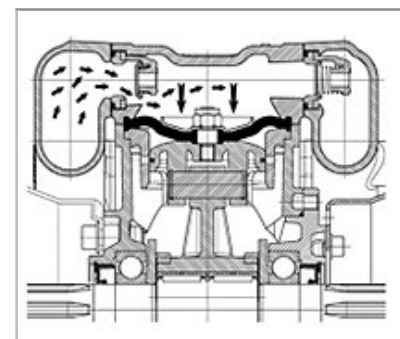

Всмукване

Компресия

По време на такта на компресия (буталото изтиква), смукателният клапан се затваря и нагнетателният клапан се отваря поради налягането, генерирано вътре в главата от буталото. Прехвърлената течност се изпомпва от главата и в захранващата линия.

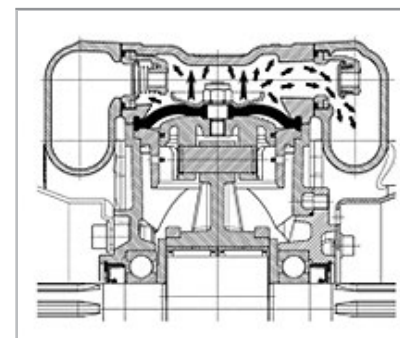

Компресия

Масло

Когато помпата е нова, маслото в резервоара е бистро и жълтеникаво. След няколко работни часа то губи своята прозрачност и става тъмно поради метални частици, изпаднали при триенето на вътрешните компоненти по време на работа. За такъв тип мембранна помпа този цвят е нормален. Това се случва независимо от вида на използваното масло и условията на работа на помпата. При по-високо работно натоварване маслото потъмнява по-бързо. Когато маслото в резервоара стане светлосиво и изглежда млечно (цветът също зависи от цвета на изпомпваната течност), незабавно преустановете използването на помпата, възможно е една или повече мембрани да са се спукали, позволявайки на изпомпания воден разтвор да премине в смазочното масло и да образува емулсия вода/масло вътре в тялото на помпата.



Масло в нова помпа



Масло в работеща помпа



Масло след разкъсване на мембраната

Смяна на мембрани

Освен смазващата си функция, при мембранните помпи маслото преминава през калибрираните отвори в ръкавите, незатворени при всеки ход на буталото, за да образува защитна възглавница между буталото и мембраната. Обемът на тази маслена възглавница не е постоянен и варира в зависимост от налягането/вакуума в помпената камера. Маслената възглавница обаче е ефективна само когато не съдържа остатъчен въздух. След смяна на мембраните маслената възглавница трябва да се възстанови, като се отстрани възможно най-много въздух вътре в тялото и по-специално между буталата и мембраните.

Възстановяване на маслената възглавница:

1. Калибрираните отвори в ръкавите трябва винаги да се монтират във вертикално положение, позволявайки на въздуха да излиза, а капачката трябва да е свалена от резервоара.
2. Преди да продължите, претеглете количеството масло, посочено в ръководството за конкретния модел помпа.
3. Завъртете вала на помпата на ръка и наклонете под различни ъгли - ще видите въздушни мехурчета, излизащи от резервоара.
4. Когато цялото количество масло, определено за помпата, е налято, маслото е между маркировките за минималното и максималното ниво на резервоара и не излиза въздух. Системата е правилно обезвъздушена.

ЗАБЕЛЕЖКА: Особено тежките или обемисти помпи могат да работят при ниски обороти за няколко минути при 0 бара без маслена капачка на резервоара за наблюдение на маслото. Ще излязат въздушни мехурчета, от което нивото на маслото ще спадне. Допълвайте, докато се добави цялото количество масло, определено за помпата.

ЗАБЕЛЕЖКА: По време на работа, ако работното налягане се увеличи, и нивото в резервоара ще се увеличи. Ако помпата работи с високо смукателно налягане (запушен филтър, засмукване от силен наклон), нивото в резервоара ще намалее.

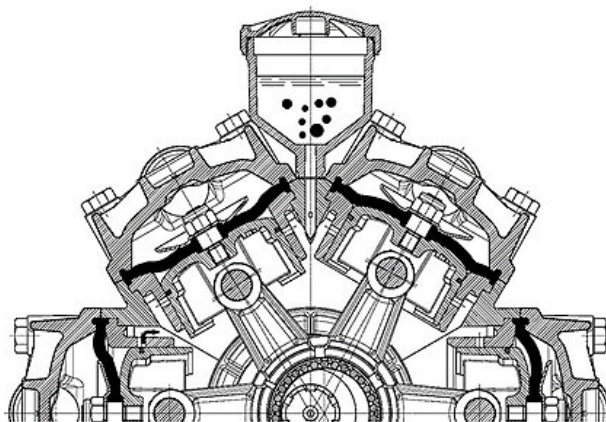

Неправилна работа с помпата за тор

- Не използвайте помпата в потенциално експлозивна атмосфера.
- Не използвайте помпата за запалими течности или течности с неподходяща плътност, особено морска вода, лепила, битуми, запечатки за асфалт, смеси за двустепенно втвърдяване, запечатки за бетон, втечнени газове или разтворители от всякакъв вид, бои от всякакъв вид или течности, съдържащи твърди вещества в суспензията.
- Не изсмуквайте течности при температури над 122°F (50°C) или под 41°F (5°C).
- Не използвайте помпата във водоподаващи системи за питейна вода.
- Не използвайте помпата върху продукти за човешка консумация.
- Не използвайте помпата, без първо да проверите дали тръбопроводите на всмукателния и нагнетателния кръг са правилно закрепени и без течове.
- Не използвайте помпата без осигурените предпазни устройства: предпазители за валове и куплунги на задвижването и предпазен клапан с подходящо номинално ниво на захранващия кръг.
- Не използвайте помпата за миене или пръскане на: хора, животни или деликатни предмети, електрическо оборудване под напрежение или химикали, чиито характеристики не са известни.

Техническо обслужване на помпата

Вижте номерата на всички части от сервизния комплект в ръководството за части. За интервалите на техническо обслужване вижте таблицата по-долу.

ИНТЕРВАЛ ЗА ПОДДРЪЖКА	ДЕЙСТВИЕ
При всяко използване.	Проверете нивото и състоянието на маслото. Проверете смукателния филтър и почистете при нужда.
На всеки 50 часа.	Проверете налягането при надуване на гасителя за пулсации (ако е приложимо). Проверете целостта на смукателната линия. Проверете дали помпата е здраво прикрепена към шасито на машината. ЗАБЕЛЕЖКА: Ако помпата не е здраво закрепена, НЕ използвайте машината по никаква причина.
На всеки 300 часа.	Проверете мембраните и при необходимост ги сменете. Сменете всички мембрани в помпата, независимо от състоянието, ако се използват агресивни химикали. Проверете гасителната мембрана (ако е приложимо) и при необходимост я сменете. Сменете маслото. Маслото ТРЯБВА да се сменя при всяка смяна на мембрани. Първата смяна на маслото трябва да се направи след 300 часа. Проверете дали болтовете на помпата са затегнати. Ако помпата работи в условия на силни вибрации, проверявайте по-често.

Проверка на нивото на маслото

- Проверете нивото на маслото с помпата, като се уверите, че е работило поне 5 минути при нормални работни условия.
- Ако нивото на маслото не се вижда или е изцяло пълно, добавете или отстранете масло, за да възстановите нивото, и проверете, докато помпата все още работи, дали нивото на маслото не варира толкова много, че да изтече от капачката или да не се вижда повече в резервоара.
- Ако е необходимо, **долейте компресорно масло SAE 30.**
- Проверявайте редовно маслото, тъй като то може да се променя значително с работните условия.



Доливане

Доливайте маслото по процедурата, описана по-долу:

1. Развийте капачката (B) на визьора за наблюдение на маслото и долейте масло, докато нивото достигне между посочените минимални и максимални стойности (A).
2. Завийте обратно капачката (B).

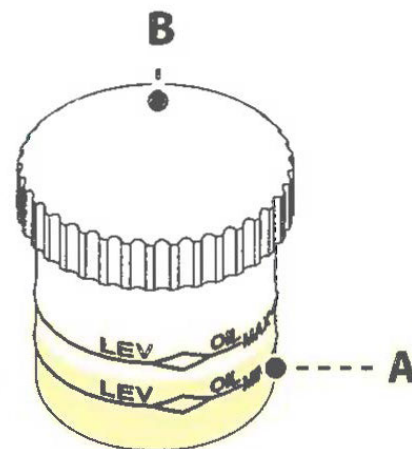
**Смяна на маслото**

Сменяйте маслото по процедурата, описана по-долу:

1. Разхлабете капачката на визьора за наблюдение на маслото.
2. Развийте пробката за маслото, разположена на кожата на помпата (C). Използвайте контейнер с подходящ размер, за да източите около един литър масло от помпата.
3. Оставете маслото да изтече от помпата. Изхвърлете го в съответствие с местните разпоредби.
4. Напълнете отново помпата с около 1 литър масло, като използвате бутона за продухване на Blue Vantage, за да завъртите помпата и да циркулирате цялото масло. Когато нивото на маслото престане да спада, е достатъчно.
5. Поставете отново пробката.
6. Поставете отново капачката.

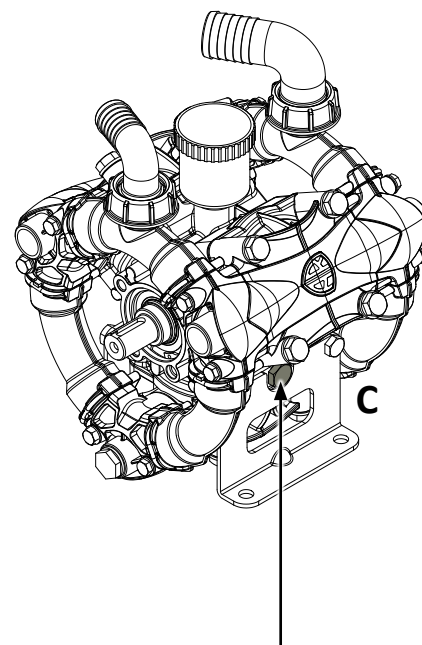

Отстранете пробката, за да източите маслото

Интервали за смяна на маслото и състояние

На всеки 300 работни часа	Сменете маслото
Сив или млечен цвят на маслото	Сменете маслото

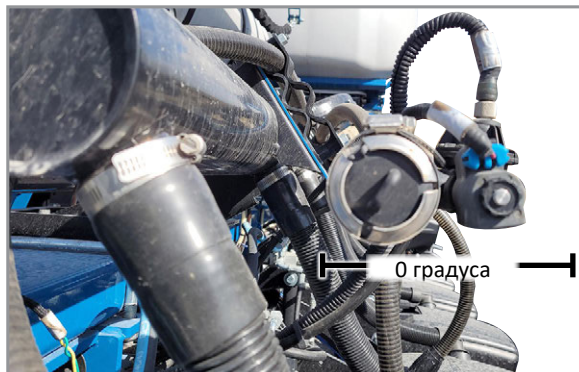
РЕДОВИ РАЗХОДОМЕР**Краен изглед**

Когато шината с инструменти на сеялката е на равна земя, проверете дали всички разходомери също са възможно най-хоризонтални за най-добро функциониране. Ако разходомерът не е нивелиран, докато сеялката е на равна земя, регулирайте чрез завъртане на колектора(-ите).

ПОЧИСТВАНЕ НА РЕДОВИЯ РАЗХОДОМЕР

Торът може да се изоли, когато са изпълнени определени условия за време и температура. Това причинява натрупване на торни гранули в и около зоната на слаб поток. Това ще причини грешки във функционирането на колектора на потока.

За да почистите правилно, разглобете целия агрегат. Използвайте илюстрациите по-долу като ръководство за разглобяване и повторно сглобяване.

Почистете всички части старателно с чиста вода в края на сеитбения сезон или преди продължителен период на неизползване. Не позволявайте торът да кристализира в резултат от ниски температури или изпарение.

1. Завъртете капака обратно на часовниковата стрелка, за да отключите и свалите капака от разходомера.

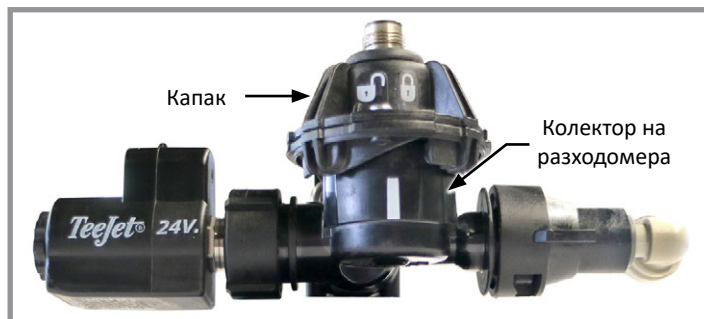

2. Извадете гребното колело от кухината.
3. Почистете внимателно всички части с чиста вода. Отстранете всички отпадъци от кухината.

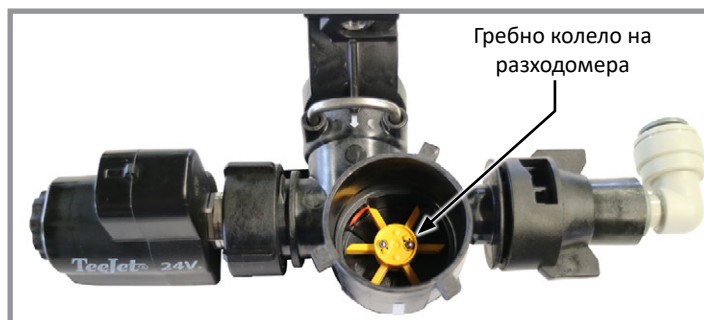

4. След като почистите, поставете гребното колело обратно върху щифта във вътрешността на кухината и го завъртете, за да се уверите, че е поставено правилно.



5. Поставете отново капака и завъртете по посока на часовниковата стрелка, докато символът за заключване е точно над бялата линия.

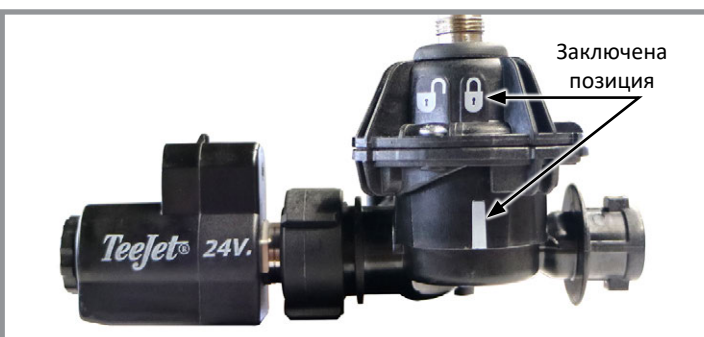

ЗАБЕЛЕЖКА: Ако капакът не се поставя лесно, гребното колело не е подравнено правилно към щифта.

ОТСТРАНЯВАНЕ НА СТРУЙНАТА ДЮЗА НА РЕДОВИЯ РАЗХОДОМЕР

1. Завъртете капака обратно на часовниковата стрелка, за да отключите и премахнете капака от разходомера.

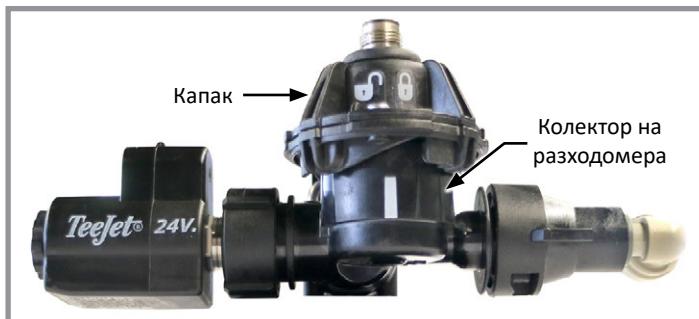

2. Извадете гребното колело от кукавата.

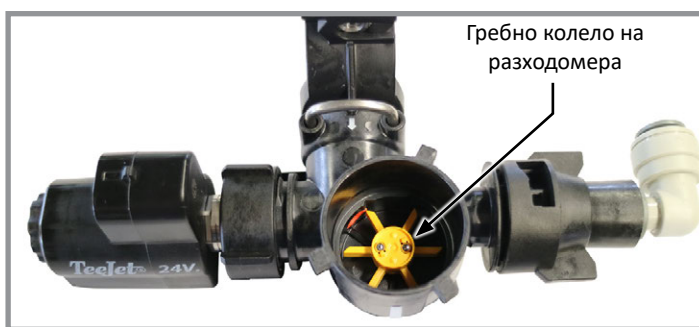

3. Завъртете агрегата на дюзата на 90° обратно на часовниковата стрелка и издърпайте дюзата.
4. Извадете цедката от разходомера.
5. Свалете спирателния клапан на реда, като завъртите гайката обратно на часовниковата стрелка и издърпате клапана.

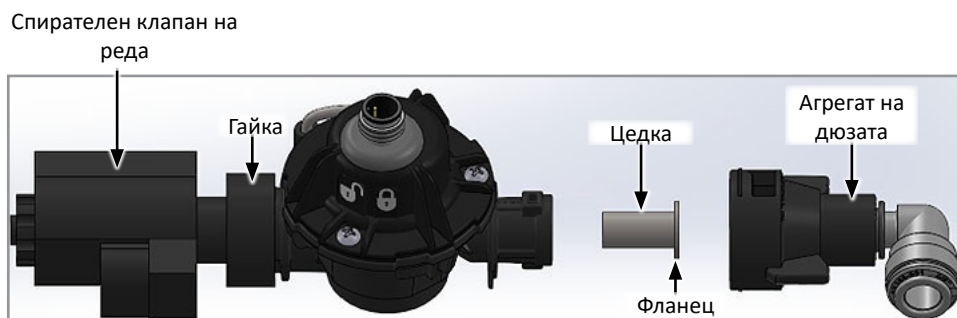

6. Извадете струйната дюза:

- Поставете кръстата отвертка #1 от страната на агрегата на дюзата, докато върхът ѝ влезе в отвора на струйната дюза, както е показано. След това натиснете дюзата да излезе.

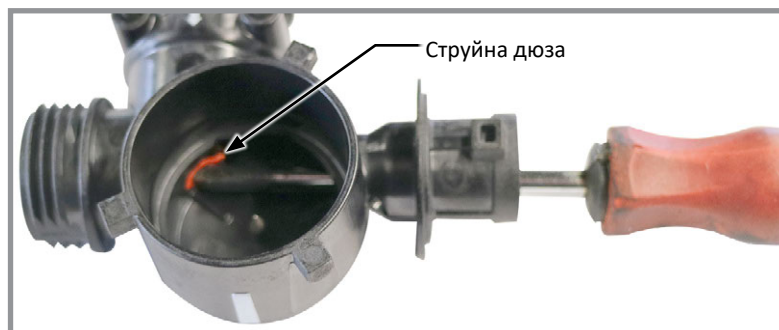

7. Сглобете отново разходамера

- Поставете отново спирателния клапан на реда и затегнете гайката по посока на часовниковата стрелка.
- Поставете гребното колело върху щифта в кухината и завъртете гребното колело, за да сте сигурни, че е поставено правилно.
- Поставете отново капака и го завъртете по посока на часовниковата стрелка, докато символът за заключване е точно над бялата линия.
- Поставете отново цедката.
- Поставете отново уплътнителния пръстен, дюзата и агрегата на дюзата.

ПОСТАВЯНЕ НА СТРУЙНАТА ДЮЗА НА РЕДОВИЯ РАЗХОДОМЕР

1. Свалете спирателния клапан на реда, като завъртите гайката обратно на часовниковата стрелка и издърпате клапана.
2. Завъртете капака обратно на часовниковата стрелка, за да го отключите и свалите от разходомера.

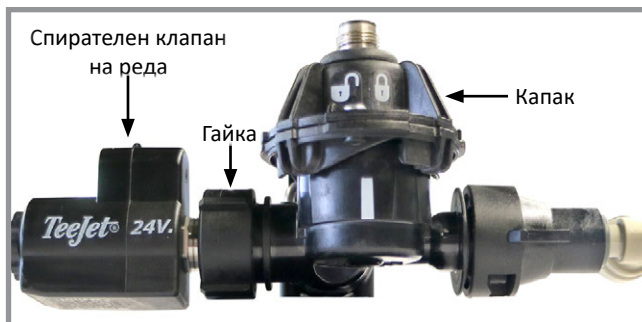

3. Поставете струйната дюза на края на кръстата отвертка #1, като дългият връх е най-близо до релсата и сочи към кухината на гребното колело.

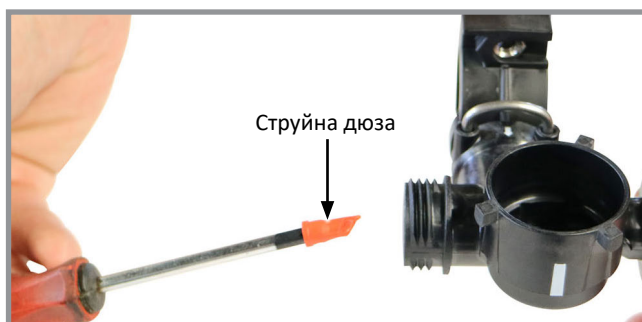

4. Вкарайте струйната дюза в централната дупка на редовите спирателни клапани, като леко завъртате напред и назад, за да подравните реброто на дюзата и жлеба в корпуса. Струйната дюза трябва да е подравнена със стената на кухината на гребното колело, когато е правилно монтирана.

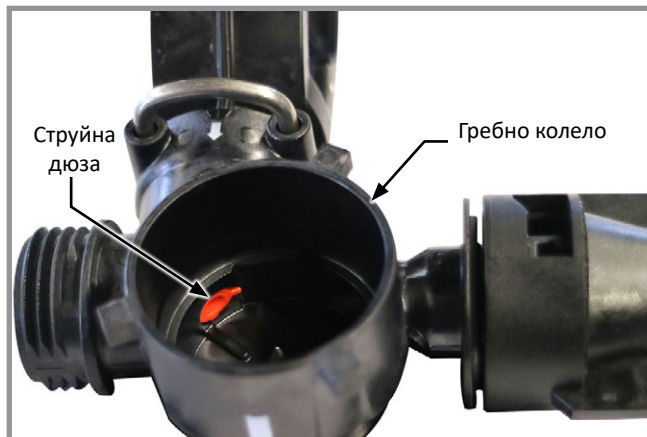

5. Поставете отново спирателния клапан на реда и затегнете гайката по посока на часовниковата стрелка.
6. Поставете гребното колело върху щифта в кухината и го завъртете, за да се уверите, че е поставено правилно.

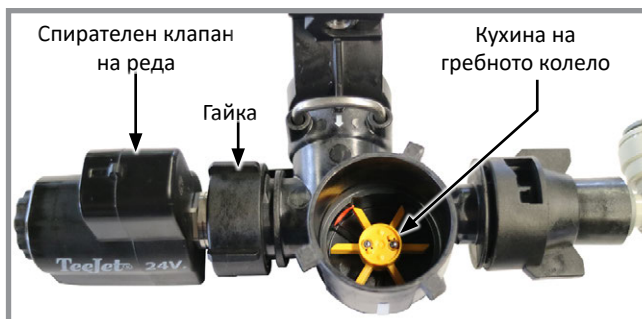

7. Поставете отново капака и го завъртете по посока на часовниковата стрелка, докато символът за заключване е точно над бялата линия.

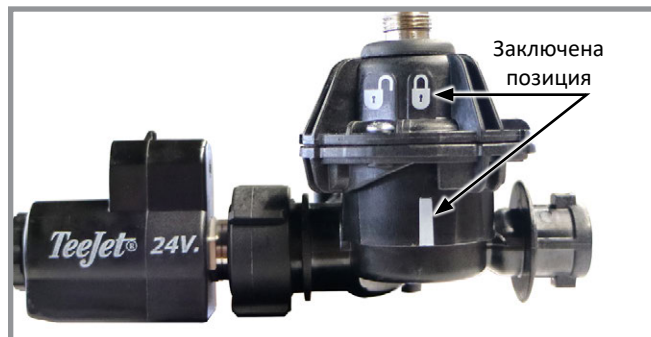

8. Поставете отново цедката.

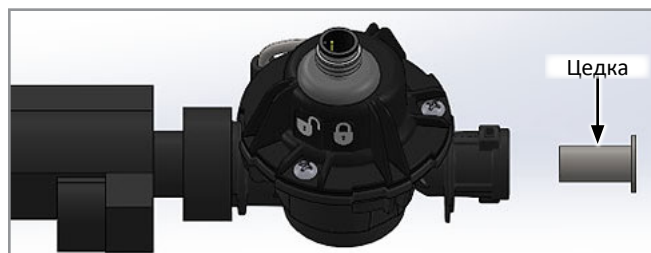

9. Поставете отново уплътнителния пръстен, дюзата и агрегата на дюзата.

ЗАБЕЛЕЖКА: Дюзите трябва да са правилно монтирани. Монтирайте дюзата с празната страна към колектора на разходомера, а щампованата страна да е обърната към агрегата на дюзата (насочена по потока към посоката на захранване).

ЗАБЕЛЕЖКА: Дюзата се инсталира в централния жлеб на уплътнителния пръстен.



ПОЧИСТВАНЕ И/ИЛИ СМЯНА НА ЦЕДКАТА НА РАЗХОДОМЕРА И ДЮЗАТА

Цедка

1. Завъртете агрегата на дюзата на 90° обратно на часовниковата стрелка и издърпайте дюзата.



2. Издърпайте цедката от разходомера и я почистете или сменете.

ЗАБЕЛЕЖКА: Поставете чиста цедка с фланец към капака на дюзата. Вижте таблицата, за да се уверите, че е избрана правилната цедка за определената дюза.

Размер на дюзата	Големина на отворите на цедката	Номер на част	Цвят
0,015 и надолу	200	G10943201	Розов
0,016 - 0,039	100	G10943101	Зелен
0,040 - 0,070	50	GD27290	Син
0,072 и нагоре	---	---	---

ЗАБЕЛЕЖКА: Ако налягането към релсата се увеличи по време на сеитба, почистете цедките.

Отвор

1. Завъртете агрегата на дюзата на 90° обратно на часовниковата стрелка и издърпайте дюзата.

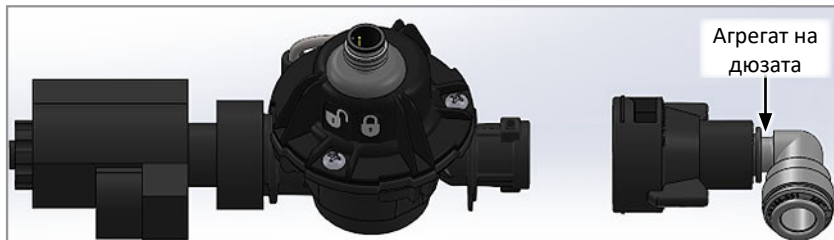

2. Свалете уплътнителния пръстен с текущата монтирана дюза.
3. Махнете дюзата от уплътнителния пръстен.



ЗАБЕЛЕЖКА: Дюзите трябва да са правилно монтирани. Монтирайте дюзата с празната страна към колектора на разходомера, а щампованата страна да е обърната към агрегата на дюзата (насочена по потока към посоката на захранване).

ЗАБЕЛЕЖКА: Дюзата се инсталира в централния жлеб на уплътнителния пръстен.



СТОЙНОСТИ ЗА КОНФИГУРАЦИЯ

Как да изберете конфигурация на дюзата (като използвате референтната таблица за дюзи):

- Намерете най-близката изброена стойност литри на хектар [L/ha] и нейната група от редове.

Установете най-ниската и най-високата скорост на сеитба, които ще бъдат използвани. Следвайте тези редове до съответното използвано разстояние между редовете, което се равнява на литри в минута [L/min].

- За по-точна стойност на L/min, използвайте формулата: $L/min = \frac{\text{(междуредие (cm) x km/h x L/ha)}}{60000}$

- Вземете ниските и високите стойности на L/min, проследете ги вертикално върху диаграмата на скоростта на дюзите. Който ред най-добре покрива диапазона, трябва да използвате съответната конфигурация.

ЗАБЕЛЕЖКА: Ако стойността L/min е достатъчно висока, може да се наложи струйната дюза да се наложи струйната дюза да се махне, вж. [„Отстраняване на струйната дюза на редовия разходомер“ на стр. 4-24.](#)

РЕФЕРЕНТНА ТАБЛИЦА ЗА ДЮЗИ

L/ha	km/h	70cm L/min	35cm L/min	L/ha	km/h	70cm L/min	35cm L/min	L/ha	km/h	70cm L/min	35cm L/min	L/ha	km/h	70cm L/min	35cm L/min
8	6	0,06	0,03	30	6	0,21	0,11	70	6	0,49	0,25	140	6	0,98	0,49
8	9	0,08	0,04	30	9	0,32	0,16	70	9	0,74	0,37	140	9	1,47	0,74
8	13	0,12	0,06	30	13	0,46	0,23	70	13	1,06	0,53	140	13	2,12	1,06
8	16	0,15	0,07	30	16	0,56	0,28	70	16	1,31	0,65	140	16	2,61	1,31
8	19	0,18	0,09	30	19	0,67	0,33	70	19	1,55	0,78	140	19	3,10	1,55
10	6	0,07	0,04	40	6	0,28	0,14	80	6	0,56	0,28	160	6	1,12	0,56
10	9	0,11	0,05	40	9	0,42	0,21	80	9	0,84	0,42	160	9	1,68	0,84
10	13	0,15	0,08	40	13	0,61	0,30	80	13	1,21	0,61	160	13	2,43	1,21
10	16	0,19	0,09	40	16	0,75	0,37	80	16	1,49	0,75	160	16	2,99	1,49
10	19	0,22	0,11	40	19	0,89	0,44	80	19	1,77	0,89	160	19	3,55	1,77
15	6	0,11	0,05	50	6	0,35	0,18	100	6	0,70	0,35	180	6	1,26	0,63
15	9	0,16	0,08	50	9	0,53	0,26	100	9	1,05	0,53	180	9	1,89	0,95
15	13	0,23	0,11	50	13	0,76	0,38	100	13	1,52	0,76	180	13	2,73	1,37
15	16	0,28	0,14	50	16	0,93	0,47	100	16	1,87	0,93	180	16	3,36	1,68
15	19	0,33	0,17	50	19	1,11	0,55	100	19	2,22	1,11	180	19	3,99	2,00
20	6	0,14	0,07	60	6	0,42	0,21	120	6	0,84	0,42	200	6	1,40	0,70
20	9	0,21	0,11	60	9	0,63	0,32	120	9	1,26	0,63	200	9	2,10	1,05
20	13	0,30	0,15	60	13	0,91	0,46	120	13	1,82	0,91	200	13	3,03	1,52
20	16	0,37	0,19	60	16	1,12	0,56	120	16	2,24	1,12	200	16	3,73	1,87
20	19	0,44	0,22	60	19	1,33	0,67	120	19	2,66	1,33	200	19	4,43	2,22

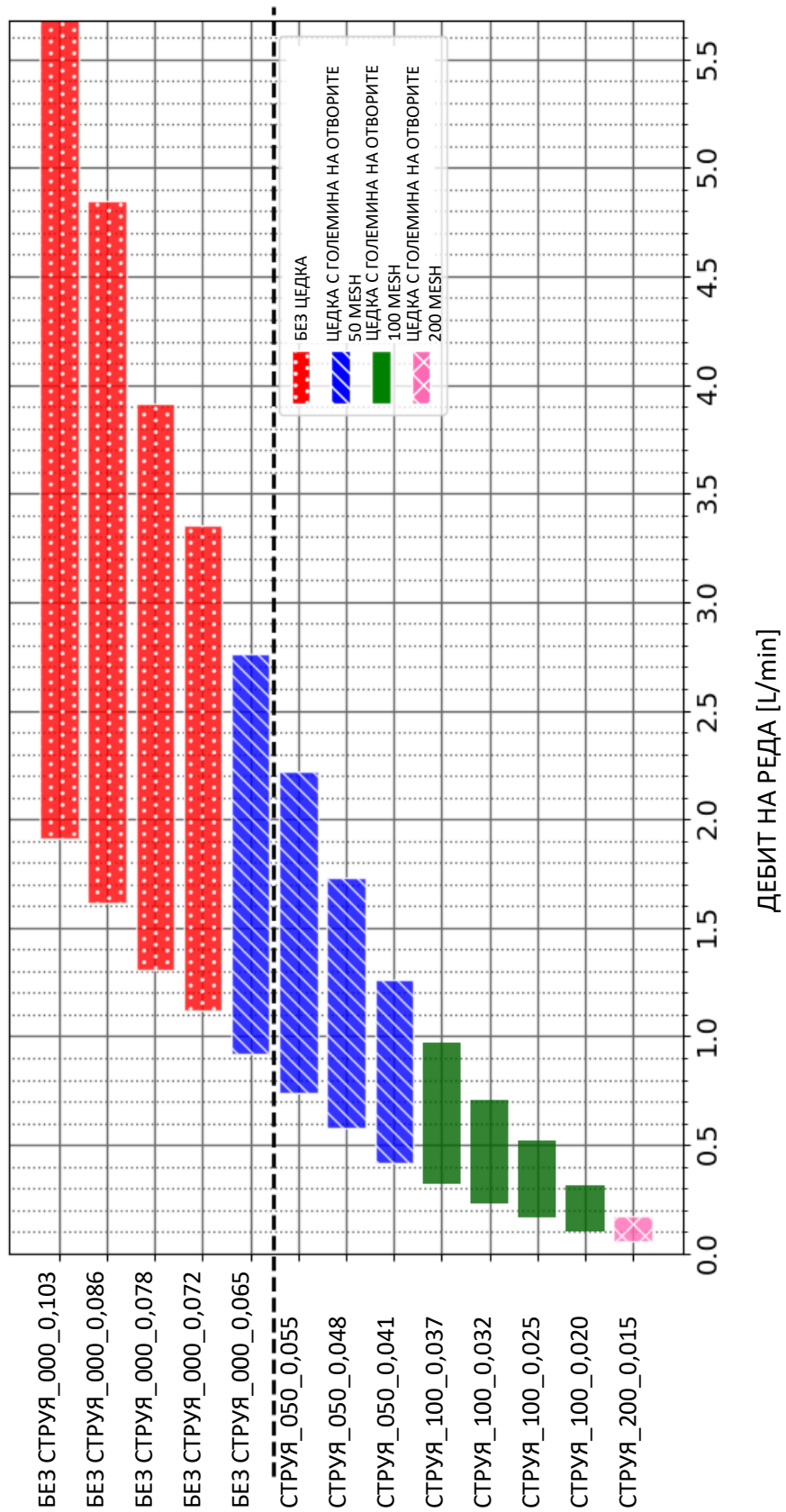

ПОЧИСТВАНЕ И СЪХРАНЯВАНЕ НА ПОМПАТА

ЗАБЕЛЕЖКА: Не оставяйте тора да стои в помпата и системата за повече от един ден. Иначе ще кристализира и ще причини проблеми с малките движещи се части и дюзи в системата за торене.

ЗАБЕЛЕЖКА: Химическите разтвори могат да станат изключително корозивни, ако системата не се почисти правилно.

След всяка употреба промивайте кръга с чиста вода, като пуснете помпата с чиста вода за няколко минути. След това го източете, като работите без налягане, и засмуквайте въздух, отваряйки сферичния клапан на смукателния тръбопровод, или отстранете смукателния фитинг, докато помпата изсъхне.

Проверявайте помпата и другите компоненти на кръга редовно или в края на сезона, като смените всички компоненти, които показват признаци на износване.

Ако помпата се съхранява през зимата в зона с риск от замръзване, трябва да се добави течен антифриз към водата за промиването на кръга.

1. Отстранете колкото е възможно повече тор от резервоара(-ите) и колекторите на редовете.
2. Напълнете резервоара с 300-500 литра чиста вода.
3. Пуснете системата на Blue Vantage, така че бутоните за ръчно пускане да могат да се използват за почистване на водопровода на редовете.
4. Започвайки от средата на сеялката, промийте всеки един ред (с бутон за ръчно пускане) за по 5-10 секунди. Чисти са, когато се вижда предимно чиста вода. След като всеки ред бъде изчистен, повторете процеса за още по 2-3 секунди на ред. Това ще прочисти компонентите на всеки ред.
5. Почистете разходомерите на всеки ред. Вж. [„Почистване на редовия разходомер“ на стр. 4-23](#).
6. Като приключите почистването, извършете останалите стъпки по зазимяването.

Зазимяване

Има два метода за зазимяване на помпата в зависимост от това дали се използва готов за употреба антифриз или антифриз концентрат.

При използване на готов за употреба антифриз:

1. Отстранете контрата на смукателния маркуч. **ЗАБЕЛЕЖКА:** Смукателният клапан ще бъде затворен, когато не е със задача от Blue Vantage.
2. Отстранете пробката за източване на изпускателния колектор от помпата.

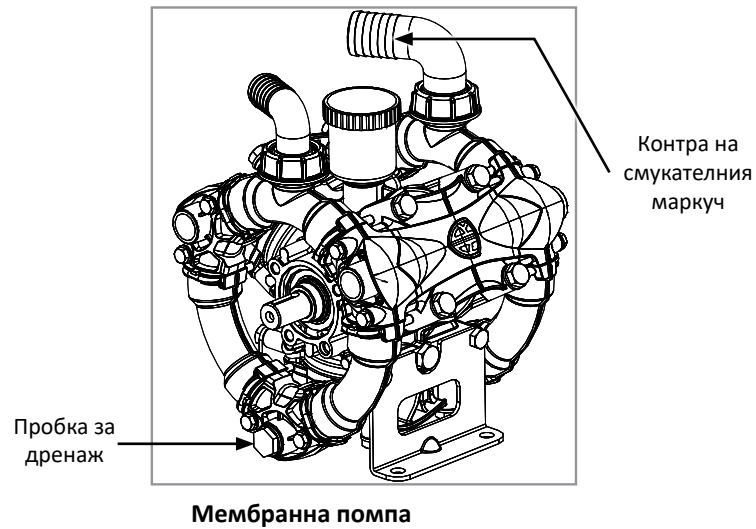



- Обърнете помпата на ръка (или с мотора) за 15-20 секунди, за да отстраните течността в колекторите и главите.



- Поставете отново пробката за източване.
- Добавете смес от вода и антифриз в съотношение 50:50 за системи с прясна вода (RV антифриз) през същия входящ отвор за достъп.
- Пуснете помпата за няколко секунди, за да разпределите сместа през колекторите и главите.

7. Напълнете бордовия резервоар за тор с малко количество течен антифриз за зимно съхранение.

 ПРЕДУПРЕЖДЕНИЕ	<p>Селскостопанските химични препарати могат да причинят смърт или сериозно увреждане на хора, животни и растения, или сериозно да навредят на почвата, машините или материалната база. Прочетете и спазвайте всички етикети и инструкции на производителите на химичните препарати.</p>
	

8. Пуснете системата така, че течният антифриз да се разпредели през колекторите и разходомера на всеки ред. Използвайте бутоните за ръчно управление, така че от всеки ред да изтече антифриз.

БЕЛЕЖКА	<p>Съберете антифриза в контейнер и го изхвърлете по безопасен начин в подходящо съоръжение за изхвърляне на отпадъци в съответствие с местните/регионалните разпоредби.</p>
----------------	--

9. Измийте излишния тор или зазимяваща течност от сеялката, преди да я поставите на склад.

При употреба на антифриз концентрат:

1. След почистване в системата ще остане около 35 литра вода. Добавете антифриза концентрат в L.H. резервоара за тор. Използвайте правилното за вашия регион съотношение на концентрата.
2. Влезте в задача за сеитба, като използвате Blue Vantage, и оставете системата да разбърква за 5 минути, за да може антифризът да се смеси в резервоара.
3. Промийте системата с помощта на Blue Vantage за 2 минути или докато видите цветна течност да излиза от тръбите за капково торене.
4. Изпуснете оставащата вода от клапана за бързо пълнене. Затворете клапана веднага щом видите, че излиза антифриз.

ПРОЦЕДУРА ЗА ИЗПРАЗВАНЕ НА ТЕЧНОСТТА ОТ ПОМПАТА ЗА ТОР

Ако е необходимо да изпразните течността от помпата за тор, отстранете пробката за източване, обърнете помпата и отстранете смукателния филтър. Отворете клапана за напълване чрез Blue Vantage и изпразнете течността.

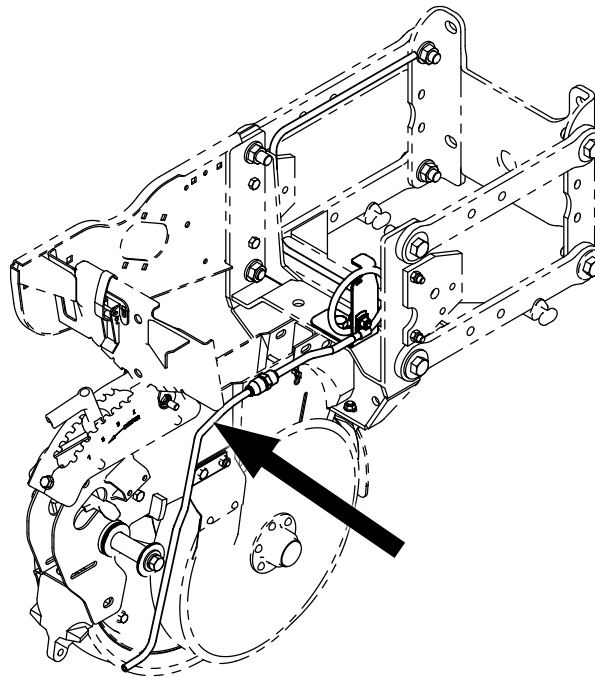
СИСТЕМА IN FURROW

Системата In Furrow се предлага за вграден монтаж, за да се осигури равномерно разпределение на продукта при ниски скорости и защита на сифона при завои в блока.

ТРОЙНИ РАЗПРЕДЕЛИТЕЛНИ КЛАПАНИ ЗА ТЕЧЕН ТОР

Клапанът на долната илюстрация се използва за контролиране на потока при пълнене. Управлявайте клапана чрез дръжката, за да насочите потока към желания резервоар за тор. Позицията на дръжката по подразбиране е в средата и позволява поток към двата резервоара.

За операции по сеитба завъртете дръжката в позицията по подразбиране (посочена по-долу).

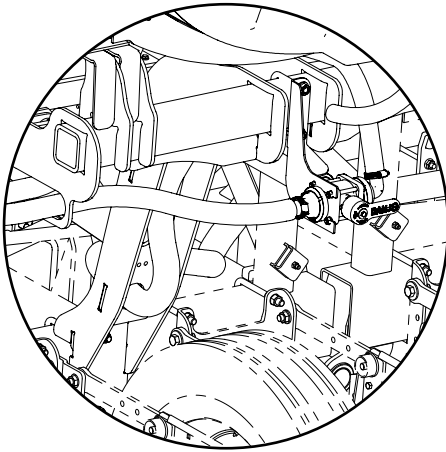

Разположение на клапана при редови бункери

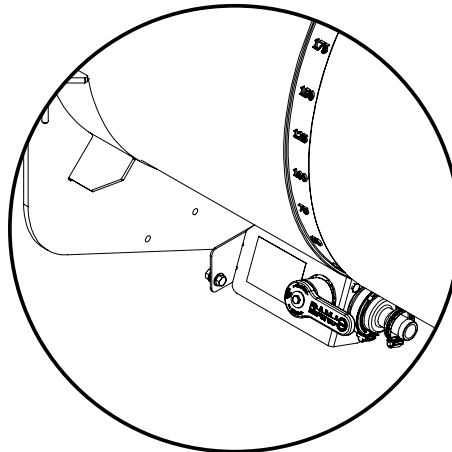

Разположение на клапана при пълнене на насипен материал

Функции на клапана при всяка позиция на дръжката:

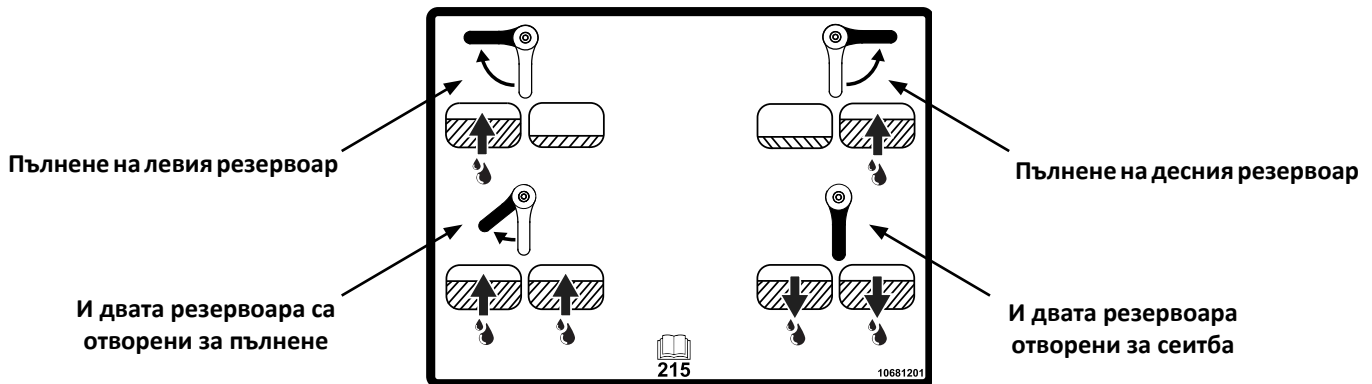

СЕНЗОРИ ЗА ТЕЧЕН ТОР

За определяне на нивото на течността в резервоарите и в помпата системата за течни торове, контролирани с Blue Vantage, използва сензори.

Сензорите имат цветен светодиодиод, който ще информира потребителя за следното:



Зелен – включен, няма открита течност.



Зелено-оранжев – включен, открита е течност.



Сензор на резервоара за тор



Сензор на линията за потока от помпата

ОТСТРАНЯВАНЕ НА НЕИЗПРАВНОСТИ ПРИ ПОМПАТА ЗА ТОР

ПРОБЛЕМ	ПРИЧИНА	РЕШЕНИЕ
Помпата не пълни.	Засмукан въздух от смукателната линия.	Проверете връзките на смукателната линия и огледайте за повреди.
	Един или повече клапани не херметизират добре.	Проверете клапаните и ги сменете (при необходимост).
Помпата не достига номиналното работно налягане.	Един или повече клапани не херметизират добре.	Проверете клапаните и ги сменете (при необходимост).
	Дюзите са износени или с неправилен диаметър.	Проверете дюзите и ги сменете (при необходимост).
	Запушен смукателен филтър.	Почистете филтъра.
	Наличие на въздушни джобове или сплескан смукателен маркуч.	Проверете смукателната линия.
Иглата на манометъра се колебае.	Засмукан въздух от смукателната линия.	Проверете връзките на смукателната линия и огледайте за повреди.
	Задръстен един или повече клапани.	Проверете клапаните и ги сменете (при необходимост).
Дебитът спада и помпата е шумна.	Нивото на маслото в резервоара е спаднало.	Долейте масло до правилното ниво.
Прекомерен шум и вибрации, както и спад в производителността.	Кавитация.	Почистете филтъра.
	Сплескан смукателен маркуч.	Проверете смукателната линия и отстранете препятствията.
	Запушен смукателен филтър.	Почистете филтъра или сменете касетата му.
Маслото изчезва от резервоара (след доливане).	Една или повече мембрани са скъсани.	Незабавно спрете помпата и сменете мембраната.
Маслото, влизащо в резервоара, придобива млечнобял цвят.	Водномаслена емулсия в резервоара. Една или повече мембрани са скъсани.	Незабавно спрете помпата и сменете мембраната.

ОТСТРАНЯВАНЕ НА НЕИЗПРАВНОСТИ В СИСТЕМАТА НА НАТОРИТЕЛЯ

ПРОБЛЕМ	ПРИЧИНА	РЕШЕНИЕ
Не е засечен поток на тор.	Задръстена дюза.	Почистете отпадъците от дюзата.
	Задръстен спирателен клапан на реда.	Почистете отпадъците от спирателния клапан, сменете, ако е необходимо.
	Задръстен разходомер.	Отворете капака и проверете за отпадъци.
Неочакван поток на тор.	Спирателният клапан на реда е заклещен в отворено положение.	Почистете отпадъците от спирателния клапан, сменете, ако е необходимо.
Високо релсово налягане на наторителя.	Неправилно избрана дюза.	Вижте таблиците за дюзи.
	Спирателният клапан на линията за разбъркване е монтиран наобратно.	Обърнете клапана така, че стрелката за потока да сочи навън от регулатора.
Не се забелязва течност.	Датчикът на входа за флуиди няма ток.	Проверете кабелния сноп.
	Няма флуид при помпата.	Почиствайте редовно смукателната цедка. Проверете дали в резервоарите има флуид, напълнете помпата.
Грешка в релсовия датчик Fertilizer Off („Наторител изключен“).	Неизправно хранване на релсовия датчик за налягане.	Проверете кабелния сноп.
	Релсовият датчик за налягане е повреден.	Сменете датчика за налягане.
Fertilizer Off („Наторител изключен“) – грешка в датчика за засмукване.	Неизправно хранване на датчика за налягане на всмукване.	Проверете кабелния сноп.
	Датчикът за налягане на всмукване е повреден.	Сменете датчика за налягане.
Fertilizer Off („Наторител изключен“) – високо налягане на засмукване.	Налягането на засмукване превишава -7 PSI (48 kPa).	Почиствайте редовно смукателната цедка.
	Смукателната цедка е задръстена.	
	Смукателният маркуч е огънат/повреден.	Сменете маркуча.
	Електронният сферичен клапан не се отваря.	Проверете кабелния сноп и сферичния клапан.
Помпата няма обороти.	Неизправно хранване на датчика за обороти.	Проверете кабелния сноп.
Помпата не работи или не включва.	Няма хидравличен поток към мотора.	Подайте хидравличен поток към помпата.
	Не е активирано управлението на тора.	Blue Vantage трябва да е включена и в задача за тор.
Помпата не пълни или не помпи.	Задръстена смукателна цедка.	Почиствайте редовно цедките.
	Смукателният сферичен клапан не се отваря.	Проверете кабелния сноп и сферичния клапан.
Не достига дебита.	Задръстена смукателна цедка.	Почиствайте редовно цедките.
	Смукателният сферичен клапан не се отваря.	Проверете кабелния сноп и сферичния клапан.
Разходът не се отчита правилно под 1,5 GPM (6 L/min).	Долният разходомер на малката система е монтиран наобратно.	Уверете се, че долният разходомер на малката система е в правилна ориентация (проверете посоката на стрелката).
	Долният разходомер на малката система няма хранване/отчита неправилно.	Проверете кабелния сноп.
Стрелката на аналоговия манометър отскача.	В маркуча няма инсталирана вградена дюза.	Добавете дюза в системата преди манометъра.

Тази страница е умишлено оставена празна.

ОБЩА ИНФОРМАЦИЯ ЗА СЕИТБЕНАТА НОРМА

БЕЛЕЖКА

Комбинациите от верижни зъбни колела в тези таблици са за средни условия на работа. Възможно е да са необходими промени в комбинациите от верижни зъбни колела за желаната плътност на засаждане. **ВИНАГИ ПРОВЕРЯВАЙТЕ В РАБОТНИ УСЛОВИЯ, ЗА ДА СТЕ СИГУРНИ, ЧЕ ЗАСАЖДАТЕ С ЖЕЛАНАТА СЕИТБЕНА НОРМА.**

БЕЛЕЖКА

Добавките към семената, добавени в бункера, могат да повлияят на работата на изсяващия апарат с регулиране чрез щифтове и да ускорят износването.

ЗАБЕЛЕЖКА: Размерът и формата на семената могат да повлияят на сеитбената норма.

ЗАБЕЛЕЖКА: Не всички посочени разстояния се отнасят за всички размери сеялки.

ЗАБЕЛЕЖКА: Скорости над 5,5 мили/ч (~9 км/ч) могат да повлияят неблагоприятно върху разстоянията между семената.

ЗАБЕЛЕЖКА: Скоростта на сеитба може да повлияе върху действителната норма на сеитба. Проверете в работни условия и регулирайте настройката на трансмисията, за да получите желаното изпускане на семена.

ЗАБЕЛЕЖКА: Информацията за верижните зъбни колела се намира в заглавието на всяка таблица.

ЗАБЕЛЕЖКА: НЕ ИЗПОЛЗВАЙТЕ верижни зъбни колела с 44 зъбеца (дискове за соя с 60 клетки) със система за сух тор.

ЗАБЕЛЕЖКА: Верижните зъбни колела с 15, 19 и 30 зъбеца НЕ са приложими за всички таблици на нормите. Проверете заглавията на таблиците, за да сте сигурни, че сте избрали правилната таблица за норми. Използването на верижни зъбни колела с 15 и 19 зъбеца изисква верига № 40 със 116 стъпки, а използването на верижни зъбни колела с 30 зъбеца изисква използването на верига № 40 със 124 стъпки.

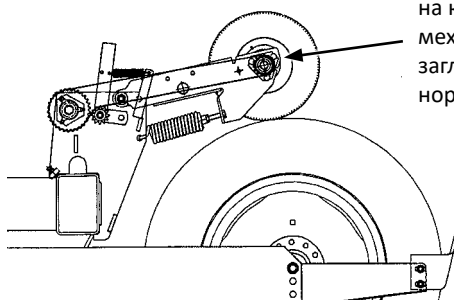

Верижните зъбни колела на контактния задвижващ механизъм са указани в заглавието на всяка таблица за норми.

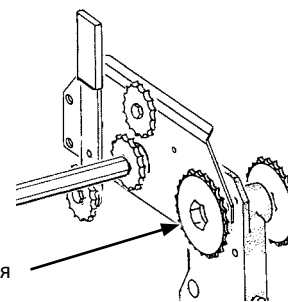

Верижните зъбни колела на реверсация механизъм са указани в заглавието на всяка таблица за норми.

**СЕЙТБЕНИ НОРМИ ЗА ДИСК С 40 КЛЕТКИ ЗА ЦАРЕВИЦА/СЛЪНЧОГЛЕД (ВАКУУМНА СИСТЕМА)
 ВЕРИЖНО ЗЪБНО КОЛЕЛО НА КОНТАКТЕН ЗАДВИЖВАЩ МЕХАНИЗЪМ С 15 ЗЪБЕЦА/ВЕРИЖНИТЕ ЗЪБНИ КОЛЕЛА
 НА РЕВЕРСИРАЩ МЕХАНИЗЪМ С 23 ЗЪБЕЦА (ВИЖТЕ СТРАНИЦА 5-1)**

ПРИБЛИЗИТЕЛЕН БРОЙ СЕМЕНА/ХЕКТАР ПРИ РАЗЛИЧНА ШИРИНА НА РЕДОВЕТЕ

35 см междуредия (семена/хектар)	70 см междуредия (семена/хектар)	Верижни зъбни колела на трансмисията		Препор. скорост (км/ч)	Средно разстояние в сантиметри
		Задвижващи	Задвижвани		
127951	63976	15	28	6 до 10	22,4
132690	66344	15	27	6 до 10	21,6
137794	68897	15	26	6 до 10	20,8
143304	71652	15	25	6 до 10	19,8
145011	72504	17	28	6 до 10	19,6
149274	74638	15	24	6 до 10	19,1
150381	75189	17	27	6 до 10	19,1
155765	77883	15	23	6 до 10	18,3
156166	78081	17	26	6 до 10	18,3
162071	81035	19	28	6 до 10	17,5
162412	81205	17	25	6 до 10	17,5
168073	84038	19	27	6 до 10	17,0
169180	84591	17	24	6 до 10	16,8
174537	87268	19	26	6 до 10	16,3
176534	88268	17	23	6 до 10	16,0
181517	90760	19	25	6 до 10	15,7
188559	94278	15	19	6 до 10	15,0
189084	94539	19	24	6 до 10	15,0
196190	98095	23	28	6 до 10	14,7
197303	98654	19	23	6 до 10	14,5
203455	101729	23	27	6 до 10	14,2
204721	102361	24	28	6 до 10	14,0
210742	105371	15	17	6 до 10	13,7
212304	106150	24	27	6 до 10	13,5
213701	106849	17	19	6 до 10	13,5
219736	109868	23	25	6 до 10	13,0
221781	110889	26	28	6 до 10	13,0
228890	114442	23	24	6 до 10	12,4
229288	114644	24	25	6 до 10	12,4
230309	115155	27	28	6 до 10	12,4
238843	119420	23	23	6 до 10	11,9
247689	123844	28	27	6 до 10	11,7
248028	124011	27	26	6 до 10	11,4
249226	124613	24	23	6 до 10	11,4
257212	128607	28	26	6 до 10	11,2
257948	128976	27	25	6 до 10	11,2
259610	129803	25	23	6 до 10	10,9
266939	133470	19	17	6 до 10	10,7
268697	134349	27	24	6 до 10	10,7
26999	134999	26	23	6 до 10	10,7
27865	139324	28	24	6 до 10	10,2
280378	140189	27	23	6 до 10	10,2
289122	144562	23	19	6 до 10	9,9
290761	145382	28	23	6 до 10	9,9
301693	150846	24	19	6 до 10	9,4
314264	157133	25	19	6 до 10	9,1
323139	161571	23	17	6 до 10	8,9
326835	163417	26	19	6 до 10	8,6
337186	168594	24	17	6 до 10	8,4
339406	169702	27	19	6 до 10	8,4
351238	175617	25	17	6 до 10	8,1
351977	175988	28	19	6 до 10	8,1
365287	182643	26	17	6 до 10	7,9
366222	183111	23	15	6 до 10	7,6
379336	189667	27	17	6 до 10	7,4

ЗАБЕЛЕЖКА: Вижте [„Обща информация за сеитбената норма“](#) на стр. 5-1.

**СЕЙТБЕНИ НОРМИ ЗА ДИСК С 40 КЛЕТКИ ЗА ЦАРЕВИЦА/СЛЪНЧОГЛЕД (ВАКУУМНА СИСТЕМА)
 ВЕРИЖНО ЗЪБНО КОЛЕЛО НА КОНТАКТЕН ЗАДВИЖВАЩ МЕХАНИЗЪМ С 19 ЗЪБЕЦА/ВЕРИЖНИТЕ ЗЪБНИ КОЛЕЛА
 НА РЕВЕРСИРАЩ МЕХАНИЗЪМ С 23 ЗЪБЕЦА (ВИЖТЕ СТРАНИЦА 5-1)**

ПРИБЛИЗИТЕЛЕН БРОЙ СЕМЕНА/ХЕКТАР ПРИ РАЗЛИЧНИ ШИРИНИ НА МЕЖДУРЕДИЯТА

35 см междуредия (семена/хектар)	70 см междуредия (семена/хектар)	Веригни зъбни кола на трансмисията		Препор. скорост (км/ч)	Средно разстояние в сантиметри
		Задвижващи	Задвижвани		
162071	81035	15	28	6 до 10	17,5
168073	84038	15	27	6 до 10	17,0
174537	87268	15	26	6 до 10	16,3
181517	90760	15	25	6 до 10	15,7
183678	91840	17	28	6 до 10	15,5
189084	94539	15	24	6 до 10	15,0
190484	95243	17	27	6 до 10	15,0
197303	98654	15	23	6 до 10	14,5
197811	98904	17	26	6 до 10	14,5
205288	102646	19	28	6 до 10	14,0
205721	102861	17	25	6 до 10	14,0
212892	106446	19	27	6 до 10	13,5
214293	107148	17	24	6 до 10	13,5
221079	110540	19	26	6 до 10	13,0
223611	111806	17	23	6 до 10	13,0
229925	114961	19	25	6 до 10	12,4
238843	119420	15	19	6 до 10	11,9
239505	119754	19	24	6 до 10	11,9
248506	124256	23	28	6 до 10	11,4
249920	124957	19	23	6 до 10	11,4
257712	128857	23	27	6 до 10	11,2
259314	129656	24	28	6 до 10	10,9
266939	133470	15	17	6 до 10	10,7
26892	134459	24	27	6 до 10	10,7
270689	135343	17	19	6 до 10	10,7
278330	139162	23	25	6 до 10	10,2
280924	140461	26	28	6 до 10	10,2
289928	144963	23	24	6 до 10	9,9
290431	145215	24	25	6 до 10	9,9
291726	145863	27	28	6 до 10	9,9
302531	151266	23	23	6 до 10	9,4
313737	156867	28	27	6 до 10	9,1
314167	157085	27	26	6 до 10	9,1
31569	157843	24	23	6 до 10	9,1
325803	162901	28	26	6 до 10	8,6
326735	163369	27	25	6 до 10	8,6
328840	164420	25	23	6 до 10	8,6
338124	169062	19	17	6 до 10	8,4
340349	170175	27	24	6 до 10	8,4
341994	170994	26	23	6 до 10	8,4
352955	176475	28	24	6 до 10	8,1
355146	177574	27	23	6 до 10	7,9
366222	183111	23	19	6 до 10	7,6
368300	184151	28	23	6 до 10	7,6
382145	191129	24	19	6 до 10	7,4
398070	199034	25	19	6 до 10	7,1
409308	204654	23	17	6 до 10	6,9
413993	206995	26	19	6 до 10	6,9
427104	213551	24	17	6 до 10	6,6
429916	214957	27	19	6 до 10	6,6
444900	222450	25	17	6 до 10	6,4
445839	222918	28	19	6 до 10	6,4
462697	231350	26	17	6 до 10	6,1
463885	231941	23	15	6 до 10	6,1
480493	240246	27	17	6 до 10	5,8

ЗАБЕЛЕЖКА: Вижте „Обща информация за сеитбената норма“ на стр. 5-1.

**СЕЙТБЕНИ НОРМИ ЗА ДИСК С 60 КЛЕТКИ (ВАКУУМНА СИСТЕМА) ЗА МИЛО/ЗАХАРНО ЦВЕКЛО/СПЕЦИАЛНИ СЕМЕНА
ВЕРИЖНО ЗЪБНО КОЛЕЛО НА КОНТАКТЕН ЗАДВИЖВАЩ МЕХАНИЗЪМ С 15 ЗЪБЕЦА/ВЕРИЖНИТЕ ЗЪБНИ КОЛЕЛА НА
РЕВЕРСИРАЩ МЕХАНИЗЪМ С 23 ЗЪБЕЦА (ВИЖТЕ СТРАНИЦА 5-1)**

ПРИБЛИЗИТЕЛЕН БРОЙ СЕМЕНА/ХЕКТАР ПРИ РАЗЛИЧНИ ШИРИНИ НА МЕЖДУРЕДИЯТА

35 см междуредия (семена/хектар)	70 см междуредия (семена/хектар)	Верижни зъбни кола на трансмисията		Препор. скорост (км/ч)	Средно разстояние в сантиметри
		Задвижващи	Задвижвани		
191927	95964	15	28	6 до 10	15,0
199030	99517	15	27	6 до 10	14,2
206689	103344	15	26	6 до 10	13,7
214957	107478	15	25	6 до 10	13,2
217515	108758	17	28	6 до 10	13,2
223912	111956	15	24	6 до 10	12,7
225574	112787	17	27	6 до 10	12,7
233648	116824	15	23	6 до 10	12,2
234247	117125	17	26	6 до 10	12,2
243106	121552	19	28	6 до 10	11,7
243617	121810	17	25	6 до 10	11,7
252110	126054	19	27	6 до 10	11,4
253769	126884	17	24	6 до 10	11,2
261805	130903	19	26	6 до 10	10,9
264802	132400	17	23	6 до 10	10,7
272280	13614	19	25	6 до 10	10,4
282838	141420	15	19	6 до 10	10,2
283623	141813	19	24	6 до 10	10,2
294285	147143	23	28	6 до 10	9,7
295954	147979	19	23	6 до 10	9,7
305187	152594	23	27	6 до 10	9,4
307082	153540	24	28	6 до 10	9,4
316113	158058	15	17	6 до 10	9,1
31845	15923	24	25	6 до 10	8,9
32055	16028	17	19	6 до 10	8,9
329601	164802	23	25	6 до 10	8,6
33267	166336	26	28	6 до 10	8,6
343335	171666	23	24	6 до 10	8,4
343932	171965	24	25	6 до 10	8,4
34547	172733	27	28	6 до 10	8,4
35826	179130	23	23	6 до 10	7,9
371531	185764	28	27	6 до 10	7,6
372041	186019	27	26	6 до 10	7,6
373840	186920	24	23	6 до 10	7,6
385819	192911	28	26	6 до 10	7,4
386924	193462	27	25	6 до 10	7,4
389416	19471	25	23	6 до 10	7,4
400409	200206	19	17	6 до 10	7,1
403046	201523	27	24	6 до 10	7,1
404992	202496	26	23	6 до 10	7,1
417971	208987	28	24	6 до 10	6,9
420568	210285	27	23	6 до 10	6,9
433684	216843	23	19	6 до 10	6,6
436144	218072	28	23	6 до 10	6,6
452542	226270	24	19	6 до 10	6,4
471397	235699	25	19	6 до 10	6,1
484707	242354	23	17	6 до 10	5,8
490252	245127	26	19	6 до 10	5,8
505783	252890	24	17	6 до 10	5,6
509110	254554	27	19	6 до 10	5,6
526855	263429	25	17	6 до 10	5,3
527965	263983	28	19	6 до 10	5,3
547930	273965	26	17	6 до 10	5,3
549333	274667	23	15	6 до 10	5,1
569003	284502	27	17	6 до 10	5,1

ЗАБЕЛЕЖКА: Вижте „Обща информация за сеитбената норма“ на стр. 5-1.

**СЕЙТБЕНИ НОРМИ ЗА ДИСК С 60 КЛЕТКИ ЗА МИЛО/ЦВЕКЛО/СПЕЦИАЛНИ СЕМЕНА (ВАКУУМНА СИСТЕМА)
 ВЕРИЖНО ЗЪБНО КОЛЕЛО НА КОНТАКТЕН ЗАДВИЖВАЩ МЕХАНИЗЪМ С 19 ЗЪБЕЦА/ВЕРИЖНИТЕ ЗЪБНИ КОЛЕЛА
 НА РЕВЕРСИРАЩ МЕХАНИЗЪМ С 23 ЗЪБЕЦА (ВИЖТЕ СТРАНИЦА 5-1)**

ПРИБЛИЗИТЕЛЕН БРОЙ СЕМЕНА/ХЕКТАР ПРИ РАЗЛИЧНИ ШИРИНИ НА МЕЖДУРЕДИЯТА

35 см междуредия (семена/хектар)	70 см междуредия (семена/хектар)	Веригни зъбни кола на трансмисията		Препор. скорост (км/ч)	Средно разстояние в сантиметри
		Задвижващи	Задвижвани		
243106	121552	15	28	4 до 6	11,7
252110	126054	15	27	4 до 6	11,4
261805	130903	15	26	4 до 6	10,9
272280	136139	15	25	4 до 6	10,4
275521	137759	17	28	4 до 6	10,4
283623	141813	15	24	4 до 6	10,2
285724	142864	17	27	4 до 6	9,9
295954	147979	15	23	4 до 6	9,7
296715	148358	17	26	4 до 6	9,7
307934	153967	19	28	4 до 6	9,4
308582	154292	17	25	4 до 6	9,1
319338	159671	19	27	4 до 6	8,9
321440	160722	17	24	4 до 6	8,9
331622	165810	19	26	4 до 6	8,6
335417	167707	17	23	4 до 6	8,6
344886	172443	19	25	4 до 6	8,4
35826	179130	15	19	4 до 6	7,9
359258	17963	19	24	4 до 6	7,9
372762	186382	23	28	4 до 6	7,6
374877	187439	19	23	4 до 6	7,6
386569	193285	23	27	4 до 6	7,4
388969	194486	24	28	4 до 6	7,4
400409	200206	15	17	4 до 6	7,1
403376	201687	24	27	4 до 6	7,1
406029	203015	17	19	4 до 6	7,1
417495	208748	23	25	4 до 6	6,9
421385	210691	26	28	4 до 6	6,9
434891	217446	23	24	4 до 6	6,6
435646	217822	24	25	4 до 6	6,6
437592	218795	27	28	4 до 6	6,6
453797	226899	23	23	4 до 6	6,4
470604	235303	28	27	4 до 6	6,1
471252	235626	27	26	4 до 6	6,1
473529	236763	24	23	4 до 6	6,1
488707	244353	28	26	4 до 6	5,8
490102	245052	27	25	4 до 6	5,8
493260	246630	25	23	4 до 6	5,8
507186	253594	19	17	4 до 6	5,6
510524	255261	27	24	4 до 6	5,6
512989	256494	26	23	4 до 6	5,6
529430	264716	28	24	4 до 6	5,3
532720	266359	27	23	4 до 6	5,3
549333	274667	23	19	4 до 6	5,1
552449	276226	28	23	4 до 6	5,1
573218	286609	24	19	4 до 6	5,1
59710	298551	25	19	4 до 6	4,8
613962	306980	23	17	4 до 6	4,6
620986	310493	26	19	4 до 6	4,6
640655	320328	24	17	4 до 6	4,6
644872	322435	27	19	4 до 6	4,3
667351	333675	25	17	4 до 6	4,3
668756	334377	28	19	4 до 6	4,3
	347023	26	17	4 до 6	4,1
	347913	23	15	4 до 6	4,1
	360368	27	17	4 до 6	4,1

ЗАБЕЛЕЖКА: Вижте [„Обща информация за сеитбената норма“ на стр. 5-1.](#)

**СЕЙТБЕНИ НОРМИ ЗА ДИСК С 60 КЛЕТКИ ЗА СПЕЦИАЛНИ СЕМЕНА (ВАКУУМНА СИСТЕМА)
 ВЕРИЖНО ЗЪБНО КОЛЕЛО НА КОНТАКТЕН ЗАДВИЖВАЩ МЕХАНИЗЪМ С 30 ЗЪБЕЦА/ВЕРИЖНИТЕ ЗЪБНИ КОЛЕЛА
 НА РЕВЕРСИРАЩ МЕХАНИЗЪМ С 17 ЗЪБЕЦА (ВИЖТЕ СТРАНИЦА 5-1)**

ПРИБЛИЗИТЕЛЕН БРОЙ СЕМЕНА/ХЕКТАР ПРИ РАЗЛИЧНИ ШИРИНИ НА МЕЖДУРЕДИЯТА

35 см междуредия (семена/хектар)	70 см междуредия (семена/хектар)	Веригни зъбни кола на трансмисията		Препор. скорост (км/ч)	Средно разстояние в сантиметри
		Задвижващи	Задвижвани		
519335	259666	15	28	6 до 10	5,6
538569	269283	15	27	6 до 10	5,3
559281	27964	15	26	6 до 10	5,1
581655	290826	15	25	6 до 10	4,8
588578	294288	17	28	6 до 10	4,8
605888	30295	15	24	6 до 10	4,8
610377	305190	17	27	6 до 10	4,6
63223	31612	15	23	6 до 10	4,6
633852	316927	17	26	6 до 10	4,6
657822	328913	19	28	6 до 10	4,3
659707	329603	17	25	6 до 10	4,3
ЗАБЕЛЕЖКА: Не се препоръчват сеитбени норми от над 670 000 семена/хектар при разглеждания диск за семена и/или предавателен коефициент.	341094	19	27	6 до 10	4,1
	343338	17	24	6 до 10	4,1
	354213	19	26	6 до 10	4,1
	358264	17	23	6 до 10	4,1
	368381	19	25	6 до 10	3,8
	38267	15	19	6 до 10	3,8
	383731	19	24	6 до 10	3,8
	398156	23	28	6 до 10	3,6
	400414	19	23	6 до 10	3,6
	412902	23	27	6 до 10	3,6
415466	24	28	6 до 10	3,6	
42769	15	17	6 до 10	3,3	
430854	24	27	6 до 10	3,3	
433690	17	19	6 до 10	3,3	
445935	23	25	6 до 10	3,3	
450088	26	28	6 до 10	3,0	
464516	23	24	6 до 10	3,0	
465323	24	25	6 до 10	3,0	
467400	27	28	6 до 10	3,0	
484713	23	23	6 до 10	3,0	
502665	28	27	6 до 10	2,8	
503355	27	26	6 до 10	2,8	
505785	24	23	6 до 10	2,8	
521996	28	26	6 до 10	2,8	
523487	27	25	6 до 10	2,8	
526861	25	23	6 до 10	2,8	
541735	19	17	6 до 10	2,5	
545299	27	24	6 до 10	2,5	
547936	26	23	6 до 10	2,5	
565495	28	24	6 до 10	2,5	
569008	27	23	6 до 10	2,5	
586756	23	19	6 до 10	2,5	
590084	28	23	6 до 10	2,5	
612266	24	19	6 до 10	2,3	
637779	25	19	6 до 10	2,3	
655785	23	17	6 до 10	2,3	
663289	26	19	6 до 10	2,0	
		24	17	6 до 10	2,0
		27	19	6 до 10	2,0
		25	17	6 до 10	2,0
		28	19	6 до 10	2,0
		26	17	6 до 10	2,0
		23	15	6 до 10	2,0
		27	17	6 до 10	1,8

ЗАБЕЛЕЖКА: Вижте „Обща информация за сеитбената норма“ на стр. 5-1.

СЕИТБЕНИ НОРМИ ЗА ДИСК СЪС 120 КЛЕТКИ ЗА СОЯ (ВАКУУМНА СИСТЕМА)

ВЕРИЖНО ЗЪБНО КОЛЕЛО НА КОНТАКТЕН ЗАДВИЖВАЩ МЕХАНИЗЪМ С 15 ЗЪБЕЦА/ВЕРИЖНИТЕ ЗЪБНИ КОЛЕЛА
НА РЕВЕРСИРАЩ МЕХАНИЗЪМ С 23 ЗЪБЕЦА (ВИЖТЕ СТРАНИЦА 5-1)

ПРИБЛИЗИТЕЛЕН БРОЙ СЕМЕНА/ХЕКТАР ПРИ РАЗЛИЧНИ ШИРИНИ НА МЕЖДУРЕДИЯТА

35 см междуредия (семена/хектар)	70 см междуредия (семена/хектар)	Верижни зъбни колела на трансмисията		Препор. скорост (км/ч)	Средно разстояние в сантиметри
		Задвижващи	Задвижвани		
383852	191927	15	28	4 до 6	7,4
398068	199034	15	27	4 до 6	7,1
413378	206689	15	26	4 до 6	6,9
429913	214957	15	25	4 до 6	6,6
435031	217515	17	28	4 до 6	6,6
447828	223912	15	24	4 до 6	6,4
451144	225574	17	27	4 до 6	6,4
467298	233648	15	23	4 до 6	6,1
468497	234247	17	26	4 до 6	6,1
486212	243106	19	28	4 до 6	5,8
487237	243617	17	25	4 до 6	5,8
504221	252110	19	27	4 до 6	5,6
507538	253769	17	24	4 до 6	5,6
523614	261805	19	26	4 до 6	5,3
529605	264802	17	23	4 до 6	5,3
544557	272280	19	25	4 до 6	5,3
565675	282838	15	19	4 до 6	5,1
567248	283623	19	24	4 до 6	5,1
588573	294285	23	28	4 до 6	4,8
591911	295954	19	23	4 до 6	4,8
610371	305187	23	27	4 до 6	4,6
614164	307082	24	28	4 до 6	4,6
632226	316113	15	17	4 до 6	4,6
636911	318454	24	27	4 до 6	4,6
641099	320551	17	19	4 до 6	4,6
659201	329601	23	25	4 до 6	4,3
665343	332673	26	28	4 до 6	4,3
	343335	23	24	4 до 6	4,1
	343932	24	25	4 до 6	4,1
ЗАБЕЛЕЖКА: Не се препоръчват сеитбени норми от над 670 000 семена/хектар при разглеждания диск за семена/или предавателен коефициент.	345467	27	28	4 до 6	4,1
	358261	23	23	4 до 6	4,1
	371531	28	27	4 до 6	3,8
	372041	27	26	4 до 6	3,8
	373840	24	23	4 до 6	3,8
	385819	28	26	4 до 6	3,8
	386924	27	25	4 до 6	3,8
	389416	25	23	4 до 6	3,6
	400409	19	17	4 до 6	3,6
	403046	27	24	4 до 6	3,6
	404992	26	23	4 до 6	3,6
	417971	28	24	4 до 6	3,3
	420568	27	23	4 до 6	3,3
	433684	23	19	4 до 6	3,3
	436144	28	23	4 до 6	3,3
	452542	24	19	4 до 6	3,0
	471397	25	19	4 до 6	3,0
	484707	23	17	4 до 6	3,0
	490252	26	19	4 до 6	2,8
	505783	24	17	4 до 6	2,8
	509110	27	19	4 до 6	2,8
	526855	25	17	4 до 6	2,8
	527965	28	19	4 до 6	2,8
	547930	26	17	4 до 6	2,5
	549333	23	15	4 до 6	2,5
	569003	27	17	4 до 6	2,5

ЗАБЕЛЕЖКА: Вижте „Обща информация за сеитбената норма“ на стр. 5-1.

**СЕЙТБЕНИ НОРМИ ЗА ДИСК СЪС 120 КЛЕТКИ ЗА СОЯ (ВАКУУМНА СИСТЕМА)
 ВЕРИЖНО ЗЪБНО КОЛЕЛО НА КОНТАКТЕН ЗАДВИЖВАЩ МЕХАНИЗЪМ С 19 ЗЪБЕЦА/ВЕРИЖНИТЕ ЗЪБНИ
 КОЛЕЛА НА РЕВЕРСИРАЩ МЕХАНИЗЪМ С 23 ЗЪБЕЦА (ВИЖТЕ СТРАНИЦА 5-1)
 ПРИБЛИЗИТЕЛЕН БРОЙ СЕМЕНА/ХЕКТАР ПРИ РАЗЛИЧНИ ШИРИНИ НА МЕЖДУРЕДИЯТА**

35 см междуредия (семена/хектар)	70 см междуредия (семена/хектар)	Верижни зъбни колела на трансмисията		Препор. скорост (км/ч)	Средно разстояние в сантиметри
		Задвижващи	Задвижвани		
486212	243106	15	28	6 до 10	5,8
504221	252110	15	27	6 до 10	5,6
523614	261805	15	26	6 до 10	5,3
544557	272280	15	25	6 до 10	5,3
551040	275521	17	28	6 до 10	5,1
567248	283623	15	24	6 до 10	5,1
571449	285724	17	27	6 до 10	5,1
591911	295954	15	23	6 до 10	4,8
593427	296715	17	26	6 до 10	4,8
615868	307934	19	28	6 до 10	4,6
617166	308582	17	25	6 до 10	4,6
638680	319338	19	27	6 до 10	4,6
642881	321440	17	24	6 до 10	4,3
663244	331622	19	26	6 до 10	4,3
670831	335417	17	23	6 до 10	4,3
	344886	19	25	6 до 10	4,1
ЗАБЕЛЕЖКА: Не се препоръчват сеитбени норми от над 670 000 семена/хектар при разглеждания диск за семена и/или предавателен коефициент.	35826	15	19	6 до 10	4,1
	359258	19	24	6 до 10	4,1
	372762	23	28	6 до 10	3,8
	374877	19	23	6 до 10	3,8
	386569	23	27	6 до 10	3,8
	388969	24	28	6 до 10	3,6
	400409	15	17	6 до 10	3,6
	403376	24	27	6 до 10	3,6
	406029	17	19	6 до 10	3,6
	417495	23	25	6 до 10	3,3
421385	26	28	6 до 10	3,3	
4349	23	24	6 до 10	3,3	
	435646	24	25	6 до 10	3,3
	437592	27	28	6 до 10	3,3
	453797	23	23	6 до 10	3,0
	470604	28	27	6 до 10	3,0
	471252	27	26	6 до 10	3,0
	473529	24	23	6 до 10	3,0
	488707	28	26	6 до 10	2,8
	490102	27	25	6 до 10	2,8
	493260	25	23	6 до 10	2,8
	507186	19	17	6 до 10	2,8
	510524	27	24	6 до 10	2,8
	512989	26	23	6 до 10	2,8
	529430	28	24	6 до 10	2,8
	532720	27	23	6 до 10	2,8
	549333	23	19	6 до 10	2,5
	552449	28	23	6 до 10	2,5
	573218	24	19	6 до 10	2,5
	59710	25	19	6 до 10	2,3
	613962	23	17	6 до 10	2,3
	620986	26	19	6 до 10	2,3
	640655	24	17	6 до 10	2,3
	644872	27	19	6 до 10	2,3
	667351	25	17	6 до 10	2,0
	668756	28	19	6 до 10	2,0
		26	17	6 до 10	2,0
		23	15	6 до 10	2,0
		27	17	6 до 10	2,0

ЗАБЕЛЕЖКА: Вижте [„Обща информация за сеитбената норма“](#) на стр. 5-1.

**СЕЙТБЕНИ НОРМИ ЗА ДИСК С 83 КЛЕТКИ ЗА РАПИЦА (ВАКУУМНА СИСТЕМА)
 ВЕРИЖНО ЗЪБНО КОЛЕЛО НА КОНТАКТЕН ЗАДВИЖВАЩ МЕХАНИЗЪМ С 15 ЗЪБЕЦА/ВЕРИЖНИТЕ ЗЪБНИ КОЛЕЛА
 НА РЕВЕРСИРАЩ МЕХАНИЗЪМ С 23 ЗЪБЕЦА (ВИЖТЕ СТРАНИЦА 5-1)**

ПРИБЛИЗИТЕЛЕН БРОЙ СЕМЕНА/ХЕКТАР ПРИ РАЗЛИЧНИ ШИРИНИ НА МЕЖДУРЕДИЯТА

35 см междуредия (семена/хектар)	Верижни зъбни колела на трансмисията		Препор. скорост (км/ч)	Средно разстояние в сантиметри
	Задвижващи	Задвижвани		
265499	15	28	6 до 10	10,1
275330	15	27	6 до 10	9,7
285920	15	26	6 до 10	9,4
297357	15	25	6 до 10	9,0
300896	17	28	6 до 10	8,9
309746	15	24	6 до 10	8,6
312043	17	27	6 до 10	8,6
323213	15	23	6 до 10	8,3
324042	17	26	6 до 10	8,3
336297	19	28	6 до 10	8,0
337003	17	25	6 до 10	7,9
348753	19	27	6 до 10	7,7
351047	17	24	6 до 10	7,6
362164	19	26	6 до 10	7,4
366310	17	23	6 до 10	7,3
376654	19	25	6 до 10	7,1
391259	15	19	6 до 10	6,8
392345	19	24	6 до 10	6,8
407095	23	28	6 до 10	6,6
409404	19	23	6 до 10	6,5
422175	23	27	6 до 10	6,3
424797	24	28	6 до 10	6,3
437290	15	17	6 до 10	6,1
440528	24	27	6 до 10	6,1
443428	17	19	6 до 10	6,0
455948	23	25	6 до 10	5,9
460197	26	28	6 до 10	5,8
474947	23	24	6 до 10	5,6
475773	24	25	6 до 10	5,6
477896	27	28	6 до 10	5,6
495594	23	23	6 до 10	5,4
513951	28	27	6 до 10	5,2
514657	27	26	6 до 10	5,2
517145	24	23	6 до 10	5,2
533717	28	26	6 до 10	5,0
535245	27	25	6 до 10	5,0
538692	25	23	6 до 10	5,0
553899	19	17	6 до 10	4,8
557546	27	24	6 до 10	4,8
560238	26	23	6 до 10	4,8
578193	28	24	6 до 10	4,6
581785	27	23	6 до 10	4,6
599930	23	19	6 до 10	4,5
603332	28	23	6 до 10	4,4
626016	24	19	6 до 10	4,3
652099	25	19	6 до 10	4,1
670512	23	17	6 до 10	4,0
678182	26	19	6 до 10	3,9
699666	24	17	6 до 10	3,8
704269	27	19	6 до 10	3,8
728816	25	17	6 до 10	3,7
730352	28	19	6 до 10	3,7
757970	26	17	6 до 10	3,5
759911	23	15	6 до 10	3,5
787121	27	17	6 до 10	3,4

ЗАБЕЛЕЖКА: Вижте [„Обща информация за сеитбената норма“ на стр. 5-1.](#)

СЕИТБЕНИ НОРМИ ЗА ДИСК С 83 КЛЕТКИ ЗА РАПИЦА (ВАКУУМНА СИСТЕМА)

ВЕРИЖНО ЗЪБНО КОЛЕЛО НА КОНТАКТЕН ЗАДВИЖВАЩ МЕХАНИЗЪМ С 19 ЗЪБЕЦА/ВЕРИЖНИТЕ ЗЪБНИ КОЛЕЛА НА РЕВЕРСИРАЩ МЕХАНИЗЪМ С 23 ЗЪБЕЦА (ВИЖТЕ СТРАНИЦА 5-1)

ПРИБЛИЗИТЕЛЕН БРОЙ СЕМЕНА/ХЕКТАР ПРИ РАЗЛИЧНИ ШИРИНИ НА МЕЖДУРЕДИЯТА

35 см междуредия (семена/хектар)	Верижни зъбни колела на трансмисията		Препор. скорост (км/ч)	Средно разстояние в сантиметри
	Задвижващи	Задвижвани		
336297	15	28	4 до 6	8,0
348753	15	27	4 до 6	7,7
362164	15	26	4 до 6	7,5
376654	15	25	4 до 6	7,2
381138	17	28	4 до 6	7,1
392345	15	24	4 до 6	6,9
395252	17	27	4 до 6	6,8
409404	15	23	4 до 6	6,6
410456	17	26	4 до 6	6,6
425975	19	28	4 до 6	6,3
426871	17	25	4 до 6	6,3
441752	19	27	4 до 6	6,1
444659	17	24	4 до 6	6,1
458744	19	26	4 до 6	5,9
463994	17	23	4 до 6	5,8
477093	19	25	4 до 6	5,7
495594	15	19	4 до 6	5,4
496974	19	24	4 до 6	5,4
515654	23	28	4 до 6	5,2
518580	19	23	4 до 6	5,2
534754	23	27	4 до 6	5,0
538074	24	28	4 до 6	5,0
553899	15	17	4 до 6	4,9
558004	24	27	4 до 6	4,8
561674	17	19	4 до 6	4,8
577535	23	25	4 до 6	4,7
582915	26	28	4 до 6	4,6
601599	23	24	4 до 6	4,5
602644	24	25	4 до 6	4,5
605336	27	28	4 до 6	4,5
627753	23	23	4 до 6	4,3
651002	28	27	4 до 6	4,1
651899	27	26	4 до 6	4,1
655048	24	23	4 до 6	4,1
676044	28	26	4 до 6	4,0
677974	27	25	4 до 6	4,0
682343	25	23	4 до 6	4,0
701607	19	17	4 до 6	3,8
706225	27	24	4 до 6	3,8
709634	26	23	4 до 6	3,8
732378	28	24	4 до 6	3,7
736929	27	23	4 до 6	3,7
759911	23	19	4 до 6	3,6
764221	28	23	4 до 6	3,5
792951	24	19	4 до 6	3,4
825991	25	19	4 до 6	3,3
849315	23	17	4 до 6	3,2
859030	26	19	4 до 6	3,1
886240	24	17	4 до 6	3,0
892073	27	19	4 до 6	3,0
923169	25	17	4 до 6	2,9
925113	28	19	4 до 6	2,9
	26	17	4 до 6	2,8
	23	15	4 до 6	2,8
	27	17	4 до 6	2,7

ЗАБЕЛЕЖКА: Вижте [„Обща информация за сеитбената норма“ на стр. 5-1.](#)

**НОРМИ НА ПРИЛОЖЕНИЕ НА СУХИ ИНСЕКТИЦИДИ
ПРИБЛИЗИТЕЛЕН БРОЙ КИЛОГРАМИ/ХЕКТАР ПРИ 8 КМ/Ч ПРИ ШИРИНА НА
МЕЖДУРЕДИЕТО 70 СМ**

Настройка на изсяващия апарат	70 см междуредия
ГЛИНЕНИ ГРАНУЛИ	
10	6,0
11	6,0
12	7,4
13	8,4
14	9,4
15	10,4
16	11,7
17	13,1
18	13,9
19	16,0
20	17,3
21	18,9
22	20,0
23	21,0
24	22,9
25	25,5
26	28,1
27	29,4
28	31,0
29	33,9
30	36,1

ПЯСЪЧНИ ГРАНУЛИ	
5	3,5
6	6,0
7	6,5
8	7,7
9	9,5
10	10,9
11	12,4
12	13,7
13	15,4
14	17,6
15	18,9
16	21,4
17	23,7
18	26,6
19	29,6
20	31,4
21	33,7
22	36,1
23	39,0
24	42,0
25	45,0

ЗАБЕЛЕЖКА: Горната таблица представя средните стойности и трябва да се използва единствено като отправна точка. Гранулираните химични препарати изтичат през даден отвор на изсяващия апарат с почти равномерен дебит, независимо от скоростта на ролката. Действителната норма на приложение ще се различава при различните инсектициди, скоростта на сеитба и плътността на засаждане. Скоростта на засаждане/скоростта на движение оказва най-голям ефект върху нормата на приложение.

Действителната скорост трябва да бъде проверена в работни условия с конкретния използван инсектицид при конкретната скорост и плътност на засаждане, вижте [„Проверка в работни условия на прилагането на гранулирани химични препарати“ на стр. 5-14](#) за допълнителна информация.

**НОРМИ НА ПРИЛОЖЕНИЕ НА СУХ ТОР
ПРИБЛИЗИТЕЛНА НОРМА В КГ НА ХЕКТАР**

Задвижващо верижно зъбно колело	Задвижвано верижно зъбно колело	Позиция за ниска норма	Позиция за висока норма
		70 см междуредия	70 см междуредия
15	35	39	115
15	33	44	133
15	30	48	147
19	33	55	165
19	30	61	187
15	19	71	213
30	35	75	230
30	33	82	245
33	35	84	252
35	33	93	262
33	30	99	295
19	15	114	340
30	19	142	424
33	19	155	467
35	19	163	492
30	15	179	538
33	15	197	589
35	15	205	624



Настройка за висока норма

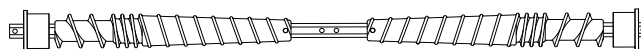

Настройка за ниска норма

ЗАБЕЛЕЖКА: При използване на по-ниски норми от посочените в таблицата може да се получи неравномерно подаване.

Таблицата по-горе се отнася за сеялки, оборудвани с контактен задвижващ механизъм. Проверете дали гумите са с правилното работно налягане.

Таблицата е изчислена при обемна плътност от 1041 килограма на кубичен метър.

ЗАБЕЛЕЖКА: Нормите на приложение на тор могат да се различават от масата, изчислена в горната таблица. Правете проверки в полеви условия, за да сте сигурни, че използвате желаната норма на приложение на тор.

За да проверите точния брой килограми, които приставката Ви за тор в действителност подава при 70 см междуредие:

1. Свалете един струйник от единия бункер за тор и прикрепете контейнер под отвора.
2. Поставете приставката за тор и се придвижете 14,28 м напред.
3. Изтеглете количеството попаднал тор в контейнера и умножете по 1000. Резултатът е килограми подаван тор на хектар при засаждане със 70 см междуредие.

НОРМИ НА ПРИЛОЖЕНИЕ НА ТЕЧЕН ТОР С БУТАЛНА ПОМПА**ЛИТРИ НА ХЕКТАР**

Отнасят се за помпа модел LM-2455-R и NGR-6055 с верижно зъбно колело с 18 зъбеца

Настройка на помпа	1	2	3	4	5	6	7	8	9	10
8-редов, 70 см междуредие	41,7	84,3	126,0	168,0	209,0	252,0	293,7	335,0	377,0	419,7

Таблицата по-горе се отнася за сеялки, оборудвани с контактен задвижващ механизъм. Проверете дали гумите са с правилното работно налягане.

Таблицата е на база средното приплъзване на колелата и вискозитета на течностите.

Измерете и претеглете един килограм от конкретния разтвор с тор, за да определите точната норма на приложение.

ЗАБЕЛЕЖКА: Нормите на приложение на тор могат да се различават от тези в горната таблица. За да предотвратите грешки в изчисляването на нормите на приложение, правете проверки в полеви условия, за да сте сигурни, че използвате желаната норма на приложение на тор за всички редове.

ЗАБЕЛЕЖКА: Периодично проверявайте дебита към всички редове. Желаната норма се подава към останалите редове с поддържане на общата норма на приложение съгласно желаната в случай на запущване на един или повече от каналите.

За да проверите точния брой литри, които приставката Ви за тор в действителност подава при 70 см междуредие:

1. Свалете маркуча от едната помпа за тор и го поставете в контейнер за събиране, закрепен към рамата на сеялката.
2. Поставете приставката за тор и се придвижете с 14,28 м напред.
3. Измерете милилитрите течност, попаднали в контейнера. Резултатът е литри тор, подаден на хектар, при сеитба с междуредия от 70 см (например 2 мл = 2 л; 5 мл = 5 л; 10 мл = 10 л)
4. Изплакнете контейнера за събиране и повторете теста с други редове, ако е необходимо.

Секция на диск за пшеница

БЕЛЕЖКА: Трябва да се използва графит, освен ако пшеницата не е третирана, тогава използвайте 80/20 и графит. Вижте раздела за добавки за допълнителна информация.

БЕЛЕЖКА: Проверете действителната норма, като определите използването на семена с взни за насипно пълнене и плътност на семена (семена/грам). Коригирайте целевата норма според нуждата.

БЕЛЕЖКА: Нормите ще варират според скоростта на движение и вакума.

Диск за пшеница с 231 клетки вижте [“НОРМИ НА СЕИТБА ЗА \(ВАКУМЕН\) ДИСК ЗА ПШЕШНИЦА С 231 КЛЕТКИ” на страница 5-19](#)
 Изсяващ апарат тип „четка“ вижте [“НОРМИ НА СЕИТБА ЗА ИЗСЯВАЩ АПАРАТ ТИП „ЧЕТКА“ \(НАМАЛЕНИ НА ПОЛОВИНА\)” на страница 5-15](#)

Използвайте задвижващо зъбно колело с 28 зъбци и задвижващо зъбно колело с 27 зъбци.

Задвижващо	Задвижвано	RPM/GS
27	28	3,671
15	15	3,807
28	27	3,948
27	26	3,953

ЗА ХИДРАВЛИЧНО ЗАДВИЖВАНЕ (ТИП ЧЕТКА И ВАКУМ) И ЕЛЕКТРИЧЕСКО ЗАДВИЖВАНЕ (ВАКУМ)

- Тип “четка”: използвайте инструкциите, намиращи се на страница 5-16, за да видите семената на оборот (СЕМЕНА/ОБОРОТ). СЕМЕНА/ОБОРОТ ще бъдат относително постоянни при всички скорости за изсяващ апарат тип „четка“.
- Вакум: използвайте инструкциите, намиращи се на страница 5-16, за да видите семената на оборот (СЕМЕНА/ОБОРОТ) или проверете в Таблицата за норми. СЕМЕНА/ОБОРОТ ще намалее с увеличаване на скоростта на диска (по-малко СЕМЕНА/ОБОРОТ с увеличаване на скоростта на смилане) за изсяващ апарат с вакум с реална норма.
- Разделете СЕМЕНА/ОБОРОТ на броя на клетките, за да получите СЕМЕНА/КЛЕТКА. Някои дисплеи може да не поддържат 54 клетки като опция за брой клетки на диск за сеитба, в този случай заменете използваемия брой клетки (60 или 40) и използвайте този номер на клетка в изчислението. НЕ ПРОМЕНЯЙТЕ ДИСКА ФИЗИЧЕСКИ, БРОЯТ КЛЕТКИ Е САМО ЗА МОНИТОРА.
- Разделете вашата целева плътност чрез СЕМЕНА/КЛЕТКА, за да получите вашата мониторна плътност.

Тип изсяващ апарат	Целева плътност на засаждане	СЕМЕНА/ОБОРОТ	Клетки	СЕМЕНА/КЛЕТКА	Монитор за плътност на засаждане
Четка	800000	465	54	8,611	92903
Четка	1200000	465	54	8,611	139355
Вакуум	808755	891	54	16,500	49015
Вакуум	1195655	771	54	14,278	83742
Вакуум	808755	891	60	14,85	54461
Вакуум	1195655	771	60	12,85	93047

СЕЙТБЕНИ НОРМИ ЗА ИЗСЯВАЩ АПАРАТ ТИП „ЧЕТКА“ (ПОЛОВИН НОРМА ЗАДВИЖВАЩ МЕХАНИЗЪМ) ПРИБЛИЗИТЕЛЕН БРОЙ СЕМЕНА/ХЕКТАР ПРИ ШИРИНА НА МЕЖДУРЕДИЕТО 35 СМ

Верижни зъбни козела на трансмисията		Коефициент на плътност на засаждане	Ръж 400 СЕМЕНА/КЛЕТКА, 35.9 СЕМЕНА/ГРАМ		Пшеница 465 СЕМЕНА/КЛЕТКА, 39.6 СЕМЕНА/ГРАМ		Диапазон на скоростта (км/ч)
Задвижващи	Задвижвани		Плътност на засаждане (семена/хектар)	Плътност на засаждане (кг/хектар)	Плътност на засаждане (семена/хектар)	Плътност на засаждане (кг/хектар)	
15	28	3199,59	1279835	35	1488134	38	6 до 10
15	27	3318,09	1327237	37	1543253	39	6 до 10
15	26	3445,71	1378285	39	1602606	40	6 до 10
15	25	3583,54	1433415	40	1666710	43	6 до 10
17	28	3626,20	1450480	40	1686552	43	6 до 10
15	24	3732,85	1493141	41	1736156	44	6 до 10
17	27	3760,50	1504201	41	1749020	44	6 до 10
15	23	3895,15	1558060	44	1811644	46	6 до 10
17	26	3905,14	1562054	44	1816288	46	6 до 10
19	28	4052,81	1621122	45	1884970	47	6 до 10
17	25	4061,35	1624538	45	1888940	47	6 до 10
19	27	4202,91	1681166	46	1954784	50	6 до 10
17	24	4230,56	1692226	47	1967643	50	6 до 10
19	26	4364,57	1745827	49	2029968	51	6 до 10
17	23	4414,50	1765800	49	2053194	52	6 до 10
19	25	4539,15	1815659	51	2111167	54	6 до 10
15	19	4715,18	1886072	52	2193041	55	6 до 10
19	24	4728,28	1891314	52	2199132	56	6 до 10
23	28	4906,04	1962415	55	2281807	57	6 до 10
19	23	4933,86	1973542	55	2294746	58	6 до 10
23	27	5087,74	2035096	57	2366318	60	6 до 10
24	28	5119,34	2047737	57	2381015	60	6 до 10
15	17	5269,91	2107963	58	2451046	62	6 до 10
23	26	5283,42	2113369	58	2457328	62	6 до 10
24	27	5308,94	2123577	60	2469203	62	6 до 10
25	28	5332,64	2133057	60	2480225	62	6 до 10
17	19	5343,87	2137548	60	2485445	63	6 до 10
23	25	5494,76	2197904	61	2555624	65	6 до 10
24	26	5513,14	2205255	61	2564172	65	6 до 10
25	27	5530,15	2212060	62	2572085	65	6 до 10
26	28	5545,95	2218380	62	2579433	65	6 до 10
23	24	5723,70	2289481	63	2662105	67	6 до 10
24	25	5733,66	2293464	63	2666737	67	6 до 10
25	26	5742,85	2297138	65	2671010	67	6 до 10
26	27	5751,36	2300544	65	2674969	67	6 до 10
27	28	5759,26	2303705	65	2678644	68	6 до 10
15	15	5972,56	2389025	67	2777852	71	6 до 10
28	27	6193,77	2477508	69	2880734	73	6 до 10
27	26	6202,28	2480911	69	2884693	73	6 до 10
26	25	6211,47	2484588	69	2888966	73	6 до 10
25	24	6221,42	2488568	69	2893595	73	6 до 10
24	23	6232,24	2492896	69	2898626	73	6 до 10

Продължава на следващата страница.

СЕЙТБЕНИ НОРМИ ЗА ИЗСЯВАЩ АПАРАТ ТИП „ЧЕТКА“ (ПОЛОВИН НОРМА ЗАДВИЖВАЩ МЕХАНИЗЪМ) ПРИБЛИЗИТЕЛЕН БРОЙ СЕМЕНА/ХЕКТАР ПРИ ШИРИНА НА МЕЖДУРЕДИЕТО 35 СМ

Верижни зъбни колела на трансмисията		Коефициент на плътност на засаждане	Ръж 400 СЕМЕНА/КЛЕТКА, 35.9 СЕМЕНА/ГРАМ		Пшеница 465 СЕМЕНА/КЛЕТКА, 39.6 СЕМЕНА/ГРАМ		Диапазон на скоростта (км/ч)
Задвижващи	Задвижвани		Плътност на засаждане (семена/хектар)	Плътност на засаждане (кг/хектар)	Плътност на засаждане (семена/хектар)	Плътност на засаждане (кг/хектар)	
28	26	6431,99	2572797	72	2991531	75	6 до 10
27	25	6450,37	2580148	72	3000079	75	6 до 10
26	24	6470,27	2588109	72	3009338	75	6 до 10
25	23	6491,92	2596767	72	3019404	77	6 до 10
19	17	6675,22	2670088	74	3104657	78	6 до 10
28	25	6689,27	2675709	74	3111194	78	6 до 10
27	24	6719,13	2687653	74	3125082	79	6 до 10
26	23	6751,60	2700638	75	3140179	79	6 до 10
17	15	6768,91	2707562	75	3148232	79	6 до 10
28	24	6967,99	2787197	78	3240828	82	6 до 10
27	23	7011,27	2804507	78	3260957	83	6 до 10
23	19	7229,94	2891977	80	3362662	85	6 до 10
28	23	7270,94	2908378	82	3381732	85	6 до 10
24	19	7544,29	3017716	84	3508866	89	6 до 10
19	15	7565,25	3026100	84	3518612	89	6 до 10
25	19	7858,63	3143453	88	3655065	92	6 до 10
23	17	8080,53	3232210	90	3758270	95	6 до 10
26	19	8172,98	3269192	91	3801270	96	6 до 10
24	17	8431,86	3372744	94	3921674	99	6 до 10
27	19	8487,33	3394932	95	3947474	100	6 до 10
25	17	8783,18	3513272	97	4085075	103	6 до 10
28	19	8801,67	3520668	99	4093676	103	6 до 10
26	17	9134,51	3653805	102	4248479	107	6 до 10
23	15	9157,93	3663172	102	4259370	107	6 до 10
27	17	9485,83	3794333	106	4411881	111	6 до 10
24	15	9556,10	3822439	106	4444562	112	6 до 10
28	17	9837,16	3934866	110	4575285	116	6 до 10
25	15	9954,27	3981709	111	4629753	117	6 до 10
26	15	10352,44	4140977	116	4814942	122	6 до 10
27	15	10750,62	4300247	119	5000134	127	6 до 10

ЗАБЕЛЕЖКА: Размерът и видът на семената засягат изходящата норма на изсяващия апарат. За метод за подобрене на точността на плътността на засаждане с желаните семена, вижте следващите страници.

БЕЛЕЖКА: Вижте “Механичен изсяващ апарат” в „Обща информация за сеитбената норма“ на страница 5-1 и „Проверка на плътността на засаждане“ на страница 2-32 за допълнителна информация.

БЕЛЕЖКА: Когато използвате пакета за задвижващ механизъм за намалена наполовина сеитбена норма (2 към 1), нормите са около 50% от посочените цифри.

БЕЛЕЖКА: Винаги проверявайте на място плътността на семената, за да се уверите, че нормите на засяване са правилни.

За да предвидите по-точно плътността на засаждане, когато използвате единичният диск за пшеница с 231 клетки, са нужни две неща:

1. Семена/грам
2. Грама/оборот на диск за засаждане

Семената на грам могат да се установят чрез претегляне на малка мостра от желаните семена (купичка или по-малко) и преброяване на броя семена в нея.

$$\frac{\text{Семена}}{\text{Грамове}} = \frac{\text{брой семена в мострата}}{\text{тегло на мострата в грамове}} = \frac{396 \text{ семена}}{10 \text{ грама}} = 39,6 \frac{\text{семена}}{\text{грам}}$$

За да намерите грамове/обороти, са необходими грамова скала, хронометър, малък съд за улавяне на семена и метод за въртене на измервателния уред с постоянни, известни обороти (питайте вашия местен дилър на Kinze за тестова стойка за измервател на семена T4000).

1. Нулирайте грамвата скала с малкия контейнер върху нея.
2. Заредете изсяващия апарат с правилния диск.
3. Заредете изсяващия апарат с желаните семена.
4. Започнете да въртите апарата с известни, постоянни обороти в минута.
5. Стартирайте хронометъра, когато сложите контейнера под апарата.
6. Хващайте семената в контейнера за 10-30 секунди.
7. Спрете хронометъра, когато свалите контейнера от под апарата.
8. Претеглете контейнера.
9. Въведете грт на апарата, теглото на мострата и продължителността на събирането ѝ в долното уравнение:

$$\frac{\text{Грамове}}{\text{Об.}} = \frac{\text{Тегло на мострата} * 60}{\text{RPM на диска} * \text{Продължителност на взимане}}$$

ПРИМЕР За мостра взета за 30 секунди с апарат, въртящ се с 50грт и тегло 293 грама

$$\frac{293 \text{ грама} * 60}{50 \text{ RPM} * 30 \text{ секунди}} = 11,7 \frac{\text{грама}}{\text{об.}}$$

10. Намерете желаната изходна норма. За семена на хектар, използвайте семена/об. За килограми на хектар, използвайте кг/об.

a. Семена/об.

$$\frac{\text{Семена}}{\text{Об.}} = \frac{\text{Семена}}{\text{Грамове}} * \frac{\text{Грамове}}{\text{Об.}} \quad \left| \quad 39,6 \frac{\text{Семена}}{\text{Грамове}} * 11,7 \frac{\text{Грамове}}{\text{Об.}} = 465 \frac{\text{Семена}}{\text{Об.}} \right.$$

b. кг/об.

$$\frac{\text{Килограми}}{\text{Об.}} = \frac{\text{Грамове}}{1000 \text{ Грамове}} \quad \left| \quad \frac{11,7 \frac{\text{Грамове}}{\text{Об.}}}{1000 \text{ Грамове}} = 0,0117 \frac{\text{Килограми}}{\text{Об.}} \right.$$

11. Намерете правилния коефициент на плътност на засаждане като разделите желаната плътност на измерената изходна норма.

Семена/хектар:

$$\frac{\text{Плътност целева}}{\text{Изходна норма}} = \text{Коефициент на плътност на засаждане}$$

$$\frac{2,687,831}{465} \frac{\text{Семена}}{\text{Хектар}} = 5780,28$$

кг/хектар:

$$\frac{\text{Плътност целева}}{\text{Изходна норма}} = \text{Коефициент на плътност на засаждане}$$

$$\frac{68}{0,0117} \frac{\text{кг}}{\text{хектар}} = 5811,97$$

12. Намерете най-близкия коефициент на плътност на засаждане в Таблицата за норми, за да откриете правилните зъбни колела на трансмисията. За списъка с примери по-горе, най-близкият коефициент на плътност на засаждане е 5759,26, което отговаря на задвижващо зъбно колело с 27 зъбеца и на задвижвано с 28.

БЕЛЕЖКА: Препоръчват се няколко опита за увеличаване на точността на предвидената норма.

НОРМИ ЗА САДЕНЕ НА (ВАКУМЕН) ДИСК ЗА ПШЕНИЦА С 231 КЛЕТКИ (ПОЛОВИН НОРМА (44 ЗЪБЕЦА))
ПРИБЛИЗИТЕЛНИ СЕМЕНА/ХЕКТАР ПРИ МЕЖДУРЕДИЕ ОТ 35 СМ

Верижни зъбни козела на трансмисията		Плътност	Обхват на скоростта (км/ч)
Задвижващи	Задвижвани		
15	28	1358070	5 до 11
15	27	1408357	5 до 11
15	26	1462522	5 до 11
15	25	1521024	5 до 11
17	28	1539131	5 до 11
15	24	1584396	5 до 11
17	27	1596149	5 до 11
15	23	1653282	5 до 11
17	26	1657523	5 до 11
19	28	1720209	5 до 11
17	25	1723823	5 до 11
19	27	1783923	5 до 11
17	24	1795658	5 до 11
19	26	1852525	5 до 11
17	23	1873732	5 до 11
19	25	1926642	5 до 11
15	19	2001350	5 до 11
19	24	2006902	5 до 11
23	28	2082351	5 до 11
19	23	2094162	5 до 11
23	27	2159491	5 до 11
24	28	2172901	5 до 11
15	17	2236805	5 до 11
24	27	2253371	5 до 11
17	19	2268206	5 до 11
23	25	2332241	5 до 11
26	28	2353982	5 до 11
23	24	2429428	5 до 11
24	25	2433651	5 до 11
27	28	2444512	5 до 11
23	23	2535043	5 до 11
28	27	2628940	5 до 11
27	26	2632553	5 до 11
24	23	2647746	5 до 11
28	26	2730044	5 до 11
27	25	2737862	5 до 11
25	23	2755492	5 до 11
19	17	2833280	5 до 11
27	24	2851936	5 до 11
26	23	2865706	5 до 11
28	24	2957551	5 до 11
27	23	2975923	5 до 11
23	19	3068735	5 до 11
28	23	3086137	5 до 11
24	19	3202172	5 до 11
25	19	3335589	5 до 11
23	17	3429773	5 до 11
26	19	3469009	5 до 11
24	17	3578902	5 до 11
27	19	3602446	5 до 11
25	17	3728011	5 до 11
28	19	3735865	5 до 11
26	17	3877137	5 до 11
23	15	3887066	5 до 11
27	17	4026246	5 до 11

1. Открийте параметрите за засаждане и запишете в таблица 1.
2. Претеглете малка мостра семена и попълнете таблица 2.
3. Използвайте устройство за завъртане на апарата с постоянни, измерени RPM (тестов стенд за апарат за семена T4000). Задайте RPM на настройките в таблицата по-долу (15, 20, 25, 30) и вземете мостра от семената излизащи от апарата. Препоръчва се да започнете с вакумно налягане 8INН2О и да премахнете разделителя. Увеличаване на вакумното налягане ще увеличи SDS/REV, а използване на разделителя ще намали SDS/REV. Претеглете мострата семена и запишете времето, за което е взета, в Таблица 3.
4. Попълнете таблица 3 за всяка настройка на RPM с информацията от таблици 1 и 2. Променливи с използва долен индекс "RPM" стойностите в същия ред в таблица 3.
5. Изберете двете най-близки плътности до желаната ви целева плътност на засаждане и ги добавете в таблица 4 със съответните им семена на оборот.
6. Попълнете таблица 4 и изчислете приблизителните семена на оборот.
7. Изчислете съотношението RPM/скорост на земята на диска за семена в таблица 5.
8. Изберете най-близкото RPM/GS (RPM на диска за семена спрямо скоростта на земята (км/ч)) в таблицата за норми и използвайте двойката задвижващо и задвижвано.

Таблица 1				Таблица 2	
Целева плътност на засаждане (семена/хектар) (Pop_{TAR})				Брой семена (N)	
Идеална скорост на земята за засаждане (км/ч) (GS)				Тегло на мострата (грамове) (W)	
Междуредие на сеялката (см) (RS)				Семена/грам = N/W (SG)	

Таблица 3					
			$SR_{RPM} = \frac{W_{RPM}}{t_{RPM}} \times \left(\frac{60}{RPM}\right) \times SG$		$Pop_{RPM} = \frac{SR_{RPM} \times RPM \times 5940}{GS \times RS}$
Налягане на вакуум	RPM на диска	Тегло (грамове) (W_{RPM})	Време (сек.) (t_{RPM})	Семена/об. (SR_{RPM})	плътност на засаждане (Pop_{RPM})
	15				
Разд. настройка	20				
	25				
	30				

Таблица 4					
Pop_1		Pop_2		Pop_{TAR}	
SR_1		SR_2			
$SR_{TAR} = \left(\frac{SR_2 - SR_1}{Pop_2 - Pop_1}\right) \times (Pop_{TAR} - Pop_1) + SR_1$					

Таблица 5			
GS		$RPM_{TAR} = \frac{Pop_{TAR} \times GS \times RS}{5940 \times SR_{TAR}}$	
RS			
Pop_{TAR}		$\frac{RPM_{Tar}}{GS}$	
SR_{TAR}			

Пример

Таблица 1				Таблица 2	
Целева плътност на засаждане (семена/хектар) (Pop_{TAR})	2964000			Брой семена (N)	259
Идеална скорост на земята за засаждане (км/ч) (GS)	9,6 km/h			Тегло на мострата (грамове) (W)	10,01
Междуредие на сеялката (см) (RS)	35 cm			Семена/грам = N/W (SG)	25,88
Таблица 3					
			$SR_{RPM} = \frac{W_{RPM}}{t_{RPM}} \times \left(\frac{60}{RPM}\right) \times SG$		$Pop_{RPM} = \frac{SR_{RPM} \times RPM \times 5940}{GS \times RS}$
Налягане на вакуум	RPM на диска	Тегло (грамове) (W_{RPM})	Време (сек.) (t_{RPM})	Семена/об. (SR_{RPM})	плътност на засаждане (Pop_{RPM})
8	15	$\frac{765}{90,43} \times \left(\frac{60}{15}\right) \times 25,88 = 875,7$			$\frac{875,7 \times 15 \times 5940}{9,6 \times 35} = 232216,8$
		765	90,43	875,7	232216,8
Разд. настройка	20	$\frac{640}{60,55} \times \left(\frac{60}{20}\right) \times 25,88 = 820,6$			$\frac{820,6 \times 20 \times 5940}{9,6 \times 35} = 290140,7$
		640	60,55	820,6	290140,7
премахнат	25	$\frac{1101}{90,1} \times \left(\frac{60}{25}\right) \times 25,88 = 759$			$\frac{759 \times 25 \times 5940}{9,6 \times 35} = 335450,8$
		1101	90,1	759	335450,8
премахнат	30	$\frac{840}{60,58} \times \left(\frac{60}{30}\right) \times 25,88 = 717,7$			$\frac{717,7 \times 30 \times 5940}{9,6 \times 35} = 380637,3$
		840	60,58	717,7	380637,3
Таблица 4					
Pop_1	335450,8	Pop_2	380637,3	Pop_{TAR}	2964000
SR_1	759	SR_2	717,7		
$SR_{TAR} = \left(\frac{SR_2 - SR_1}{Pop_2 - Pop_1}\right) \times (Pop_{TAR} - Pop_1) + SR_1$					3158,8
$\left(\frac{717,7 - 759}{380637,3 - 335450,8}\right) \times (2964000 - 335450,8) + 759 = 3158,8$					
Таблица 5					
GS	9,6 km/h	$RPM_{TAR} = \frac{Pop_{TAR} \times GS \times RS}{5940 \times SR_{TAR}}$		53	
RS	35 cm				
Pop_{TAR}	2964000	$\frac{2964000 \times 9,6 \times 35}{5940 \times 3158,8} = 53$		5,52	
SR_{TAR}	3158,8				
		$\frac{RPM_{Tar}}{GS} = \frac{53}{9,6} = 5,52$			

Допълнителен работен лист

Таблица 1				Таблица 2	
Целева плътност на засаждане (семена/хектар) (Pop_{TAR})				Брой семена (N)	
Идеална скорост на земята за засаждане (км/ч) (GS)				Тегло на мострата (грамове) (W)	
Междуредие на сеялката (см) (RS)				Семена/грам = N/W (SG)	
Таблица 3					
			$SR_{RPM} = \frac{W_{RPM}}{t_{RPM}} \times \left(\frac{60}{RPM}\right) \times SG$		$Pop_{RPM} = \frac{SR_{RPM} \times RPM \times 5940}{GS \times RS}$
Налягане на вакуум	RPM на диска	Тегло (грамове) (W_{RPM})	Време (сек.) (t_{RPM})	Семена/об. (SR_{RPM})	плътност на засаждане (Pop_{RPM})
	15				
Разд. настройка	20				
	25				
	30				
Таблица 4					
Pop_1		Pop_2		Pop_{TAR}	
SR_1		SR_2			
$SR_{TAR} = \left(\frac{SR_2 - SR_1}{Pop_2 - Pop_1}\right) \times (Pop_{TAR} - Pop_1) + SR_1$					
Таблица 5					
GS		$RPM_{TAR} = \frac{Pop_{TAR} \times GS \times RS}{5940 \times SR_{TAR}}$			
RS					
Pop_{TAR}		$\frac{RPM_{Tar}}{GS}$			
SR_{TAR}					

СМАЗВАНЕ

На следващите страници са показани местата на всички точки на смазване. Правилното смазване на движещите се части осигурява ефективна работа на сеялката Kinze и удължава живота на частите, които се трият.



ПРЕДУПРЕЖДЕНИЕ

Неконтролираното движение на техниката може да доведе до загуба на управление и да причини смърт, сериозно нараняване, материални щети или повреда на техниката. Монтирайте всички предпазни щифтове, преди да транспортирате техниката.



Символи относно смазването



Всеки ден



Всяка седмица

Смазвайте при честотата, посочена на етикета на многофункционалната смазка SAE.



Всеки ден



Всяка седмица

Смазвайте при честотата, посочена на етикета на висококачественото масло SAE 10 или смазката под формата на спрей.

КАПСУЛОВАНИ ЛАГЕРИ

За Вашата сеялка Kinze са използвани капсуловани лагери с цел осигуряване на безпроблемна работа.

Те се намират на валове на задвижващите механизми, сеещите секции и лагерите на трансмисията. Капсулованите лагери са смазани за целия си жизнен цикъл и не се нуждаят от техническо обслужване.

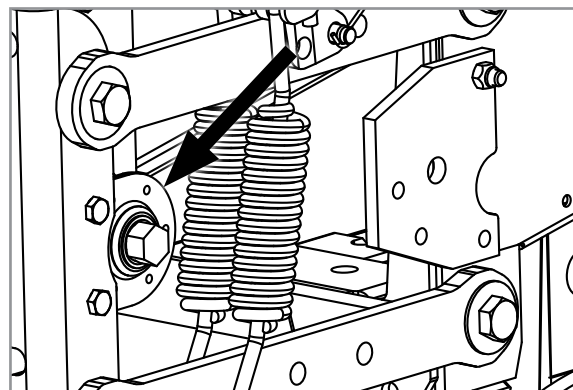

Капсулован лагер (типичен)

МОНТИРАНЕ НА КЛЮЧ ЗА НАВИТА ПРУЖИНА

1. Свалете съединителния винт $\frac{1}{4}$ "-20 x $\frac{1}{2}$ ", който закрепва механизма на натегателната ролка за вала на натягащото устройство на ключа за навита пружина и
2. Свалете ключа за навита пружина от сеялката.
3. Наклонете ключа за навита пружина на една страна и смажете с висококачествена смазка под формата на спрей. Смазката трябва да се абсорбира в района на навитата пружина.
4. Монтирайте отново ключа за навита пружина на сеялката.



Смазване на ключ за навита пружина

ЗАДВИЖВАЩИ ВЕРИГИ

Смазвайте всички вериги на трансмисията и задвижващите вериги ежедневно с висококачествена смазка за вериги. При екстремни работни условия, като наличие на замърсявания, високи температури или висока скорост, може да се наложи по-често смазване. Ако някоя от веригите стане твърда, тя трябва да се свали, накисне и измие в разтворител, за да се разхлаби и за да се премахнат замърсяванията от съединенията. Накиснете веригата в масло, така че смазочният материал да може да проникне между ролките и втулките.

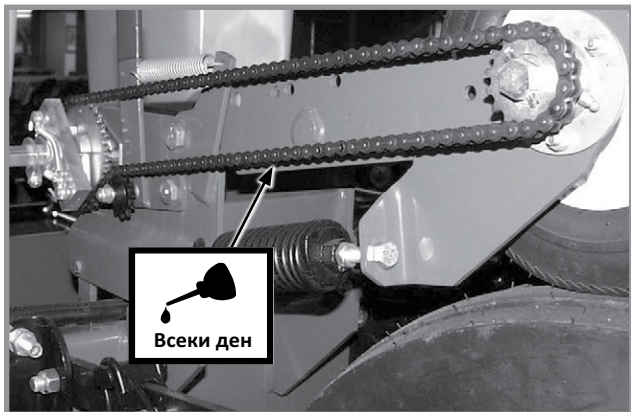

Задвижваща верига на контактен задвижващ механизъм

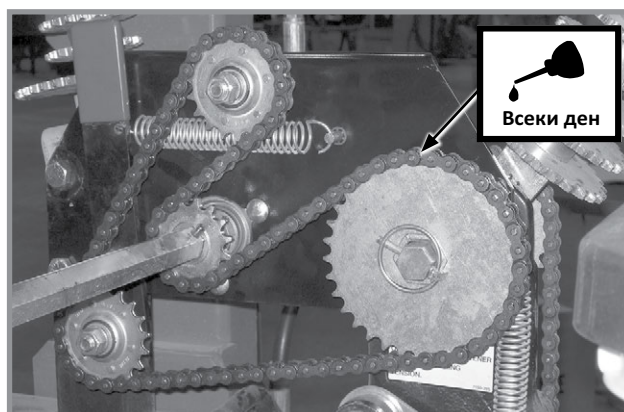

Задвижваща верига на пластина на реверсиращ механизъм

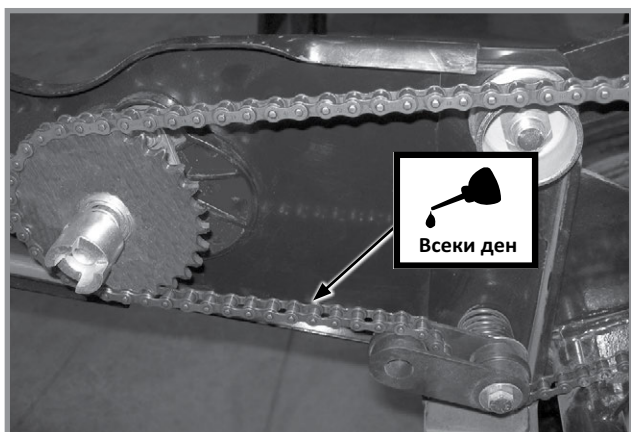

Задвижваща верига на задна сееща секция

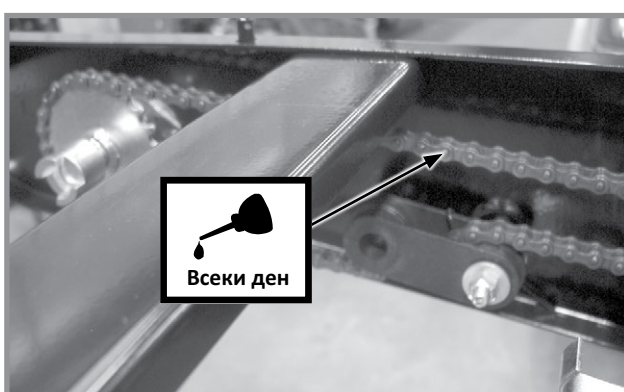

Задвижващи вериги на сееща секция за подаване на гранулиран химичен препарат

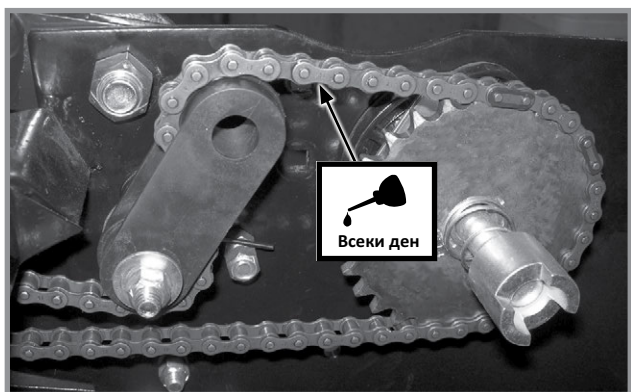

Задвижващи вериги на фронтална сееща секция

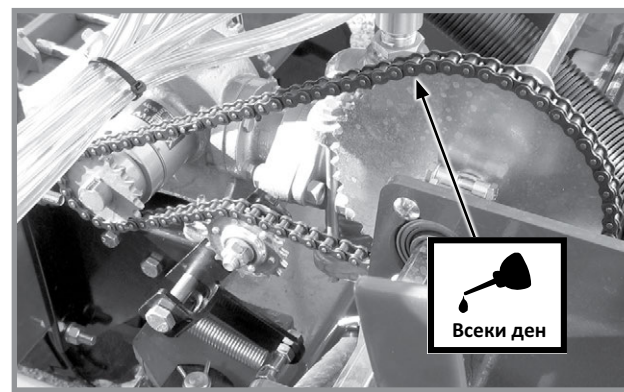

Задвижваща верига на бутална помпа за течен тор

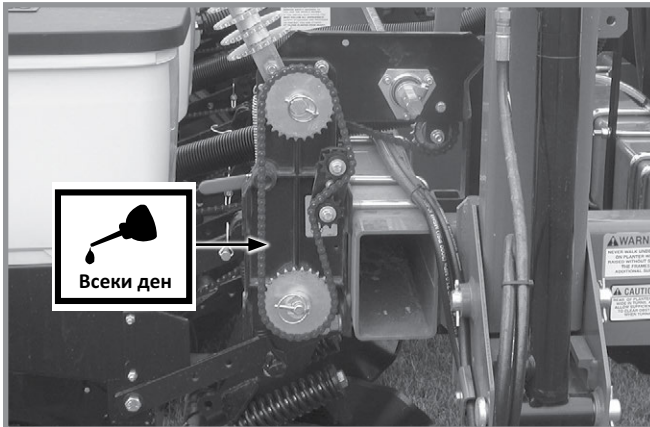

Задвижваща верига на трансмисия за скорост на засаждане

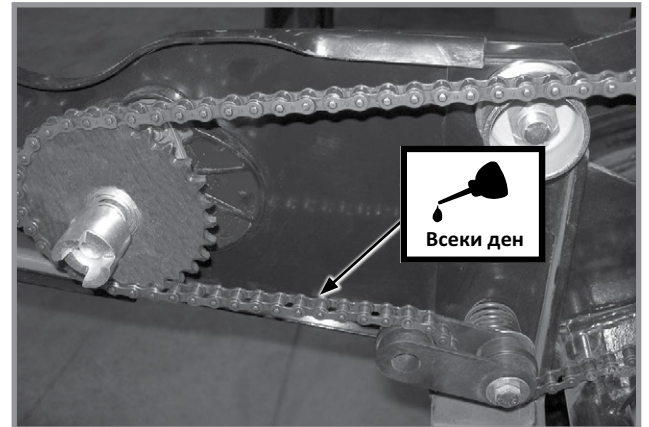

Задвижваща верига на задна сееща секция

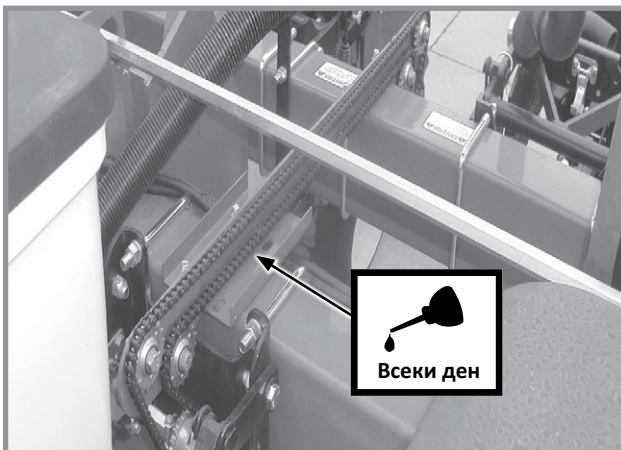

Задвижваща верига на пакет на система за разделяне на редовете

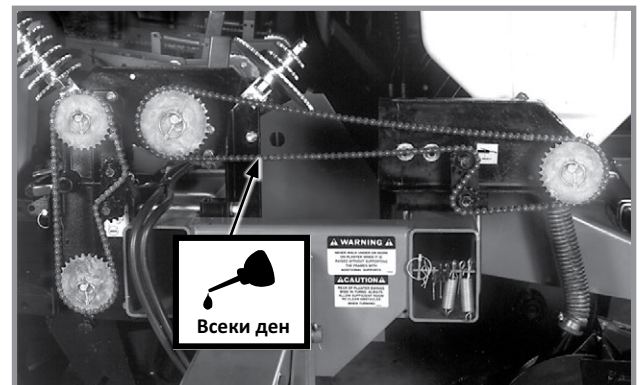

Задвижваща верига за сух топ

Блокиращи устройства на фронтална сееща секция със система за разделяне на редовете

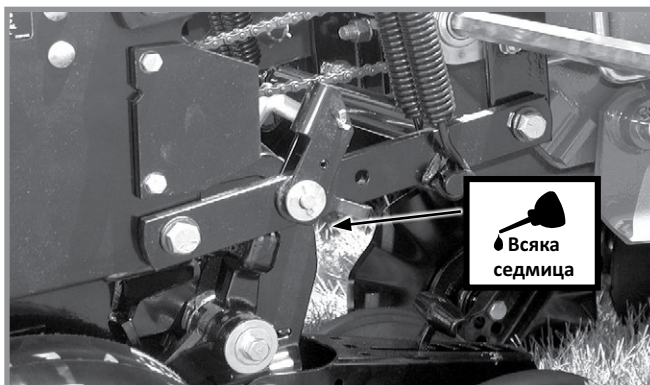

2 точки на смазване на сееща секция

ВТУЛКИ

Смазвайте втулките с посочената честота.

Проверявайте всеки болт за съответното му затягане. Ако болтът е разхлабен, свалете го и проверете втулката за пукнатини и износвания. Сменете втулката, ако е необходимо. Използвайте **само втвърдени плоски шайби**. Сменете **повредените плоски шайби** със съответната резервна част. Затегнете крепежите до **130 фут-фунта (~176 Nm)**.

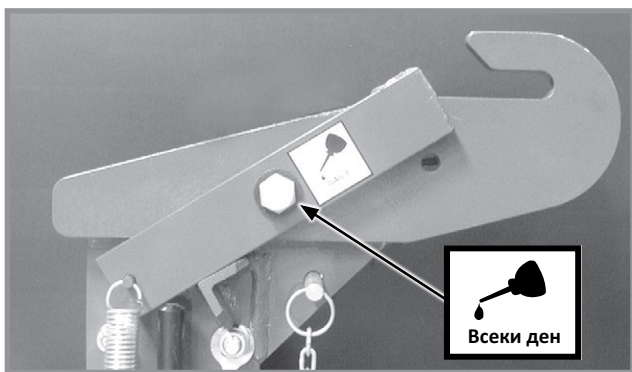

Захващаща ос за транспортиране

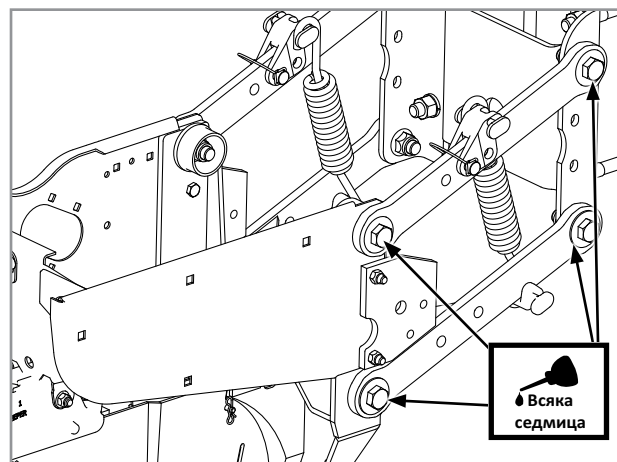

Успоредни свързвания на задна сееща секция и/или фронтална сееща секция (8 точки на смазване на сееща секция)

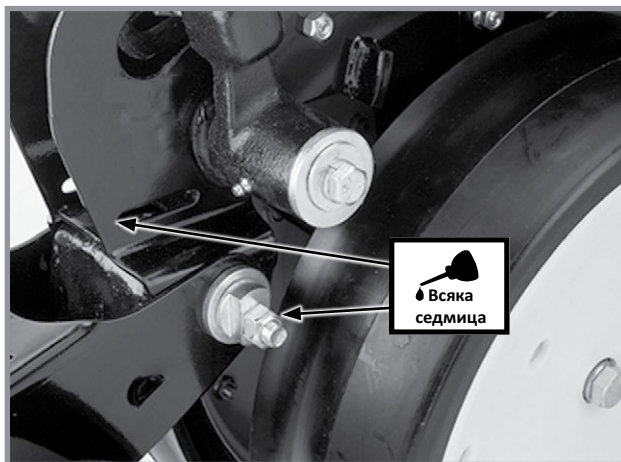

V-образно затварящо колело на сееща секция, предпазни дискове/единично притискащо затварящо колело и/или ексцентрикови втулки на затварящо колело за зариване на бразди (2 точки на смазване на сееща секция)

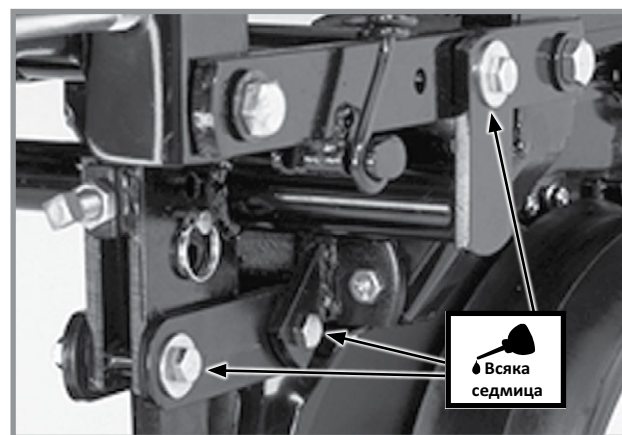

Успоредни свързвания на монтиран за сеещата секция дисков браздир (6 точки на смазване на сееща секция)

СМАЗВАЩИ УСТРОЙСТВА

Смазвайте частите със смазващи устройства с честотата, посочена на етикета на многофункционалната смазка SAE. Внимателно почистете устройството, преди да използвате пистолет за смазване. Препоръчителната честота на смазване е на базата на нормални условия на работа. При тежки или необичайни условия може да се наложи по-често техническо обслужване.

БАЗОВА МАШИНА

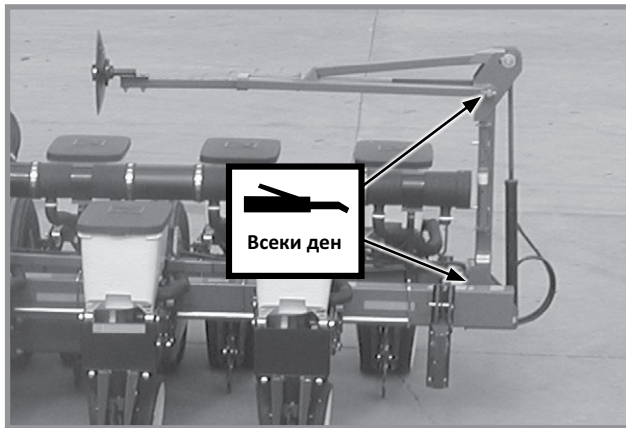

Механизъм на маркер - 2 на механизъм

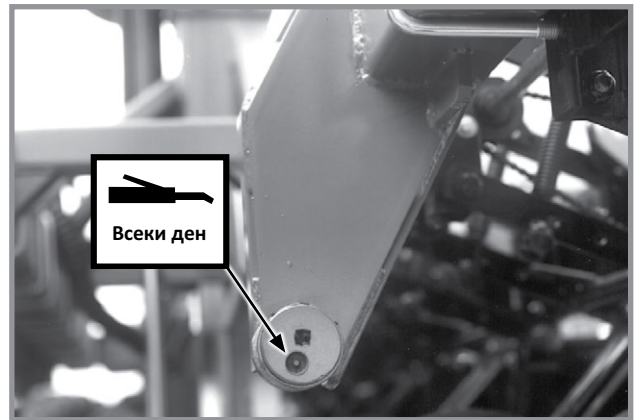

Повдигач със зъбец - 1 на повдигач със зъбец

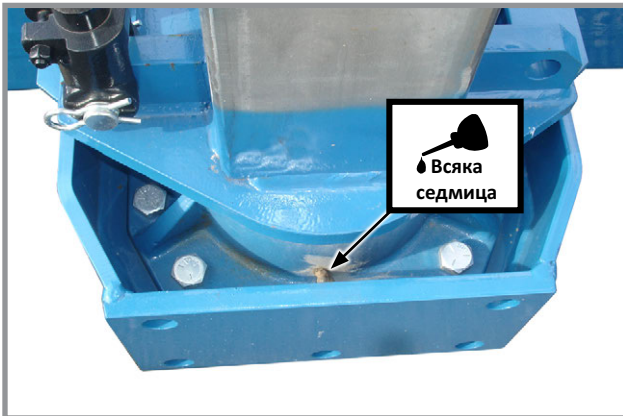

Централна ос - 1

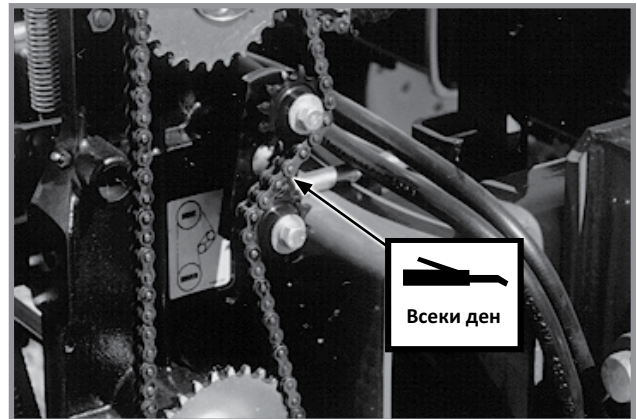
Механизъм на трансмисия за сеитбена норма - 1
(натегателна ролка)

СЕЕЩА СЕКЦИЯ

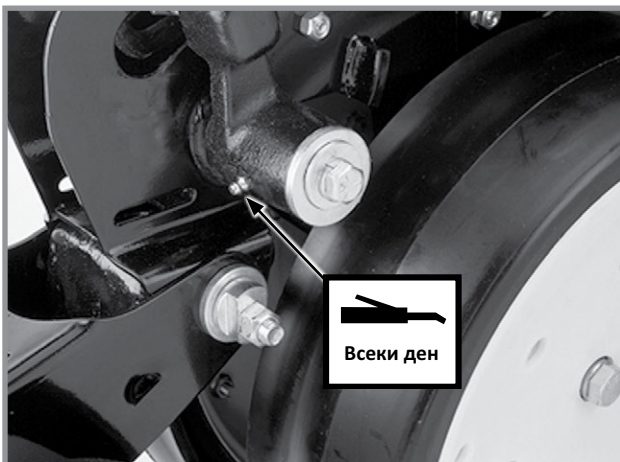

Рамена на габаритно колело - 1 на рамо

ЗАБЕЛЕЖКА: Уплътненията при рамото на габаритното колело се монтират с улея навън, за да може смазката да почисти замърсяванията от уплътнението. Изпомпайте смазка към рамото до появата на нова смазка между шайбите и рамото.)

Приставка за сух тор

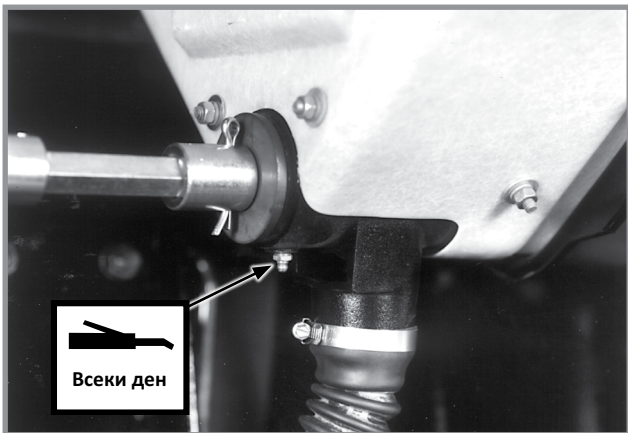

Бункер за тор - 4 на бункер

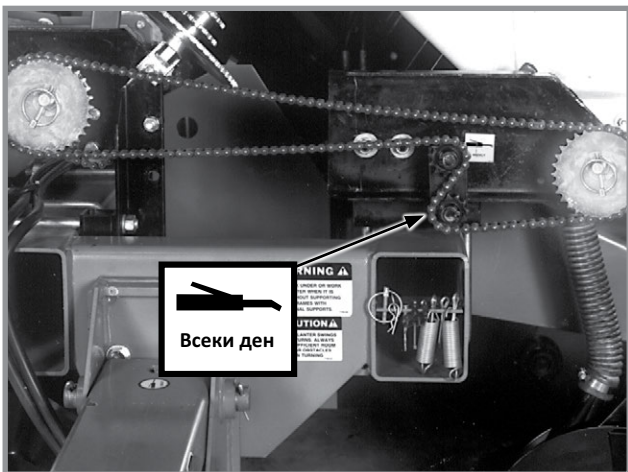

Трансмисия за тор - 1 на трансмисия (натегателна ролка)

БУТАЛНА ПОМПА ЗА ТЕЧЕН ТОР

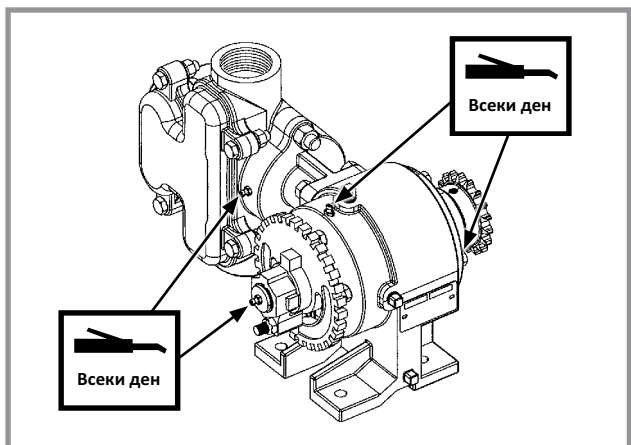

Бутална помпа за течен тор - 4

ЗАБЕЛЕЖКА: Пълнете външния салник, докато смазочният материал изтече от отвора за източване на дъното.

Разрохвачи за тор

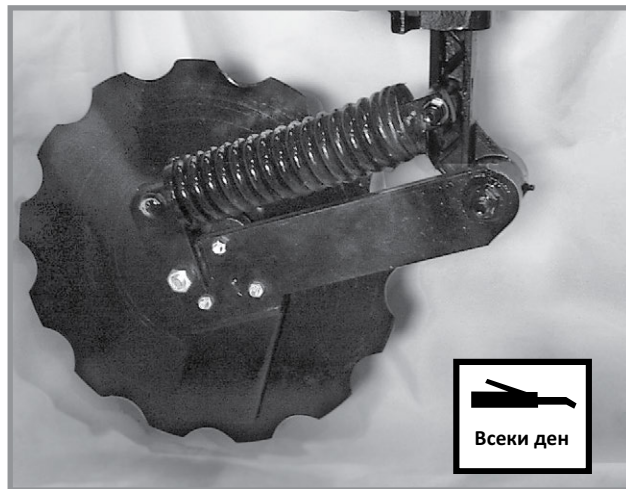

Назъбен едnodисков лемеж за тор - 1

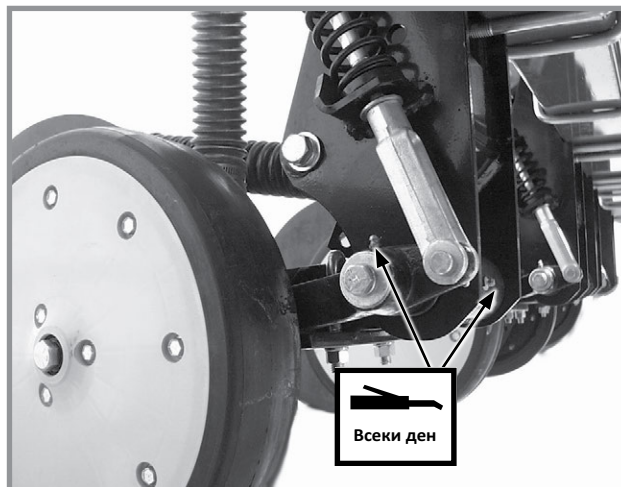

Подсилен едnodисков лемеж за тор - 2 (намира се на рамото на колелото и крепежа на лемежа)

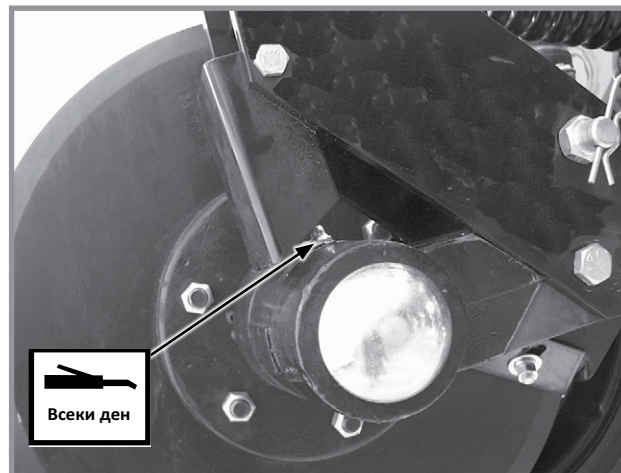

Подсилен едnodисков лемеж за тор - 1 (намира се на осовата главина на лемежа на диска)

ВОМ НА ПОМПА И НА ТРАКТОР

Веднъж седмично смазвайте ВОМ на помпата и ВОМ на трактора с дълготрайната грес LM 47, предоставена с комплекта за монтаж на ВОМ на помпата. Честотата на смазване е на базата на нормални условия на работа. При тежки или необичайни условия може да се наложи по-често техническо обслужване.

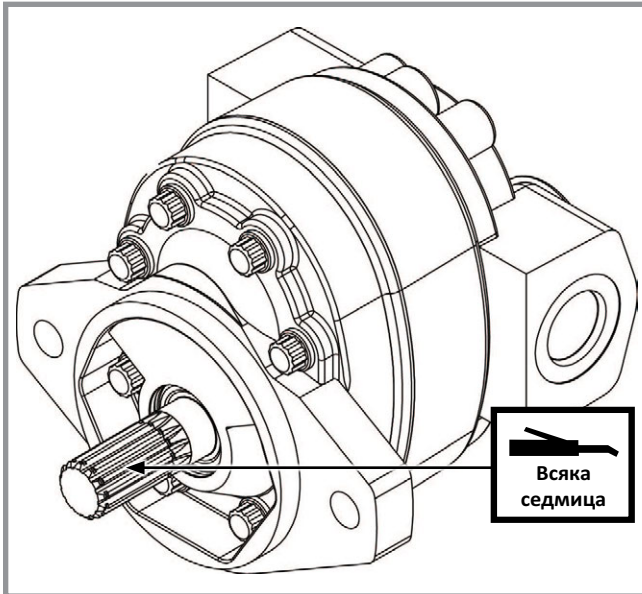

ВОМ на помпа

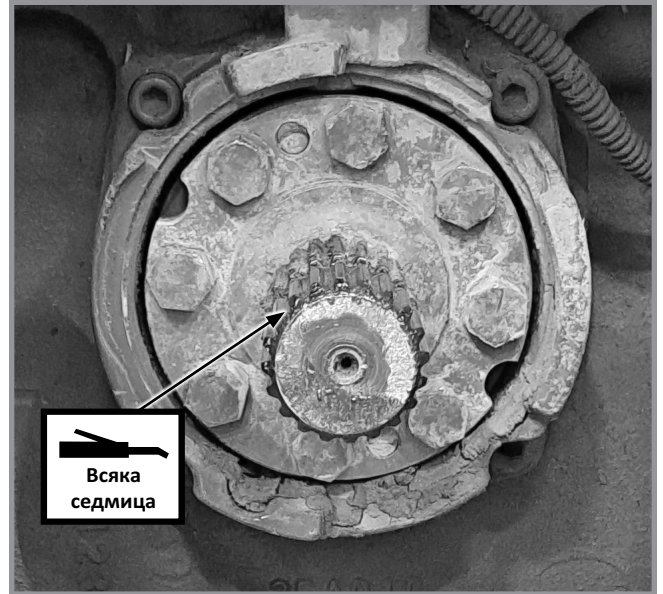

ВОМ на трактор

Смазвайте веригата, монтирана на шплиците със смазващ спрей за вериги веднъж дневно.

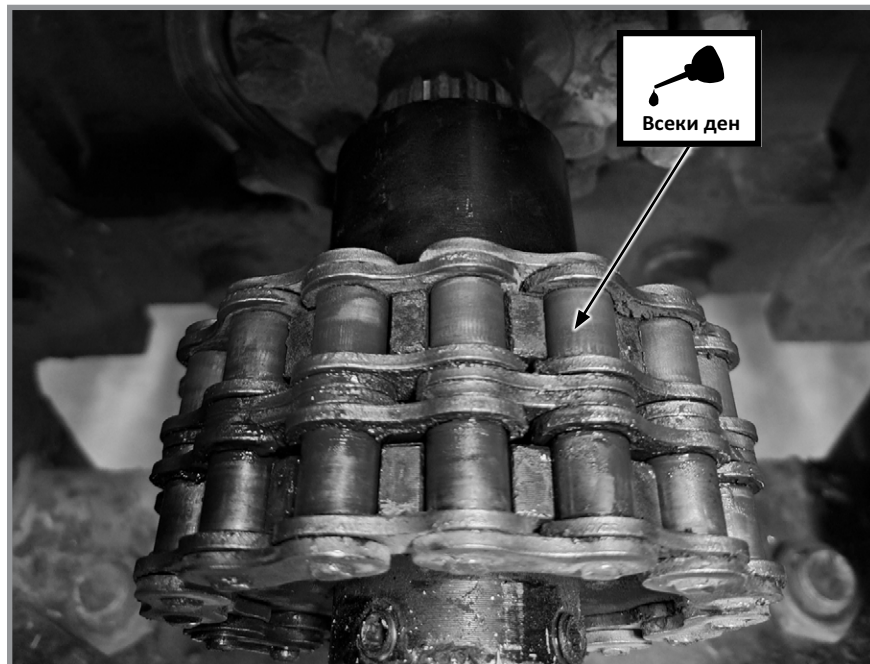

Верига

Тази страница е умишлено оставена празна.

ЦЕНТРАЛНА СТОЙКА

БЕЛЕЖКА

Всяко останало масло или смазочен материал на централната стойка и полимерните накладки против износване ще привлича замърсявания и ще ускори износването. Не смазвайте централната стойка и полимерните накладки против износване.

Централната стойка е облицована с неръждаема стомана. Поддържайте повърхността от неръждаема стомана чиста и без каквито и да е смазочни материали, за да удължите живота ѝ.

Вижте [„Регулиране/смяна на накладките против износване“ на стр. 6-23](#) за повече информация.

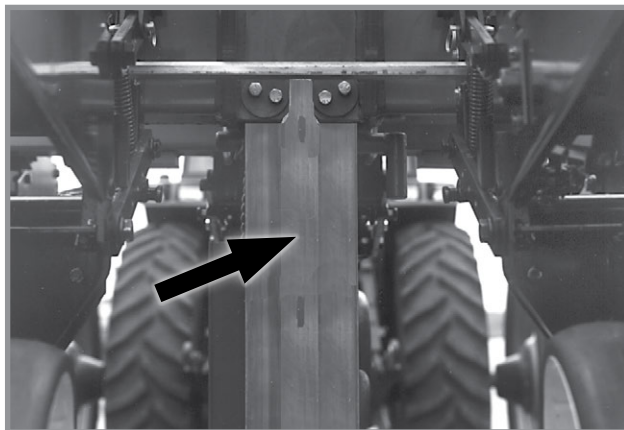

Централна стойка

КОЛЕСНИ ЛАГЕРИ

Всички лагери на задвижващите колела, транспортните колела и колелата на маркерите трябва да се сменят ежегодно и да се проверяват за износване.

1. Повдигнете колелото над земната повърхност.
2. Проверете осовата хлабина на лагера, като задвижете колелото от едната страна към другата.
3. Завъртете колелото, за да проверите твърдостта на лагера. Ако лагерът изглежда твърд, свалете главината и проверете лагерите.

ЗАБЕЛЕЖКА: За да монтирате отново главините на колелата, спазвайте процедурата, описана в раздела за смяна на колесни лагери, с изключение на това, че лагерите и лагерните втулки могат да се използват повторно.

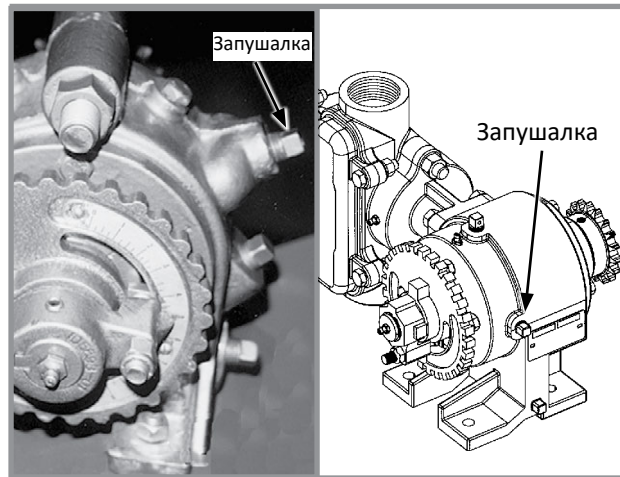
НИВО НА МОТОРНО МАСЛО НА БУТАЛНА ПОМПА ЗА ТЕЧЕН ТОР**Място на запушалка за зареждане на масло на бутална помпа**

Проверявайте ежедневно моторното масло и го поддържайте на нивото на запушалката. Допълвайте с трансмисионно масло с тегло EP 90W, когато е необходимо. Общата вместимост за масло е приблизително $\frac{3}{4}$ пинта.

За повече информация вижте ръководството за оператора и ръководството с инструкции, доставени с заедно с помпата и разпределителя на потока.

**СЪЕДИНИТЕЛ ЗА ВАЛ НА ПОМПА, ЗАДВИЖВАНА ОТ СИЛООТВОДЕН ВАЛ
(ОПЦИЯ ЗА ЗАДВИЖВАЩ МЕХАНИЗЪМ НА ПОМПА СЪС СИЛООТВОДЕН ВАЛ И ОПЦИЯ ЗА
МАСЛООХЛАДИТЕЛНА СИСТЕМА)**

ЗАБЕЛЕЖКА: Почистете и смажете съединителя за вал на помпа със силоотводен вал при всяко монтиране на помпата.

ЗАБЕЛЕЖКА: Нанесете слой индустриална смазка за високооборотни съединители като смазка за съединители Chevron®, която отговаря на стандартите AGMA CG-1 и CG-2, за да удължите живота на шлица на вала.

Търговската марка Chevron® е собственост на Chevron Products Company. AGMA е съкращение от Американска асоциация на производителите на зъбни колела.

МОНТАЖНИ БОЛТОВЕ И КРЕПЕЖНИ ЕЛЕМЕНТИ

Преди да пуснете сеялката за първи път, проверете дали всички крепежни елементи са затегнати. Проверете отново всички крепежни елементи след първите 50 часа на работа и в началото на всеки сеитбен сезон.

Освен ако не е посочено друго, всички крепежни елементи, използвани при сеялката Kinze, са от клас 5 (висока якост). Главите на съединителните винтове от клас 5 са маркирани с три радиални линии. Крепежните елементи трябва да се подменят с такива с еквивалентен размер, якост и тип резба.



ПРЕДУПРЕЖДЕНИЕ





Разхлабените болтове на транспортното колело може да доведат до отделяне на колелото от сеялката, което може да доведе до смърт, сериозно нараняване, материални щети и повреда на техниката. Проверете гайката на транспортното колело преди първоначалното пускане на сеялката, както и периодично след това.

БЕЛЕЖКА

Прекаленото затягане на крепежните елементи може да намали възможността им да издържат на ударно натоварване и да причини неизправност на техниката.

ТАБЛИЦА НА СТОЙНОСТИТЕ НА УСУКВАЩ МОМЕНТ - ГАЛВАНИЗИРАНИ КРЕПЕЖНИ ЕЛЕМЕНТИ

Диаметър	Клас 2 (без маркировки) 		Клас 5 (3 маркировки) 		Клас 8 (6 маркировки) 	
	Груби	Фини	Груби	Фини	Груби	Фини
¼"	50 инч-фунта	56 инч-фунта	76 инч-фунта	87 инч-фунта	9 фут-фунта (~12 Нм)	10 фут-фунта (~14 Нм)
⅜"	8 фут-фунта (~11 Нм)	9 фут-фунта (~12 Нм)	13 фут-фунта (~18 Нм)	14 фут-фунта (~19 Нм)	18 фут-фунта (~24 Нм)	20 фут-фунта (~27 Нм)
½"	15 фут-фунта (~20 Нм)	17 фут-фунта (~23 Нм)	23 фут-фунта (~31 Нм)	26 фут-фунта (~35 Нм)	33 фут-фунта (~45 Нм)	37 фут-фунта (~50 Нм)
⅝"	25 фут-фунта (~34 Нм)	27 фут-фунта (~37 Нм)	37 фут-фунта (~50 Нм)	41 фут-фунта (~56 Нм)	52 фут-фунта (~71 Нм)	58 фут-фунта (~79 Нм)
¾"	35 фут-фунта (~48 Нм)	40 фут-фунта (~54 Нм)	57 фут-фунта (~77 Нм)	64 фут-фунта (~87 Нм)	80 фут-фунта (~108 Нм)	90 фут-фунта (~122 Нм)
⅞"	50 фут-фунта (~68 Нм)	60 фут-фунта (~81 Нм)	80 фут-фунта (~108 Нм)	90 фут-фунта (~122 Нм)	115 фут-фунта (~156 Нм)	130 фут-фунта (~176 Нм)
1"	70 фут-фунта (~95 Нм)	80 фут-фунта (~108 Нм)	110 фут-фунта (~149 Нм)	125 фут-фунта (~169 Нм)	160 фут-фунта (~217 Нм)	180 фут-фунта (~244 Нм)
1 ¼"	130 фут-фунта (~176 Нм)	145 фут-фунта (~197 Нм)	200 фут-фунта (~271 Нм)	220 фут-фунта (~298 Нм)	280 фут-фунта (~380 Нм)	315 фут-фунта (~427 Нм)
1 ½"	125 фут-фунта (~169 Нм)	140 фут-фунта (~190 Нм)	320 фут-фунта (~434 Нм)	350 фут-фунта (~475 Нм)	450 фут-фунта (~610 Нм)	500 фут-фунта (~678 Нм)
1 ¾"	190 фут-фунта (~258 Нм)	205 фут-фунта (~278 Нм)	480 фут-фунта (~651 Нм)	530 фут-фунта (~719 Нм)	675 фут-фунта (~915 Нм)	750 фут-фунта (~1017 Нм)
2"	265 фут-фунта (~359 Нм)	300 фут-фунта (~407 Нм)	600 фут-фунта (~814 Нм)	670 фут-фунта (~908 Нм)	960 фут-фунта (~1302 Нм)	1075 фут-фунта (~1458 Нм)
2 ¼"	375 фут-фунта (~508 Нм)	415 фут-фунта (~563 Нм)	840 фут-фунта (~1139 Нм)	930 фут-фунта (~1261 Нм)	1360 фут-фунта (~1844 Нм)	1500 фут-фунта (~2034 Нм)
2 ½"	490 фут-фунта (~664 Нм)	560 фут-фунта (~759 Нм)	1100 фут-фунта (~1491 Нм)	1250 фут-фунта (~1695 Нм)	1780 фут-фунта (~2413 Нм)	2030 фут-фунта (~2752 Нм)
2 ¾"	650 фут-фунта (~881 Нм)	730 фут-фунта (~990 Нм)	1450 фут-фунта (~1966 Нм)	1650 фут-фунта (~2237 Нм)	2307 фут-фунта (~3128 Нм)	2670 фут-фунта (~3620 Нм)

ЗАБЕЛЕЖКА: Негалванизираните крепежни елементи и болтове трябва да се завинтват с контрагайки с около ¼ по-висок усукващ момент от стойностите, посочени по-горе. Болтовете, които са смазани преди монтаж, трябва да се завинтват с усукващ момент равен на 70% от стойността, показана на таблицата.

Стойности на усукващ момент - пневматично затягане

Диаметър	Стойност на усукващ момент
⅜" NPT	120 инч-фунта максимум
½"-13	180 инч-фунта максимум
¾"-16	180 инч-фунта максимум

ЗАБЕЛЕЖКА: Използвайте тези стойности на усукващ момент с компонентите за пневматично затягане.

Таблица на усукващ момент на закрепваща гайка на бутален прът

	Гайка, различна от Nylock	Гайка Nylock
½"-20	55-70 фут-фунта (~75-95 Нм)	45-55 фут-фунта (~61-75 Нм)
¾"-16	115-125 фут-фунта (~156-169 Нм)	100-115 фут-фунта (~136-156 Нм)
⅞"-14	150-180 фут-фунта (~203-244 Нм)	130-150 фут-фунта (~176-203 Нм)
1"-14	275-330 фут-фунта (~373-447 Нм)	250-275 фут-фунта (~339-373 Нм)
1⅛"-12	300-375 фут-фунта (~407-508 Нм)	275-300 фут-фунта (~373-407 Нм)
1¼"-12	300-375 фут-фунта (~407-508 Нм)	275-300 фут-фунта (~373-407 Нм)

Специални стойности на усукващ момент и инструкции

Втулки на успоредни свързвания на сееща секция	130 фут-фунта (~176 Нм)
5/8" осови крепежни елементи на предплужник за нулева обработка	120 фут-фунта (~162 Нм)
Затягащи болтове на задвижващ механизъм за транспортиране/ полева работа	90 фут-фунта (~122 Нм)
Шестограмна контрагайка 5/8"-18 за ротора на вентилатора на вакуумна система/система с бункер за насипни материали към вала на мотора (само за 6 реда)	90 инч-фунта (~10 Нм)
Шестограмна контрагайка 5/8"-18 за ротора на вентилатора на вакуумна система към вала на мотора (само за 8 реда)	50 фут-фунта (~68 Нм)

Стойности на времето - гайки на колелото

Гайка На Колелото	Стойност На Въртящия Момент	Интервал
5/8" - 18 Гайки На Колелото	200 фут-фунта (270 Нм)	<ul style="list-style-type: none"> • Веднъж преди първото засаждане; • Отново след първите 50 км или 10 работни часа; • След това периодично (поне веднъж преди всеки сезон на засаждане).
9/16" - 18 Гайки На Колелото	125 фут-фунта (170 Нм)	<ul style="list-style-type: none"> • Веднъж преди първото засаждане; • Отново след първите 50 км или 10 работни часа; • След това периодично (поне веднъж преди всеки сезон на засаждане).

НАЛЯГАНЕ НА ГУМИТЕ

ПРЕДУПРЕЖДЕНИЕ

Експлозивното отделяне на джантата и частите на гумата може да причини смърт или сериозно нараняване. Пренапомпването, обслужването на джантите и гумите, неправилното използване на джантите и гумите или използването на износени или неправилно поддържани гуми може да доведе до експлозия на гумите.



За да предотвратите експлозия на гумите:

- Поддържайте правилното налягане на гумите. Напомпването на гумите над или под препоръчителното налягане може да ги повреди.
- Гумите трябва да се монтират само от квалифициран персонал със съответното подходящо оборудване.
- Сменяйте гумите с прорязани места или мехури. Сменяйте повредените джанти. Сменяйте липсващите затягащи болтове и гайки.
- Не заварявайте и не нагрявайте ходовата част. Нагряването увеличава налягането на гумите.

Вижте [„Подготовка на гумите“ на стр. 2-1](#) за повече информация.

РЕГУЛИРАНЕ НА ОБТЯГАНЕТО НА ВЕРИГАТА

Задвижващите вериги са оборудвани с пружинни натегателни ролки и се саморегулират. Единственото необходимо регулиране е да скъсите веригите, ако износването разтяга веригите и намалява обтягането на пружината. Осовите точки на тези натегателни ролки трябва да се проверяват периодично, за да се гарантира, че се въртят свободно. Вижте [„Монтиране на ключ за навита пружина“ на стр. 6-1](#) за повече информация.

Допълнителни брънки за вериги можете да откриете на мястото за съхранение в предната рама на сеялката.



Място за съхранение на резервна брънка за верига

РЕЗЕРВОАР НА ВЪЗДУШЕН КОМПРЕСОР ЗА ПНЕВМАТИЧНО ЗАТЯГАНЕ

Влагата трябва да се източва ежедневно от резервоара. Резервоарът трябва да се източи напълно, преди да се прибере за съхранение.

За да източите резервоара, намерете пробката за източване на дъното на резервоара. Застанете от страни на резервоара и издърпайте кабела, прикрепен към мястото за източване.

ЗАБЕЛЕЖКА: Ако влагата не се източи от резервоара, вътре в него ще се образуват частици ръжда.

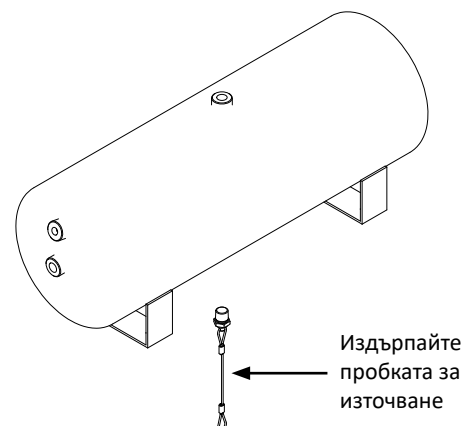

ПОДДРЪЖКА НА ВАКУУМНИЯ ИЗСЯВАЩ АПАРАТ

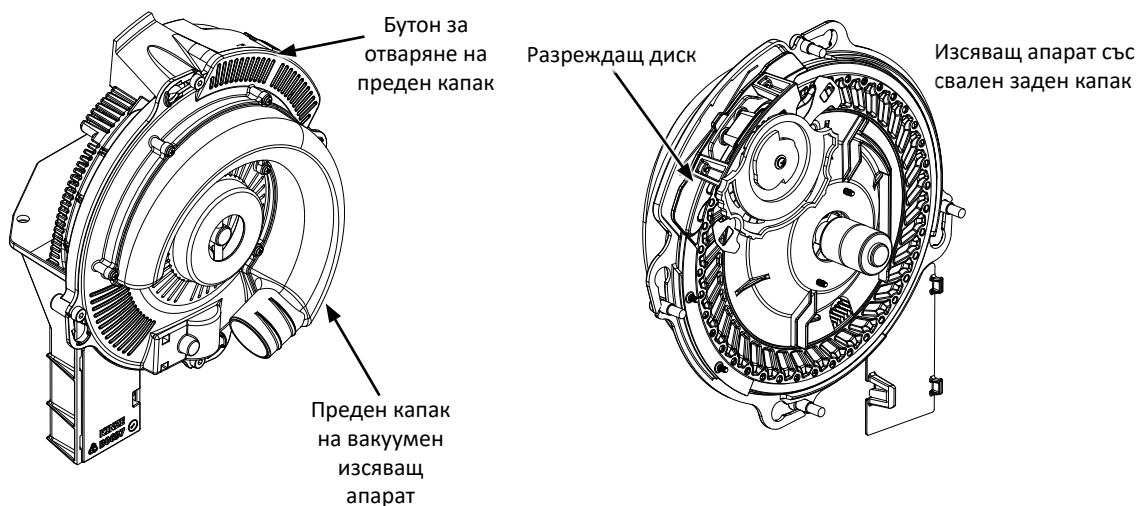

Проверявайте дисковете за семена и разреждащия диск и почиствайте или сменяйте, когато е необходимо, преди всеки сеитбен сезон.

Използвайте чисти, висококачествени семена за максимална точност на изсяващия апарат. Счупените или напукани семена, обвивките и попадналите примеси могат да се заклещат в отворите на диска за семена и значително да намалят точността на изсяващия апарат.

Проверявайте и почиствайте дисковете за семена всеки ден при натрупване на примеси и запушени отвори. Ако отворите на диска за семена се запушват често с остатъци от семена, е възможно да е необходима смяна на колелото на изхвъргача за остатъци. Почиствайте диска за семена, като го измивате със сапун и вода. Изсушете добре.

Проверявайте ножовете на разреждащия диск и водача за износване след всеки 200 акра (~81 хектара) работа на ред. Ако регулирането на ножа на разреждащия диск не влияе върху работата на изсяващия апарат или ако ножовете изглеждат износени, вероятно е необходима смяна на ножа на разреждащия диск.

Сменяйте диска за семена и вакуумното уплътнение, ако е необходим необичайно висок вакуум или ако не може да се постигне постоянно ниво на работа.

Вижте [„Подготовка на сеялката за съхранение“ на стр. 6-30](#) за допълнителна информация относно поддръжката на изсяващи апарати с вакуумна система.

ЗАБЕЛЕЖКА: Сваляйте дисковете за семена от изсяващите апарати за съхранение през годината и ги съхранявайте във вертикално положение върху дюбел или тръба.

ПОЧИСТВАНЕ НА ИЗСЯВАЩИЯ АПАРАТ

ЗАБЕЛЕЖКА: Използването на семена с нарушена цялост или семена, които съдържат примеси, може да причини запушване на отворите на диска и изисква по-често почистване на изсяващия апарат, за да се предотврати отклонение от сеитбените норми.

Внимателното почистване на изсяващия апарат е важно за поддържане на генетична чистота.

1. Изключете задвижващия механизъм на изсяващия апарат и свалете бункера за семена и изсяващия апарат.
2. Пресипете семената от задния десен ъгъл на бункера в контейнер.
3. Поставете бункера върху дясната му страна. Натиснете бутона за освобождаване и завъртете вакуумния капак на изсяващия апарат по посока на часовниковата стрелка, за да подравните отворите на ключалката с главите на болтовете. Повдигнете капака.
4. Завъртете главината на диска за семена по посока на часовниковата стрелка, за да отблокирате и свалите диска за семена.
5. Изпразнете изсяващия апарат.
6. Внимателно проверете дали всички семена от изсяващия апарат са премахнати.
7. Сменете диска за семена. Монтирайте вакуумния капак.

РЕГУЛИРАНЕ НА ГАБАРИТНО КОЛЕЛО

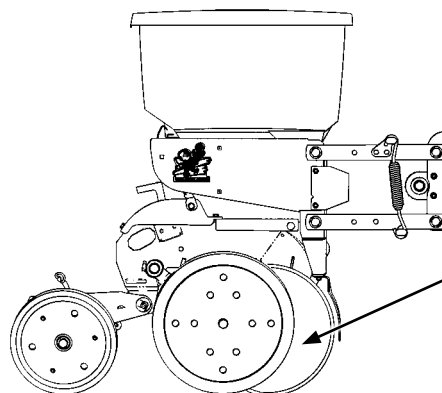
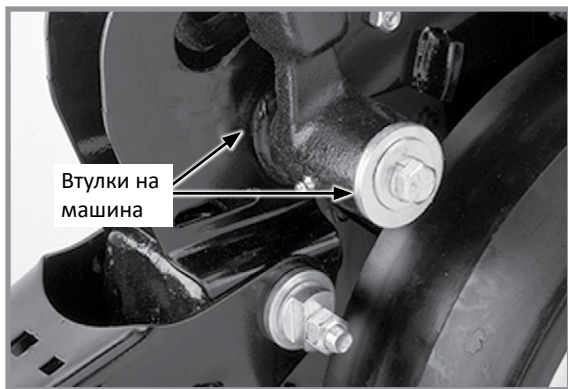

Регулирайте габаритното колело, така че да има лек контакт с ножа на разрохвача. Проверете регулирането в работно положение.

Регулиране на габаритно колело

Габаритните колела трябва да бъдат в лек контакт с ножовете на разрохвача, за да се предотврати натрупването на замърсявания или отпадъци. Габаритните колела и ножовете на разрохвача трябва да се въртят със съвсем леко съпротивление.

Добавяйте или сваляйте втулки от машината между вала и рамото на габаритното колело, за да регулирате разстоянието между габаритните колела и ножовете на разрохвача. Съхранявайте останалите втулки на машината между рамото на габаритното колело и плоската шайба от външната страна на рамото на габаритното колело.

ЗАБЕЛЕЖКА: При работа в лепкави почви може да е желателно габаритното колело да се постави по-далече от ножа.

СМЯНА НА ВТУЛКА НА РАМО НА ГАБАРИТНО КОЛЕЛО И/ИЛИ УПЛЪТНЕНИЕ

Смяна на втулки на рамо на габаритно колело/уплътнения

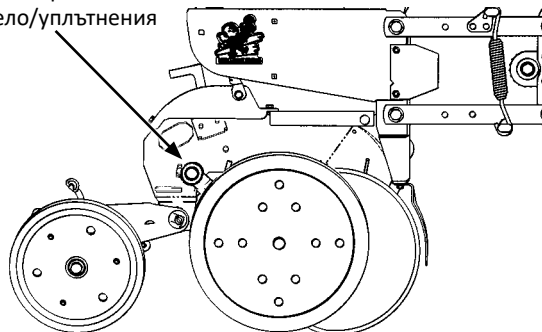

ЗАБЕЛЕЖКА: Можете да закупите комплект от втулка на рамо на габаритно колело и инструмент за монтаж на уплътнения (G1K296) чрез Вашия представител на Kinze.

1. Свалете габаритното колело от рамото.
2. Свалете рамото на габаритното колело от вала.
3. Свалете уплътнението и втулката и изхвърлете. Почистете и изсушете вътрешния отвор.

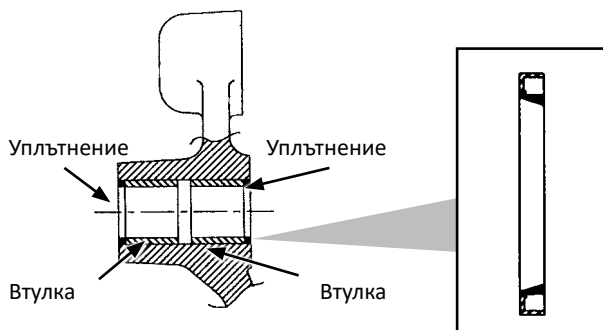

4. Поставете/натиснете резервната втулка в отвора на рамото до дълбочина от 0,125" (~3,2 мм).
5. Покрийте триещия се ръб на уплътнението със смазка.
6. Поставете/натиснете уплътнението на място с работния край навън.

ЗАБЕЛЕЖКА: Бъдете особено внимателни с работния край на уплътнението по време на монтаж. Прилагайте равномерен натиск при монтирането на уплътнението в отвора на рамото. Никога не удряйте повърхността на уплътнението директно с чук.

7. Проверявайте въртящата се ос на габаритното колело.
8. Монтирайте отново механизма на рамото на габаритното колело и самото габаритно колело.

ЗАБЕЛЕЖКА: Използвайте специална машинна втулка между рамото на габаритното колело и габаритното колело.

9. Регулирайте така че да получите правилно разстояние между гумата на габаритното колело и дисковия нож.
10. Смазвайте с многофункционална смазка SAE.

СМЯНА НА ВЪРТЯЩА ОС НА РАМО НА ГАБАРИТНО КОЛЕЛО

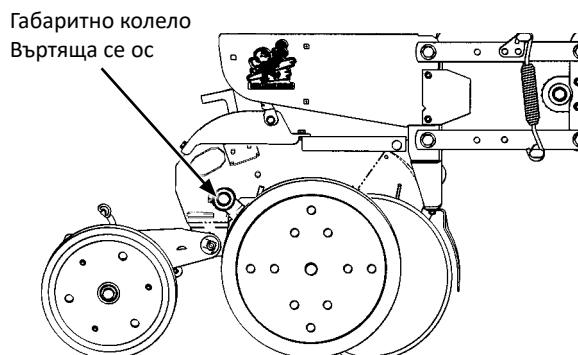

1. Свалете механизмите на габаритното колело и рамото от вала.
2. Свалете съединителния винт $\frac{1}{2}$ " x $\frac{3}{4}$ ", който държи въртящата се ос на място и свалете оста.

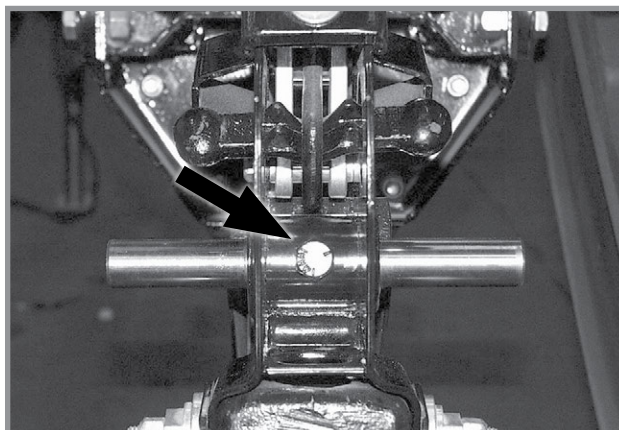

3. Монтирайте нова ос и поставете, както е показано по-долу. Точното центриране е от критично значение.

Съединителен винт на въртящата се ос

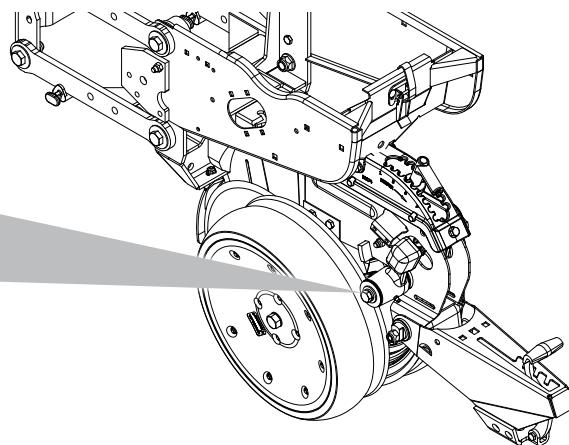
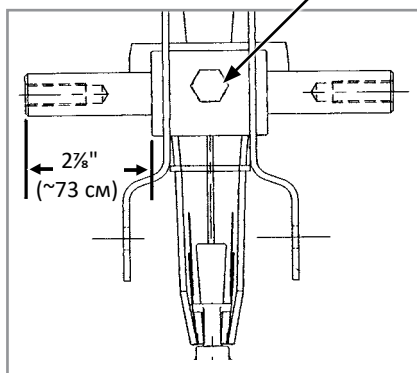

4. Монтирайте съединителен винт $\frac{1}{2}$ " x $\frac{3}{4}$ " и завийте, за да закрепите въртящата се ос на място.
5. Монтирайте механизмите на габаритното колело и рамото. Регулирайте така, че да получите правилното разстояние между гумата на габаритното колело и дисковия нож.

МОНТАЖ НА 15" НОЖ/ЛАГЕР НА РАЗРОХВАЧ

БЕЛЕЖКА

Прекомерният контакт на ножа може да причини преждевременна повреда на лагера/главината на разрохвача и прекомерно износване на ограничителя на семеразпределителя/вътрешната стъргалка. При правилно регулиране, ако единият нож е във фиксирано положение, срещуположният нож трябва да се върти със сила по-малка от 5 фунта (~22 Н) във външния край на ножа.

Поддържайте контакт между ножовете от около $1" \pm \frac{1}{2}"$ (~2,5 ± 1 см) за правилно откриване и оформяне на браздата. Тъй като диаметърът на ножа намалява поради износване, е необходимо да премествате втулките на машината от вътрешната към външната страна, за да поддържате контакт от $1" \pm \frac{1}{2}"$ (~2,5 ± 1 см).

ЗАБЕЛЕЖКА: Правилното разстояние между ножовете е от критично значение. Ножовете трябва да имат $1" \pm \frac{1}{2}"$ (~2,5 ± 1 см) контакт в този район. Когато ножовете се обръщат ръчно в срещуположни посоки един срещу друг, трябва да е налице само леко съпротивление на обръщането. Регулирайте отново стъргалката на ножа, ако е необходимо, за да я центрирате между ножовете.

ЗАБЕЛЕЖКА: Сменяйте ножовете, ако не може да се поддържа правилният контакт между тях след промяна на мястото на втулките на машината или ако ножът се износи до диаметър под $14\frac{1}{2}"$ (~37 см).

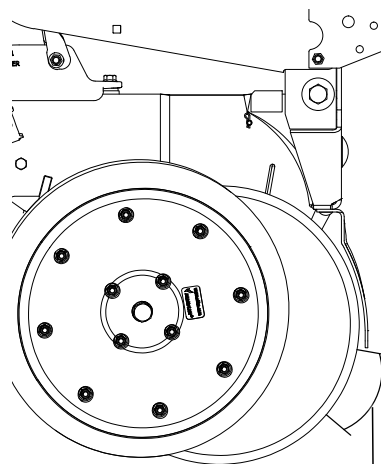

Приблизително
2,5 см ± 1 см
контакт между
ножовете.

СМЯНА НА МЕХАНИЗЪМ НА ДИСКОВ НОЖ/ЛАГЕР

ЗАБЕЛЕЖКА: Единственият случай, в който може да е необходима смяна на лагера, е ако е налице прекалена осова хлабина или ако лагерът звучи или се усеща грубо при завъртане на дисковия нож.

1. Свалете габаритното колело, стъргалката и капачката за предпазване от прах на лагера.
2. Свалете съединителния винт, шайбата и механизма на дисковия нож/лагера. Втулките на машината между вала и дисковия нож се използват за поддържане на приблизителен контакт от $1" \pm \frac{1}{2}"$ ($\sim 2,5 \pm 1$ см) между ножовете.

БЕЛЕЖКА

Лявата страна на разрохвача е със съединителен винт с лява резба. НЕ ПРЕНАТЯГАЙТЕ. При повредени резби на вала, механизмът на вала на сеещата секция трябва да се смени.

3. Монтирайте втулката(ите) на машината, нов лагер на дисков нож, шайба и съединителен винт. Завийте съединителния винт $\frac{5}{8}"$ -11 от клас 5 до 110 фут-фунта (~ 149 Нм).

ЗАБЕЛЕЖКА: Сменяйте дисковите ножове само с дискови ножове със същата дебелина.

4. Монтирайте капачката за предпазване от прах на лагера, стъргалката и габаритното колело.

СМЯНА САМО НА ЛАГЕРА

1. Свалете габаритното колело, стъргалката, капачката на лагера, съединителния винт, шайбата и механизма на дисковия нож/лагера.
2. Свалете $\frac{1}{4}"$ нитове от корпуса на лагера, за да отворите лагера.
3. Монтиране на нов лагер. Монтирайте три съединителни винта $\frac{1}{4}"$ на равни разстояния в три от шестте отвора на корпуса на лагера, за да закрепите лагера и неговия корпус на място. Монтирайте нитове в останалите три отвора. Свалете $\frac{1}{4}"$ съединителни винтове и монтирайте нитове в тези три отвора.
4. Монтирайте отново механизма на дисковия нож/лагера, шайбата и съединителния винт. Завийте съединителния винт $\frac{5}{8}"$ -11 до 110 фут-фунта (~ 149 Нм).
5. Монтирайте капачката за предпазване от прах на лагера, стъргалката и габаритното колело.

ОГРАНИЧИТЕЛ НА СЕМЕРАЗПРЕДЕЛИТЕЛ/ВЪТРЕШНА СЪРГАЛКА

Ограничителят на семеразпределителя предпазва семеразпределителя и действа като вътрешна стъргалка за ножовете на разрохвача за семена.

Свалете семеразпределителя и проверете за износване. Прекомерното износване на семеразпределителя показва износен ограничител на семеразпределителя. Сменете ограничителя на семеразпределителя, ако в долния край размерът му е $\frac{5}{8}$ " (~16 мм) или по-малък. Новият ограничител на семеразпределителя е с приблизителен размер $\frac{3}{8}$ " (~22 мм).

ЗАБЕЛЕЖКА: Сеитбата с нулева обработка или сеитбата в условия на твърда почва, особено когато сеялката не е оборудвана с предплужници за нулева обработка, и/или прекомерният контакт между ножовете увеличава износването на ограничителя на семеразпределителя и изисква по-честа проверка и/или смяна.

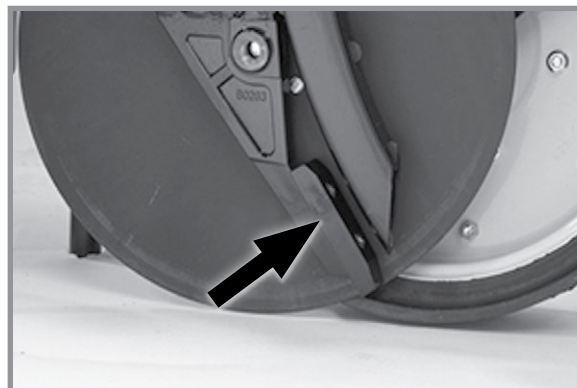

Ограничител на семеразпределител/вътрешна стъргалка
(Свалено габаритно колело/нож на разрохвач за семена)

БЕЛЕЖКА

Пренатягането на шестограмните съединителни винтове може да повреди резбите на вала и да доведе до необходимост от смяна на вала. При прекалено износен ограничител на семеразпределителя, ножовете могат да се износват към вала на сеещата секция, поради което също се изисква смяна на вала.

Свалете семеразпределителя и двата шестограмни съединителни винта, които държат ограничителя на семеразпределителя. Дръжте новия ограничител на семеразпределителя центриран между ножовете на разрохвача за семена. Монтирайте шестограмните съединителни винтове. НЕ НАТЯГАЙТЕ. Като използвате скоба или менгеме, притиснете ножовете на разрохвача заедно пред ограничителя на семеразпределителя. Затегнете придържащите винтове на ограничителя на семеразпределителя. Махнете скобите. Разстоянието между ограничителя на семеразпределителя и ножовете на разрохвача трябва да бъде равно от двете страни. Монтирайте отново семеразпределителя.

МОНТИРАН ЗА СЕЕЩА СЕКЦИЯ ПРЕДПЛУЖНИК ЗА НУЛЕВА ОБРАБОТКА

(Една втулка за колела за стърнища, монтирани на предплужника)

Проверявайте периодично дали гайките и крепежните елементи са със съответния усукващ момент.

ЗАБЕЛЕЖКА: Затегнете $\frac{5}{8}$ " крепежи на оста до 120 фут-фунта (~162 Нм)

Проверете дали предплужникът е разположен перпендикулярно на сеещата секция и изравнен пред разрохвача на сеещата секция.

Ножът на предплужника може да се регулира на една от четирите настройки. Първоначално ножът се регулира на най-високата позиция. С износването му, той може да се регулира на една от трите по-ниски настройки. Вижте „Монтиран за сееща секция предплужник за нулева обработка“ в раздел „Работа на сеещата секция“ от това ръководство.

Сменете ножа на предплужника с диаметър 16" след износване до 14½" (~37 см).

МОНТИРАНИ НА ПРЕДПЛУЖНИКА КОЛЕЛА ЗА СТЪРНИЩА

Главините на колелата са оборудвани с капсуловани лагери. Ако лагерите звучат или се усещат груби при завъртане на колелото, трябва да ги смените.



Монтирани на предплужника колела за стърнища

ЗЪБЧАТО ЗАТВАРЯЩО КОЛЕЛО

Вътрешните части на зъбчатото затварящо колело започват да се износват след изтичане на около 70% от полезния им живот. Обърнете/поставете на обратно колелото, за да можете да го използвате до края на жизнения му цикъл.

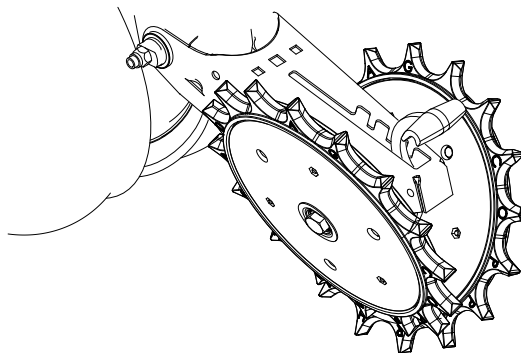

Монтирано на сеещата секция зъбчатото затварящо колело

ПРИСТАВКА ЗА ГРАНУЛИРАН ХИМИЧЕН ПРЕПАРАТ

Преди прибиране на сеялката за съхранение, изключете задвижващия механизъм за гранулиран химичен препарат, като завъртите копчето за издърпване на $\frac{1}{4}$ оборот обратно на часовниковата стрелка. Свалете задвижващата верига и изпразнете и почистете всички бункери за гранулиран химичен препарат. Почистете задвижващите вериги и ги напръскайте със спрей против ръжда или потопете веригите в масло. Проверете и сменете износените или повредените части.

Монтирайте бункерите и веригите. Проверете подравняването на веригите.



РЕГУЛИРАНЕ/СМЯНА НА НАКЛАДКИТЕ ПРОТИВ ИЗНОСВАНЕ

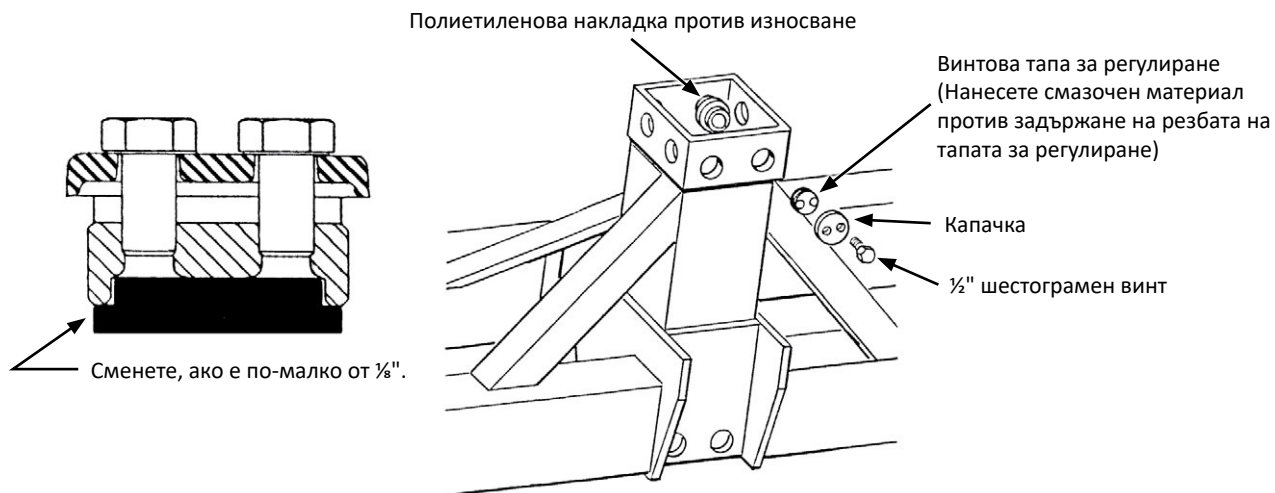

Централната секция на сеяката включва стоманена тръбна рама и 16 регулируеми механизма на накладки против износване, движещи се нагоре и надолу спрямо централната стойка, облицована с неръждаема стомана. Всеки регулируем механизъм на накладка против износване се състои от полиетиленова накладка против износване, винтова тапа за регулиране и капачка. Механизмът се крепи на място от винтовата капачка за регулиране и се захваща на място с капачката и два $\frac{1}{2}$ " шестограмни винта.

Проверявайте регулирането на накладката и износването всяка година за всички механизми на накладки против износване.

1. Подпрете рамата с подходящи стойки за безопасност с нормирано тегло на удобна работна височина, като всички сеещи секции са на разстояние от земната повърхност.
2. Нивелирайте рамата на сеяката от двете страни и спрямо предната и задната част с оста на сеяката.
3. Отстранете двете $\frac{1}{2}$ " шестограмни винта и капачката. Монтирайте отново шестограмните винтове в накладката за регулиране и отстранете винтовата тапа за регулиране и полиетиленовата накладка против износване като използвате шестограмните винтове като дръжка.
4. Сменете полиетиленовата накладка против износване, ако е износена до по-малко от $\frac{1}{8}$ ".

БЕЛЕЖКА

Пренатягането на шестограмните съединителни винтове може да повреди резбите на вала и да доведе до необходимост от смяна на вала. При прекалено износен ограничител на семеразпределителя, ножовете могат да се износват към вала на сеещата секция, поради което също се изисква смяна на вала.

5. Нанесете смазочен материал против задържане CAMO на резбите на тапата за регулиране. Затегнете ръчно полиетиленовата накладка против износване докато тя докосне леко централната стойка, облицована с неръждаема стомана. Максимално допустимото разстояние е не по-вече от 0,060".
6. Монтирайте капачката с два $\frac{1}{2}$ " съединителни винта. Усучете съединителните винтове до 25-30 фут-фунта (~34 - 41 Нм).

ПРОВЕРКА НА ПОСЛЕДОВАТЕЛНОСТ НА МАРКЕРИТЕ/КОНТРОЛНИЯ КЛАПАН ЗА ДЕБИТА



ПРЕДУПРЕЖДЕНИЕ

Хидравличната течност под налягане може да проникне в тъканите на тялото и да причини смърт, сериозна инфекция или други наранявания. Течност, проникнала под кожата, трябва **НЕЗАБАВНО** да бъде премахната от хирург, запознат с този тип нараняване. Преди да включите системата под налягане, проверете дали връзките са здраво затегнати и дали целостта на маркучите и фитингите не е нарушена. Възможно е течовете да не се виждат. Стойте на разстояние от места с предполагаемо наличие на течове. Освободете от налягане, преди да проверите за течове или преди поддръжка на системата.



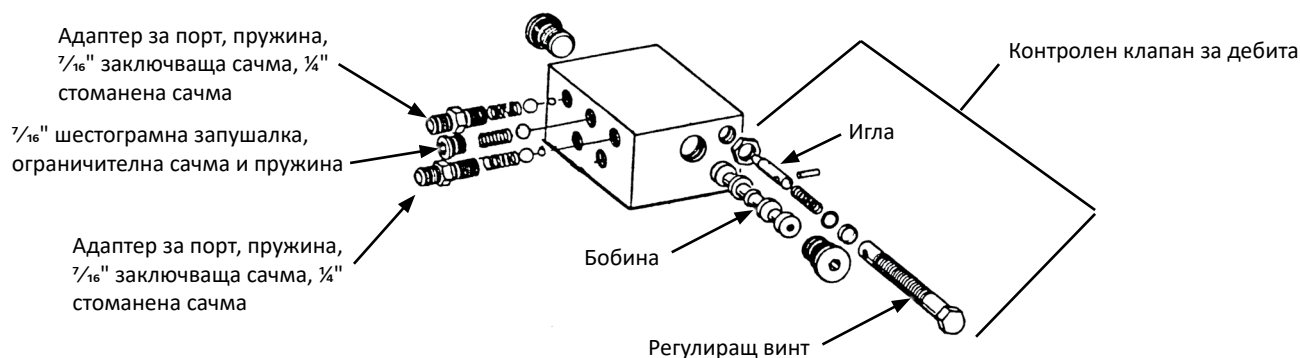

Механизмът на клапановия блок се състои от механизма за определяне на последователността на маркерите и клапаните за контрол на дебита в един механизъм. Частта на клапана за смяна на последователността се състои корпус с камери, съдържащ бобина и поредица от спирателни клапани за насочване на хидравличния поток на маслото.

1. Свалете механизма на клапановия блок от сеялката.
2. Свалете механизма на ограничителя и адаптерите за портове от задната част на клапановия блок.

БЕЛЕЖКА

Възможно е бобината да се повреди, ако механизмите на ограничителя и адаптерите за портове не бъдат свалени преди сваляне на бобината.

3. Свалете запушалката от двете страни на клапановия блок и свалете бобината.
4. Проверете всички части за износване, замърсяване или чужди материали. Проверете повърхностите на местата за поставяне в клапана. Сменете дефектните части.
5. Смажете бобината с леко масло и монтирайте отново. Проверете дали бобината се движи свободно в корпуса на клапана.

ЗАБЕЛЕЖКА: Уверете се, че сте монтирали правилните заключващи сачми и пружини във всеки отвор на клапана при повторното му монтиране.

От всяка страна на механизма на блока има контролен клапан за дебита. Регулирайте клапаните за контрол на дебита за скорост на повдигане и спускане като част от процедурата по монтаж или при първоначалното пускане на машината. Ако клапанът не функционира правилно или изисква често регулиране, свалете иглата на карбуратора и я проверете. Проверете за примеси и замърсяване. Уверете се, че иглата се движи свободно в регулиращия винт. Сменете дефектните компоненти.

ЗАБЕЛЕЖКА: Хидравличната система работи бавно, когато маслото е студено. Направете всички настройки със затоплено масло.

ЗАДВИЖВАЩ МЕХАНИЗЪМ НА ПОМПА СЪС СИЛООТВОДЕН ВАЛ И ОПЦИЯ ЗА МАСЛООХЛАДИТЕЛНА СИСТЕМА

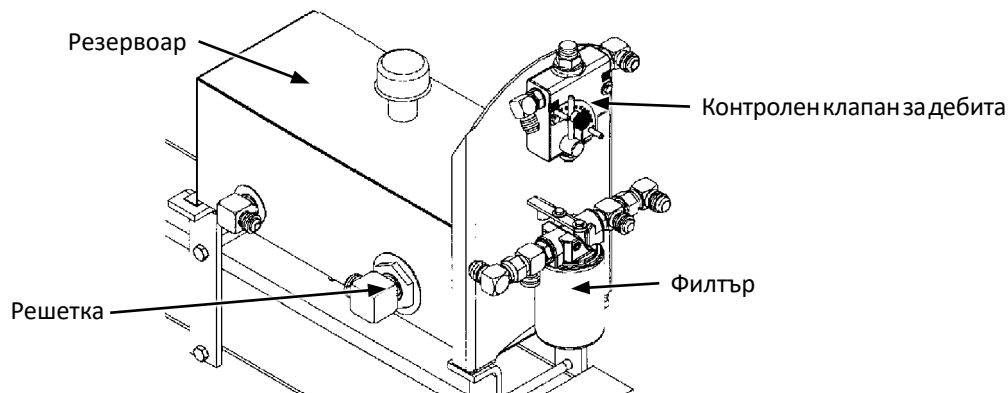

Източвайте резервоара, почиствайте решетката и сменяйте филтъра всяка година.

1. Отделете смукателната тръба (маркуча между резервоара и помпата) от резервоара и източете. За да източите резервоара напълно, повдигнете сеялката до работно повдигнато положение.
2. Сменете филтъра с висококачествен филтър с пропускливост 10 микрона.
3. Напълнете системата с хидравлична течност за трансмисии, подходяща за различни класове и с широк температурен диапазон. Вместимостта на резервоара е приблизително 10 галона (38 л). Вижте [„СПЕЦИФИКАЦИЯ НА МАСЛОТО“ на стр. 2-10](#) за повече информация.
4. Стартирайте системата и пуснете с трактор в режим на покой и с изключен вентилатор в продължение на 1-2 минути. Превключете вентилатора на пълна скорост, като тракторът е в режим на покой, в продължение на 1-2 минути.
5. Проверете нивото на течността в резервоара и заредете при необходимост. Нивото на хидравлична течност трябва да бъде около 1"-2" (~3 - 5 см) от горната част на резервоара след пускане на помпата и след настройване на маркучите, за да има достатъчно място за течността, когато тя се разшири при нагряване.
6. Включете трактора на скорост на силоотводен вал и регулирайте контрола на дебита до желаното ниво на вакуум като използвате лоста на контролния клапан за дебита.

Проверка на спирателен клапан (в клапановия блок под механизма на мотора на вакуумния вентилатор)

Проверете дали вързането на клапана предотвратява обратно въртене на мотора на вакуумния вентилатор. Проверете за чужди тела и ги отстранете и проверете за вътрешен теч в пръстена. Почистете или сменете при дефект.

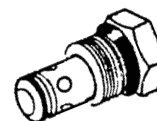

СМАЗВАНЕ ИЛИ СМЯНА НА ЛАГЕР НА МАРКЕР

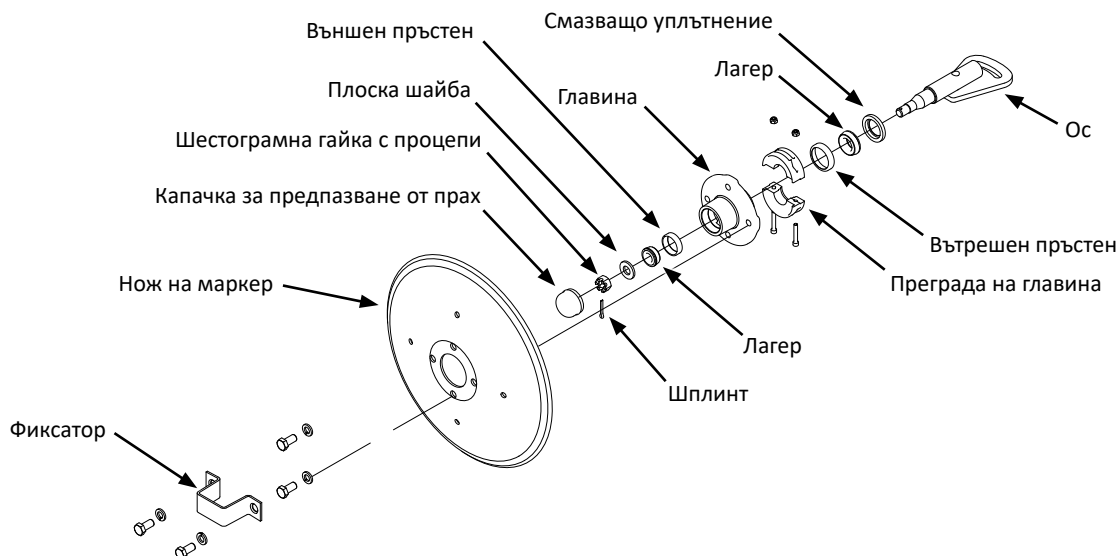

1. Свалете фиксатора и ножа на маркера.
2. Свалете капачката за предпазване от прах от главината.
3. Свалете преградата на главината. Отбележете посоката на монтаж.
4. Свалете шплинта, шестограмната гайка с процепи и шайбата.
5. Плъзнете главината от оста.
6. Свалете лагерите и пръстените и изхвърлете, ако ще се сменят лагерите. Почистете главината и изсушете. Свалете само лагерите, но не и пръстените, ако правите само профилактика.
7. Натиснете навътре новите пръстени на лагерите като по-дебелият ръб е навътре. (Само при процедура за смяна на лагер.)
8. Покрийте внимателно лагерите с износостойчива смазка за колесни лагери, като запълните със смазка между конуса на ролката и сепаратора на лагера. Запълнете пространството между халките на лагера в главината със смазка.
9. Монтирайте гумено уплътнение при смазващото уплътнение. Поставете вътрешния лагер на място и притиснете новото гумено уплътнение/смазващо уплътнение.
10. Почистете оста и монтирайте главината.
11. Монтирайте външния лагер, шайбата и шестограмната гайка с процепи. Затегнете шестограмната гайка с процепи, докато въртите главината, докато усетите леко съпротивление. Това означава, че всички повърхности на лагера са в контакт. Развийте гайката с процепи до най-близкия процеп за фиксиране и монтирайте шплинта.
12. Напълнете приблизително $\frac{3}{4}$ от капачките за предпазване от прах на колесния лагер със смазка и монтирайте на главината.
13. Монтирайте преградата на главината.
14. Монтирайте ножа на маркера и фиксатора на главината. Затегнете механизма равномерно.

ТЕХНИЧЕСКО ОБСЛУЖВАНЕ ИЛИ СМЯНА НА КОЛЕСЕН ЛАГЕР

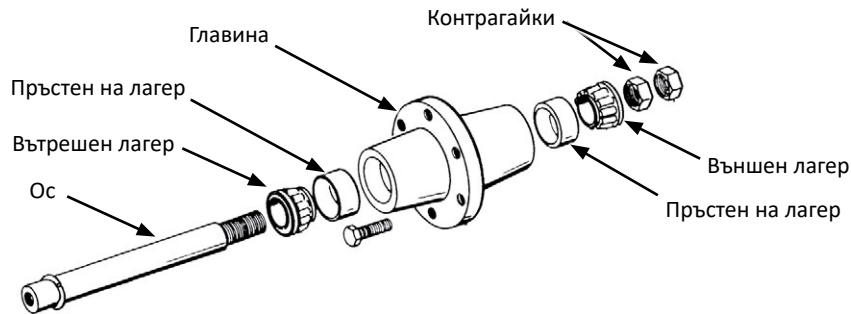

1. Повдигнете гумата на разстояние от земната повърхност и свалете колелото.
2. Свалете двойните контрагайки и плъзнете главината от оста.
3. Свалете лагерите и пръстените и изхвърлете, ако ще се сменят лагерите. Почистете главината и изсушете. Свалете само лагерите, но не и пръстените, ако правите само профилактика.
4. Натиснете навътре новите пръстени на лагерите като по-дебелият ръб е навътре. (Само при процедура за смяна на лагер.)
5. Покрийте внимателно лагерите с износоустойчива смазка за колесни лагери, като запълните със смазка между конуса на ролката и сепаратора на лагера. Запълнете пространството между халките на лагера и главината със смазка.
6. Поставете вътрешния лагер на място.
7. Почистете оста и монтирайте главината.
8. Монтирайте външния лагер и контрагайката. Затегнете контрагайката, докато въртите главината, докато усетите леко съпротивление. Това означава, че всички повърхности на лагера са в контакт. Развийте контрагайката на $\frac{1}{4}$ оборот или докато усещате само леко съпротивление, докато въртите главината. Монтирайте втора контрагайка, която да закрепите към първата.
9. Монтирайте колелото на главината. Затегнете механизма равномерно.

ПОЧИСТВАНЕ И РЕМОТ НА СПИРАТЕЛЕН КЛАПАН ЗА ТОР

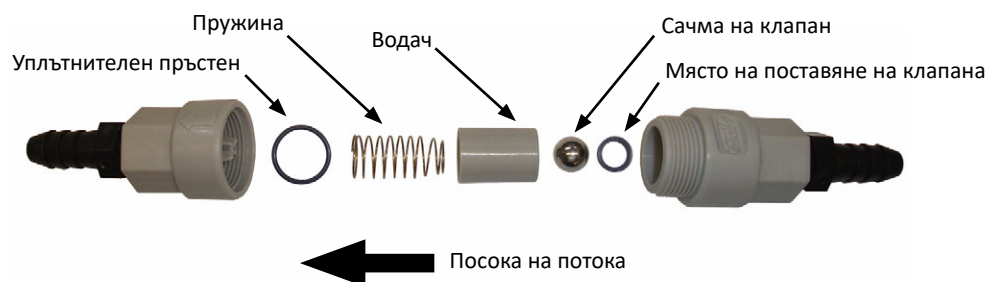

1. Развийте корпуса на клапана и отделете двете половини. Отбележете посоката и местоположението на частите.
2. Почистете и проверете частите. Изплакнете с чиста вода. Сменете повредените части.
3. Монтирайте отново точно както е показано. Уплътнителният пръстен и мястото за поставяне на клапана трябва да бъдат здраво закрепени на място във всяка половина от корпуса на клапана.

ПОДДРЪЖКА НА БУТАЛНАТА ПОМПА

- Ежедневно проверявайте маслото и напълвайте картера до подходящо ниво с висококачествено масло SAE 90. При нивелирана помпа маслото трябва да е в рамките на 1/2" от дъното на отвора на гърба на картера. Можете да използвате дълга тел или свинска опашка като пръчка, за да проверите нивото – необходима е известна дължина поради дълбочината на отвора.
- Ежедневно смазвайте всички гресьорки на дистанционера на верижното зъбно колело, външната покривна плоча, края на колянвия вал и фланеца на салника. Напълнете гресьорките, докато видимо се забелязва изтичане на мазнина от съпадащите части. При гресьорката на фланеца на салника ще се види смазка, която се просмуква от вентилационния отвор от противоположната страна на фланеца.
- Маслото на помпата трябва да се сменя сезонно или по-често при екстремни условия на употреба.
- Ежедневно проверявайте визуално зъбното колело и задвижващата верига за прекомерно износване или корозия. Смазвайте редовно веригата, за да намалите корозията. Подравняването на веригата трябва да е право.

СЪХРАНЕНИЕ НА БУТАЛНАТА ПОМПА

БЕЛЕЖКА

Не позволявайте въздух да проникне в помпата! Това е единственият начин да се предотврати корозия. Дори за кратки периоди на съхранение, навлизането на въздух в помпата причинява БЪРЗА и ТЕЖКА КОРОЗИЯ. Ниските температури могат да причинят замръзване на течността или водата вътре в помпата, което може да причини сериозни повреди на отливките с мокър край.

ПРЕЗ НОЩТА

Суспензионният тор трябва да се отмива от помпата за ВСЕКИ период на съхранение. За прозрачни течности:

1. Постоянни или повишаващи се температури: оставете помпата и маркучите пълни с разтвор. НЕ ИЗПУСКАЙТЕ и НЕ пускайте въздух към помпите.
2. Прохладно време: (разтворът вероятно ще се утаи), напълнете помпата с вода и я оставете пълна. НЕ допускайте въздух.
3. Температура на замръзване: напълнете помпата с RV-антифриз и оставете напълнена, НЕ пропускайте въздух.

ЕДНА ДО ДВЕ СЕДМИЦИ

ПРИЕМЛИВО: Промийте помпата старателно с 5 до 10 галона разтвор, който ще неутрализира последно изпомпаната течност (вижте инструкциите на производителя). Напълнете с чиста вода и НЕ ОТВОДНЯВАЙТЕ. Дръжте помпата затворена, за да изключите навлизането на въздух. Ако са прогнозирани температури на замръзване, трябва да се използва процедурата за зимно съхранение (вижте по-долу), за да се избегне повреда на отливките на помпата.

ПРЕДПОЧИТАНО: Промийте помпата, както е описано по-горе. НЕЗАБАВНО напълнете всички проходи в помпата с чист RV антифриз, който съдържа инхибитор на ръждата. Поставете запушалки 1-1/2" NPT PVC в смукателните и изпускателните фитинги, за да поддържате помпата пълна и да изключите навлизането на въздух.

СЪХРАНЕНИЕ ПРАЗ ЗИМАТА

1. Промийте помпата, както е описано по-горе.
2. Включете помпата на 10, изтеглете чистия RV-антифриз, докато изтичането стане чисто. Ако системата използва разделител на потока (FD), изпомпвайте RV-антифриза през колектора на FD, докато се види в линиите за изпразване. Напълнете помпата и запушете смукателните и изпускателни фитинги на помпата, за да запазите RV-антифриза.

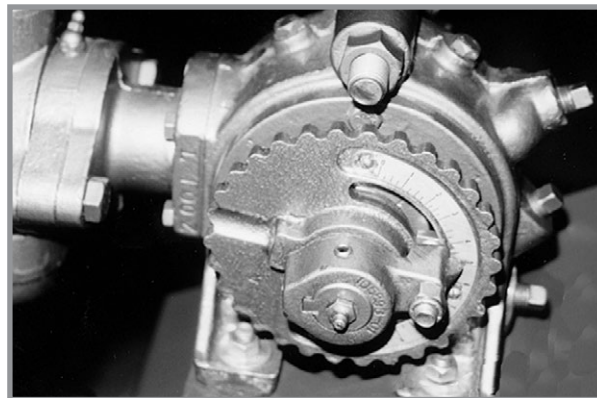
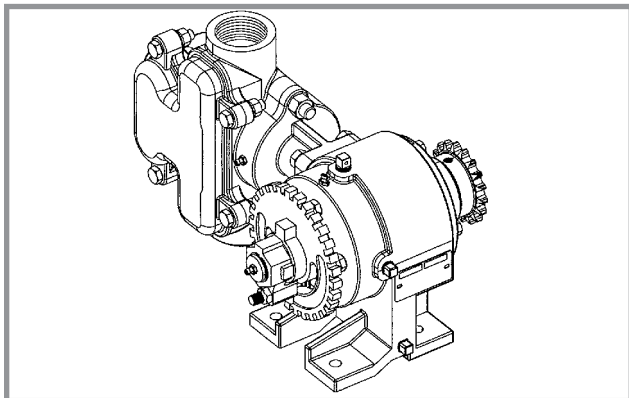

Бутална помпа за течен тор

ПОДГОТОВКА НА СЕЯЛКАТА ЗА СЪХРАНЕНИЕ

- Съхранявайте сеялката на сухо и защитено място, ако е възможно.
- Премахнете всички отпадъци, които може да са заседнали във верижните зъбни колела, и отстранете замърсяванията, които биха могли да привличат или да задържат влага.
- Почистете всички задвижващи вериги и ги напръскайте със спрей против ръжда или свалете веригите и ги потопете в масло.
- Смажете сеялката и сеещите секции във всички точки за смазване.
- Проверете дали е необходима смяна на някои части на сеялката и поръчайте в периода извън сезона.
- Уверете се, че бункерите за семена и за гранулиран химичен препарат са празни и почистени.
- Почистете изсяващите апарати и съхранявайте на сухо място без гризачи.
- Свалете дисковете за семена от изсяващите апарати тип „четка“, почистете и съхранявайте изсяващите апарати със свалени дискове.
- Смажете или боядисайте разрохвачите/ножовете и дисковите ножове на маркера, за да предотвратите образуването на ръжда.
- Изплакнете резервоарите за течен тор, маркучите и измервателната помпа с чиста вода. Вижте „Съхранение на бутална помпа“, ако е приложимо.
- Изпразнете и почистете бункерите за сух тор. Демонтирайте и почистете шнековите разделители на изсяващия апарат. Монтирайте отново и покрийте всички метални части с препарат против ръжда.

ПОЛЕЗЕН ЖИВОТ НА ХИДРАВЛИЧНИЯ МАРКУЧ

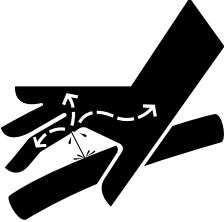
 ПРЕДУПРЕЖДЕНИЕ	<p>Хидравличната течност под налягане може да проникне в тъканите на тялото и да причини смърт, сериозна инфекция или други наранявания. Течност, проникнала под кожата, трябва НЕЗАБАВНО да бъде премахната от хирург, запознат с този тип нараняване. Преди да включите системата под налягане, проверете дали връзките са здраво затегнати и дали целостта на маркучите и фитингите не е нарушена. Възможно е течовете да не се виждат. Стойте на разстояние от места с предполагаемо наличие на течове. Освободете от налягане, преди да проверите за течове или преди поддръжка на системата.</p>
	

Правилното съхранение на хидравличните маркучи може значително да увеличи полезния им живот до период от три до пет години. След този период срокът на експлоатация на маркучите може да намалее, в зависимост от променливи фактори, като разлики в каучуковите материали и средата на съхранение. Вижте насоките по-долу за най-добри практики при съхранение.

- Съхранявайте на чисто, хладно и сухо място
- Избягвайте пряка слънчева светлина или влага
- Не съхранявайте в близост до електрическо оборудване с висока мощност
- Избягвайте контакт с корозивни химикали
- Избягвайте ултравиолетова светлина
- Избягвайте места с очевидно присъствие на насекоми или гризачи

Необичайно дългите периоди на съхранение или недобрата среда на съхранение могат да доведат до проблеми в работата или до преждевременна повреда. Винаги преди употреба проверявайте всички маркучи за прекомерно износване, драскотини или отвори. Ако установите такива дефекти, сменете незабавно, за да избегнете потенциална неизправност, материални щети или нараняване.

ХИДРАВЛИЧНА СИСТЕМА НА ВАКУУМНА СЕЯЛКА

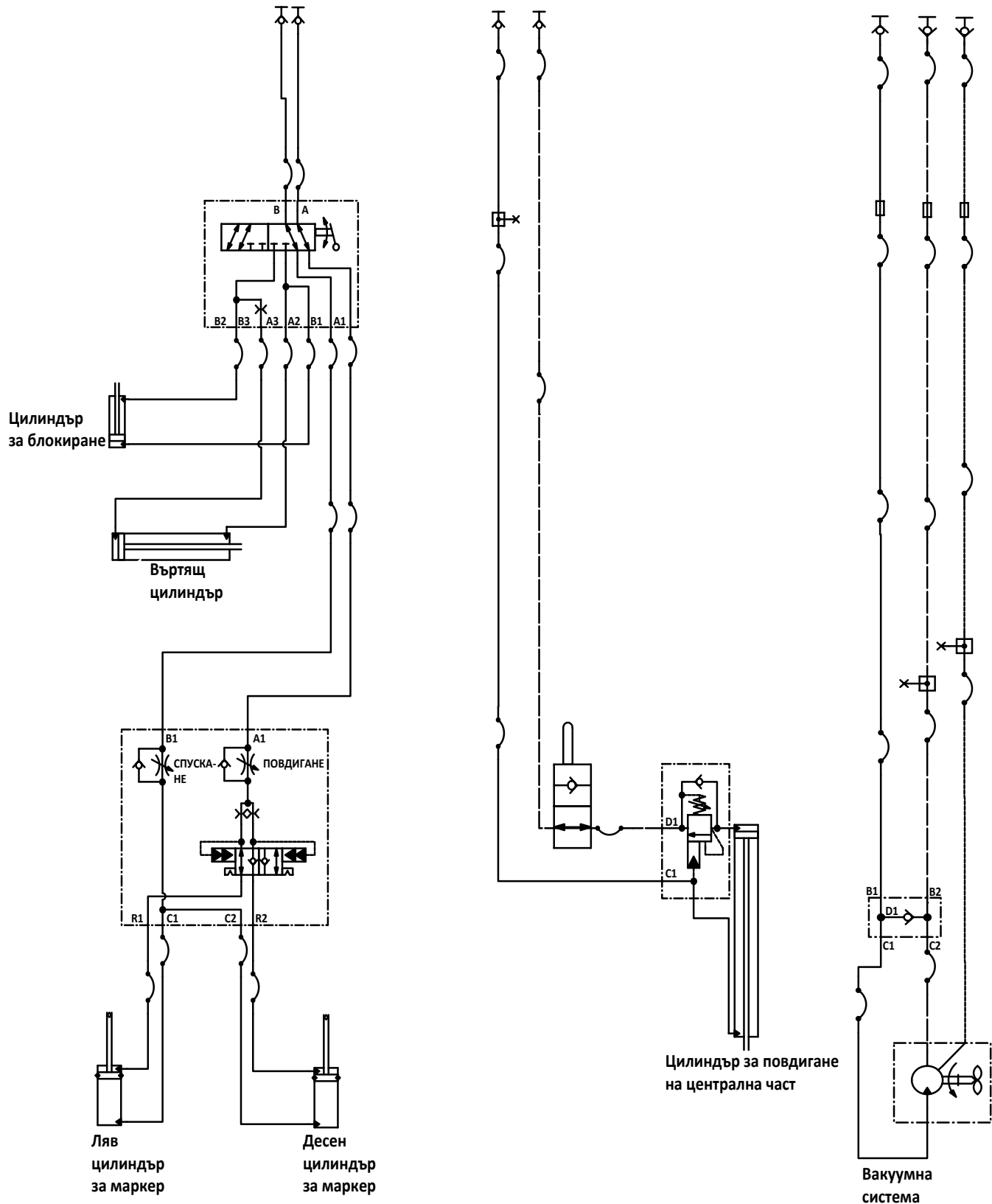

ХИДРАВЛИЧНА СИСТЕМА НА СЕЯЛКА С БУНКЕР ЗА ЗАРЕЖДАНЕ НА НАСИПНИ МАТЕРИАЛИ

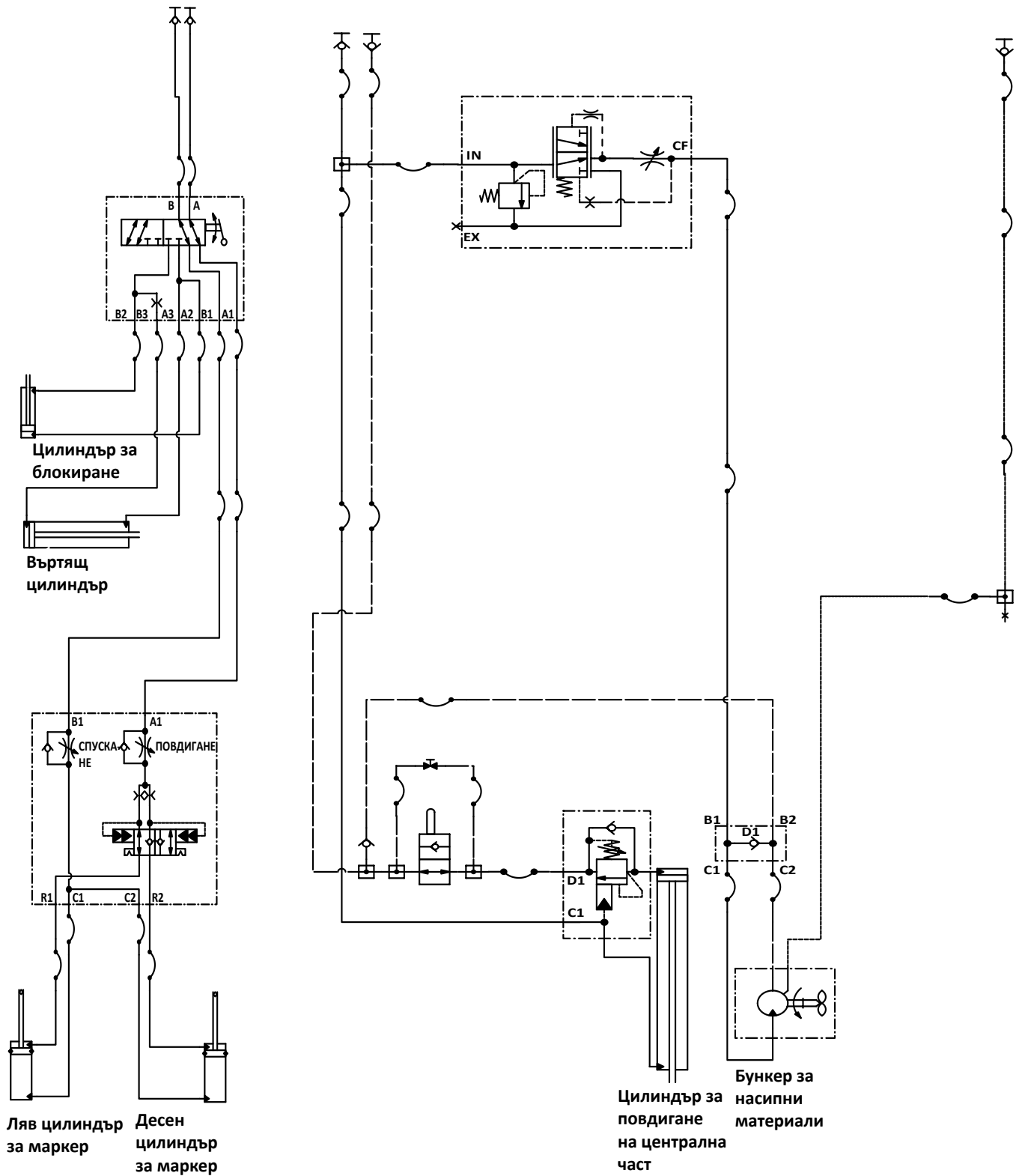

ХИДРАВЛИЧНА СИСТЕМА НА СЕЯЛКА С БУНКЕР ЗА НАСИПНИ МАТЕРИАЛИ С ВАКУУМНА СИСТЕМА

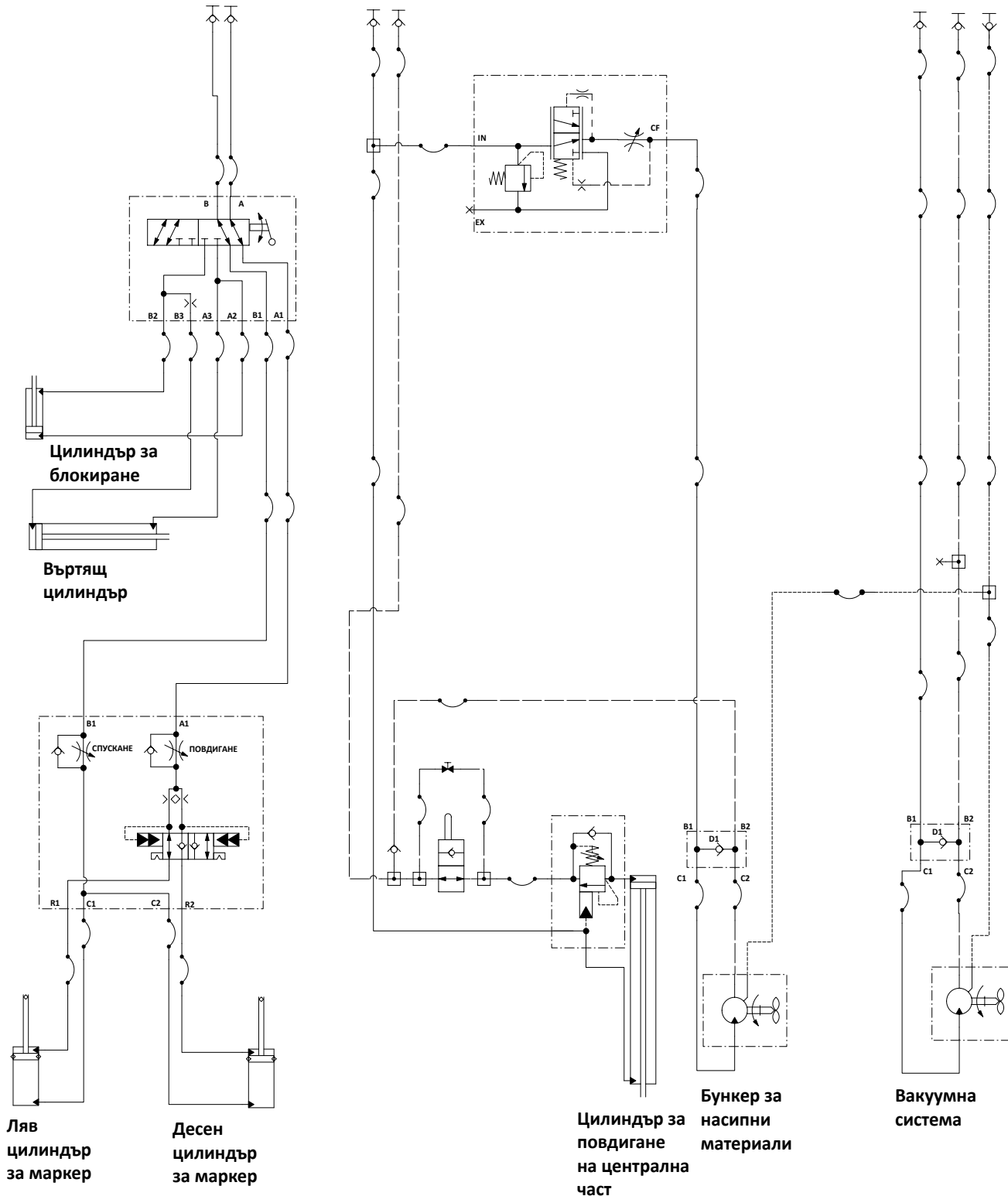

ХИДРАВЛИЧНА СИСТЕМА НА ВАКУУМНА СЕЯЛКА С ОПЦИЯ ЗА СИЛООТВОДЕН ВАЛ

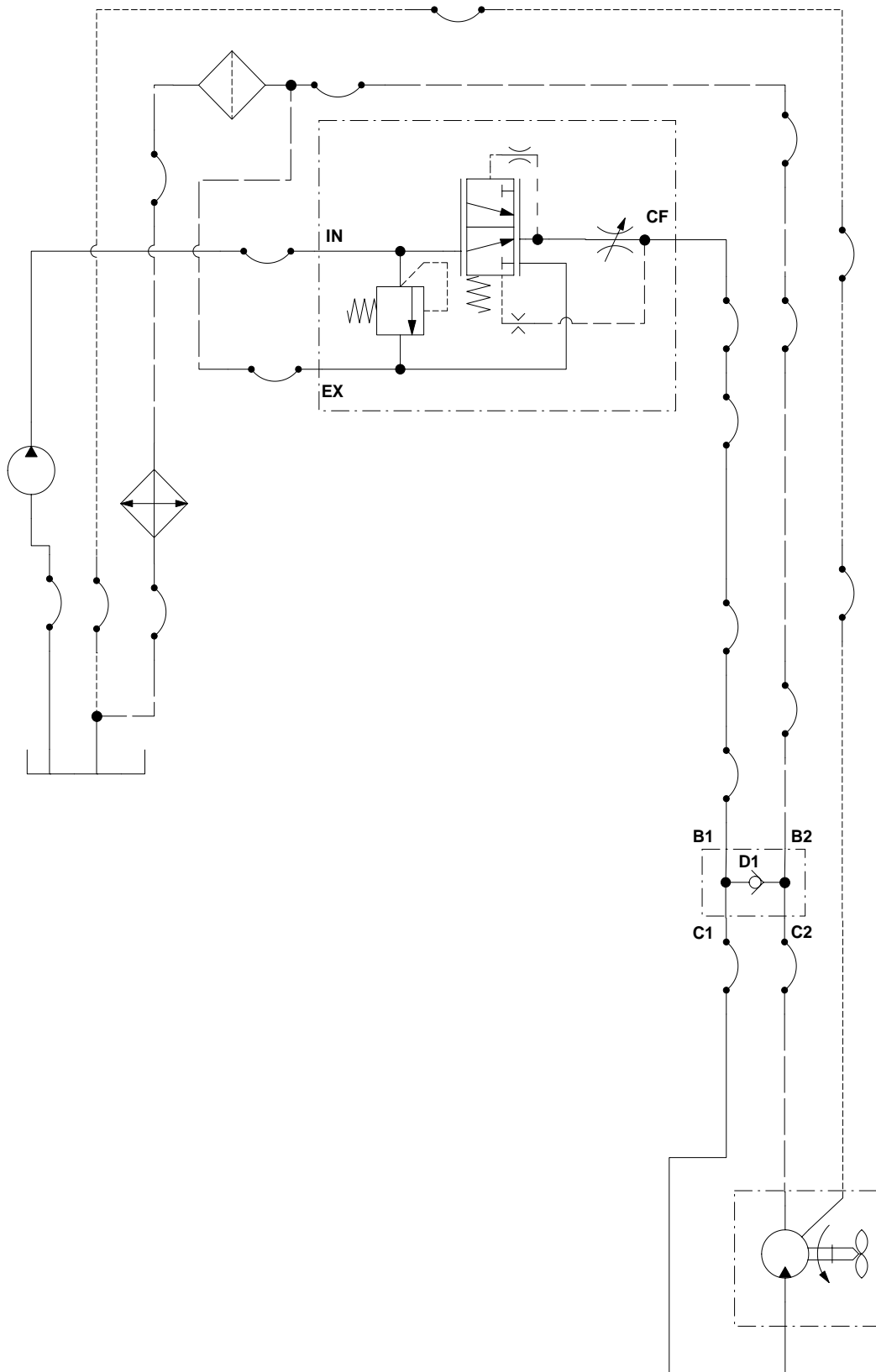

ХИДРАВЛИЧНА СИСТЕМА НА ВАКУУМНА СЕЯЛКА С БУНКЕР ЗА НАСИПНИ МАТЕРИАЛИ С ОПЦИЯ ЗА СИЛООТВОДЕН ВАЛ

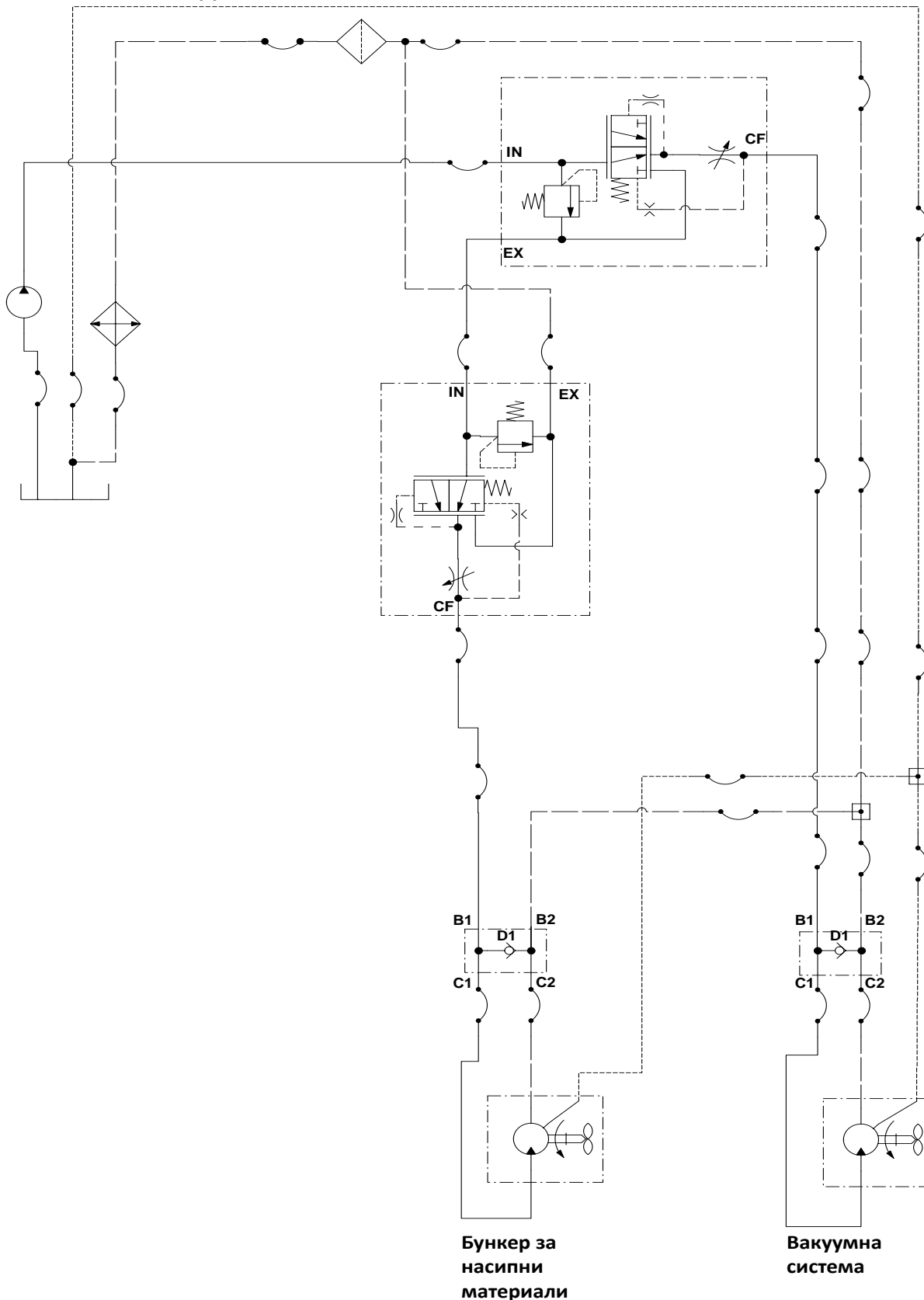

ХИДРАВЛИЧНА СИСТЕМА НА ВАКУУМНА СЕЯЛКА С ОПЦИЯ ЗА СИЛООТВОДЕН ВАЛ И BLUE DRIVE (ЕЛЕКТРИЧЕСКО ЗАДВИЖВАНЕ)

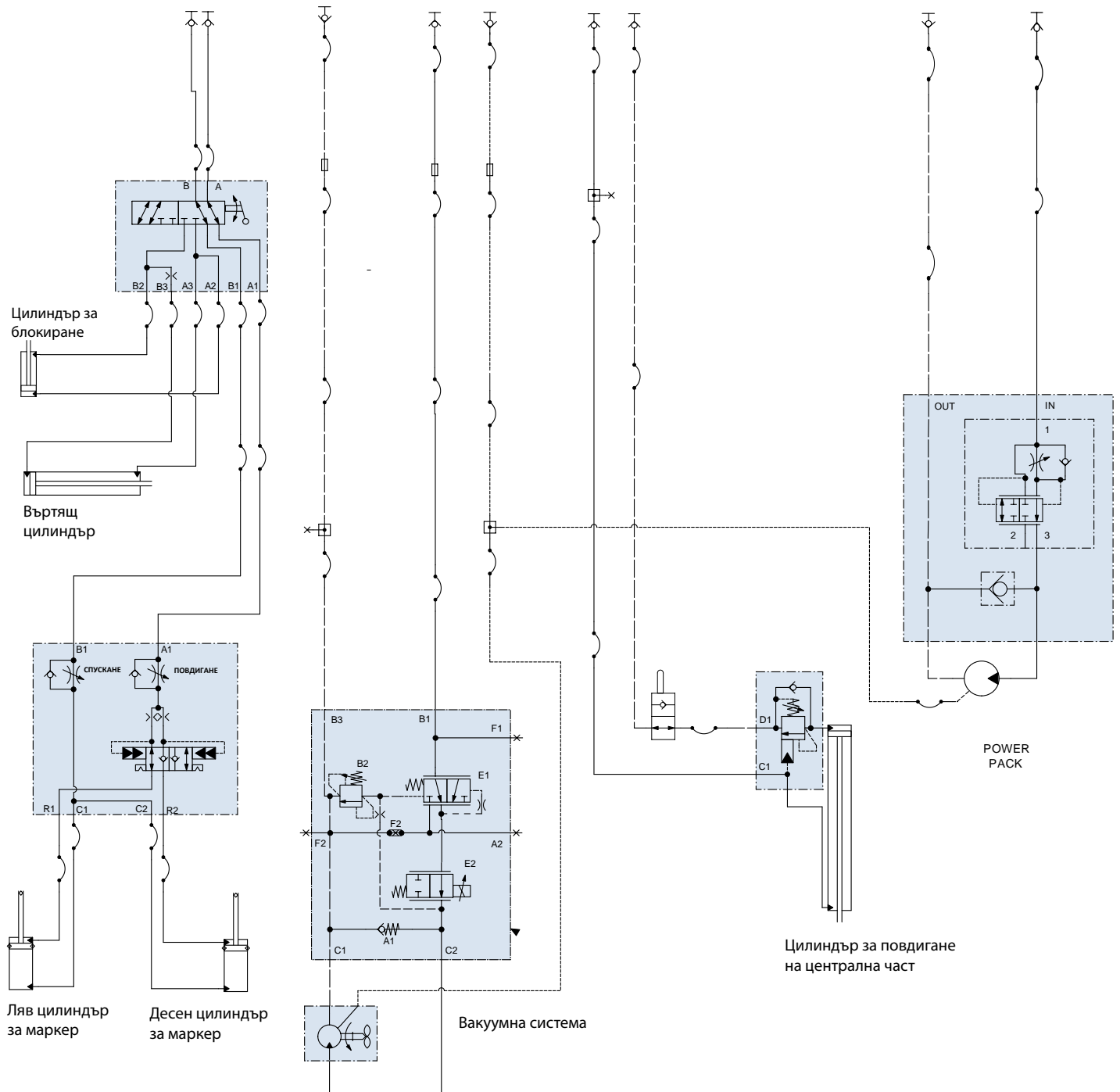

ХИДРАВЛИЧНА СИСТЕМА НА СЕЯЛКА С БУНКЕР ЗА НАСИПНИ МАТЕРИАЛИ С ВАКУУМНА СИСТЕМА И BLUE DRIVE (ЕЛЕКТРИЧЕСКО ЗАДВИЖВАНЕ)

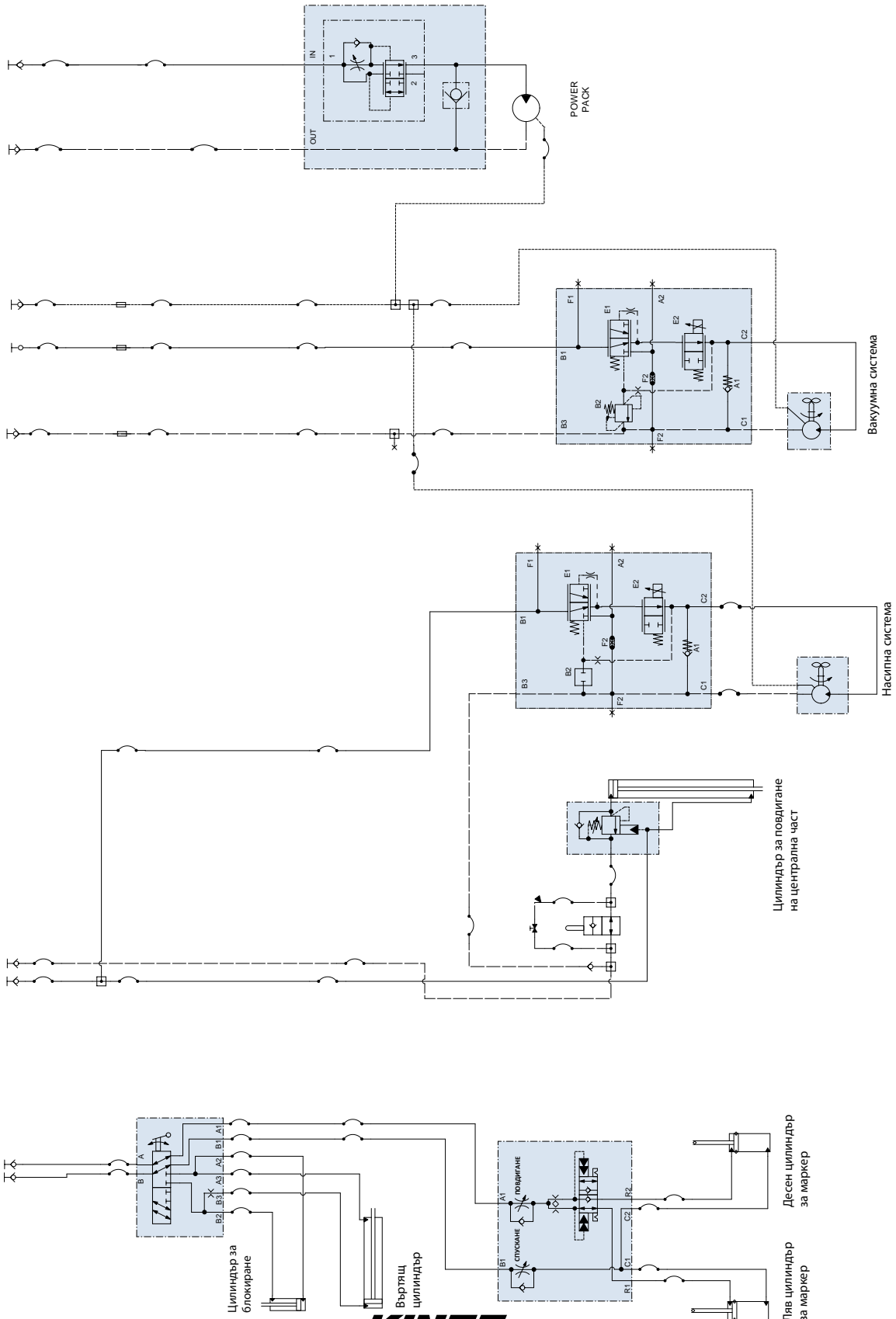

ДИАГРАМА НА ХИДРАВЛИЧНА СИСТЕМА - СИСТЕМА С МОТОР НА ВАКУУМЕН ВЕНТИЛАТОР



БЕЛЕЖКА

Свържете пробката за източване на картера на хидравличния мотор към тръба за рецикулация с нулево налягане върху трактора, в противен случай хидравличният мотор ще се повреди. НЕ свързвайте пробката за източване на картера на хидравличния мотор към изход за селекторен клапан. Свържете се с производителя на трактора за конкретна информация относно връщането на нулево налягане.

ПОДДРЪЖКА НА АКУМУЛАТОРА

БЕЛЕЖКА	Прочетете и спазвайте всички етикети и инструкции на производителя.
----------------	--

Спецификации на акумулатора	
Химичен състав:	Оловно-киселинен акумулатор (лесен за поддръжка)
Напрежение:	12,00 V
Капацитет:	>7,00 Ah
Тегло:	6,9 кг
Дължина:	194 мм
Ширина:	126 мм
Височина:	183 мм
Извод:	Лява плюсова клемма

ПРЕДИ СЕИТЪБИНИЯ СЕЗОН

- Проверете и почистете всички съединения.
- Заредете напълно акумулаторите, преди да ги монтирате в сеялката.
- Зарядът на акумулатори на повече от две години трябва да бъде проверен.
- Монтирайте отново акумулаторите или свържете кабелите с отрицателно заземяване.

ПОДГОТОВКА ЗА СЪХРАНЕНИЕ

Поддръжката на акумулатори на сеялката, съхранявани в продължение на повече от един месец, трябва да бъде следната:

- Извадете акумулаторите или откачете минусовата клемма.
- Заредете напълно акумулаторите преди съхранение.
- Съхранявайте на хладно и сухо място.
- Пазете от замръзване.

БЕЛЕЖКА	При смяна на акумулаторите сменяйте и двата акумулатора едновременно. НИКОГА не сменяйте акумулаторите един по един. Акумулаторите в хранващия блок трябва да бъдат идентични.
----------------	---



СХЕМА НА ЕЛЕКТРИЧЕСКИ КАБЕЛИ НА КОМПЛЕКТА ЗА ОСВЕТЛЕНИЕ



Осветителният комплект отговаря на стандартите ISO 1724. За правилно окабеляване на фаровете на трактора Ви, проверете информацията от производителя на трактора.

СХЕМА НА СВЪРЗВАНЕ НА ГЕНЕРАТОРА (BLUE DRIVE)

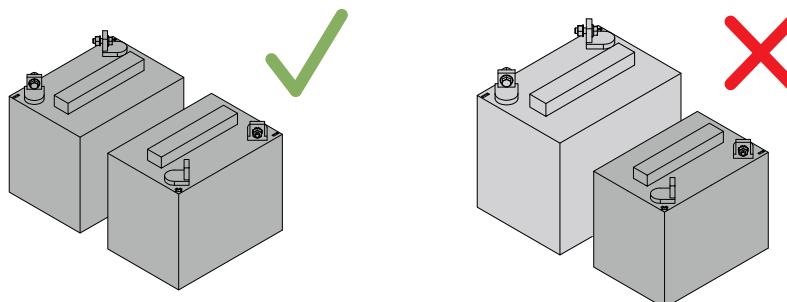
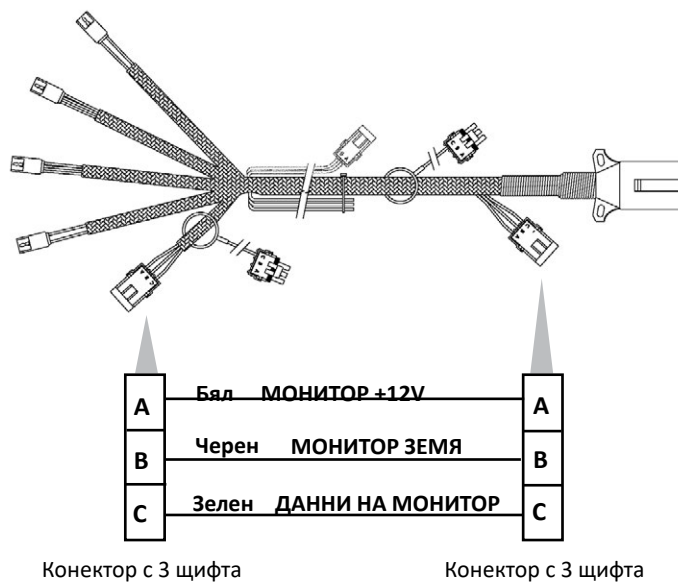
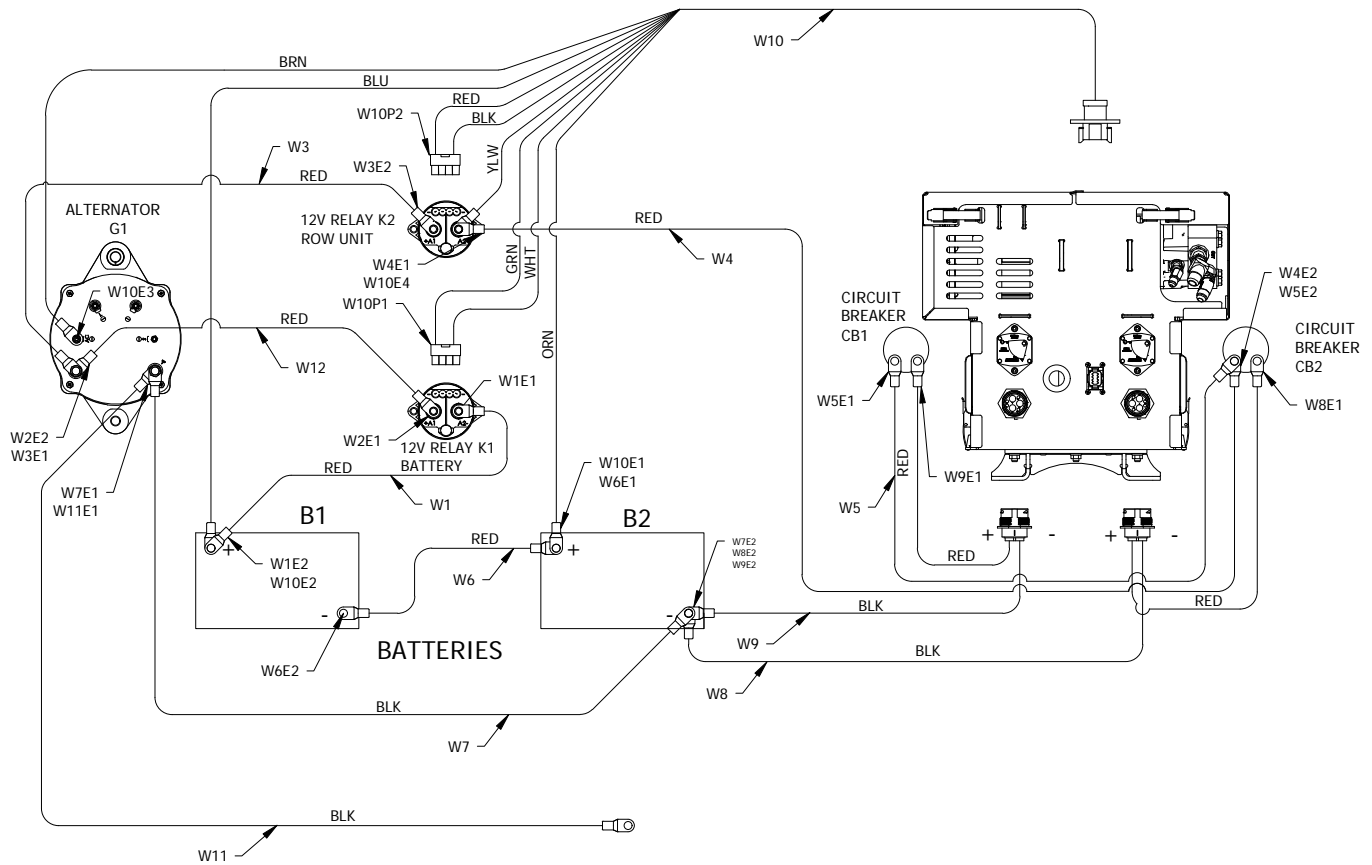

Component Hookup Chart, P/N 10112901

Reference Designator	From	Used with Item	To	Used with Item	Color	Function
W1	B1+	E2	K1A2-	E1	Red	Power
W12	K1A1+	E1	GB1+	E2	Red	Power
W3	GB1+	E1	K2A1+	E2	Red	Power
W4	K2A2-	E1	CB2, Line	E2	Red	Power
W5	CB1, Line	E1	CB2, Line	E2	Red	Power
W6	B2+	E1	B1-	E2	Red	Power
W7	B2-	E2	GB2-	E1	Black	Ground
W8	Pan	J1	CB2, Load	E1	Red	Power
			B2-	E2	Black	Ground
W9	Pan	J1	CB1, Load	E1	Red	Power
			B2-	E2	Black	Ground
W10	Pan	J1	K2	P2	Red/Black	RU Power Relay (Power & Ground)
			AC	E3	Brown	Alternator Sensor Frequency
			K2A2-	E4	Yellow	RU Power Feedback
			K1	P1	Green/White	Battery Pack Relay (Power & Ground)
			B1+	E2	Blue	Battery #1 Voltage Monitor
			B2+	E1	Orange	Battery #2 Voltage Monitor
W11	GB2-	E1	NC	E2	Black	Planter Ground

Тази страница е умишлено оставена празна.

ОТСТРАНЯВАНЕ НА НЕИЗПРАВНОСТИ ПРИ СЕЯЛКА С БУНКЕР ЗА НАСИПНИ МАТЕРИАЛИ

ПРОБЛЕМ	ВЪЗМОЖНА ПРИЧИНА	РЕШЕНИЕ
Семената не преминават през тръбите за подаване.	Настроеното налягане на системата е прекалено ниско.	Увеличете налягането на системата.
По време на сеитба потокът от семена към сеещата секция спира.	Пулсиране при подаване на семена.	Изключете системата за зареждане на насипни материали и рестартирайте системата от режим на покой; потокът от семена трябва да се възобнови.
	Останки в системата.	Поставете затварящ механизъм, отворете вратата за почистване, отстранете запушалката.
Семената не се движат от механизма за засмукване при стартиране след излагане на вода.	Семената в механизма за засмукване са набъбнали.	Поставете затварящ механизъм, отворете вратата за почистване, отстранете набъбналите семена.

ОТСТРАНЯВАНЕ НА НЕИЗПРАВНОСТИ НА ЗАТВАРЯЩОТО КОЛЕЛО

ПРОБЛЕМ	ВЪЗМОЖНА ПРИЧИНА	РЕШЕНИЕ
Затварящите колела оставят много големи отпечатъци в почвата.	Прекалено висока сила на натиск на затварящото колело.	Регулирайте натиска на затварящото колело.
Затварящите колела не утъпкват почвата около семената.	Недостатъчно налягане на затварящото колело.	Регулирайте натиска на затварящото колело. Неблагоприятните условия при нулева обработка може да изискват използването на чугунени затварящи колела.
V-образното затварящо колело се движи върху браздата.	Неправилно центриране.	Подравнете. Вижте „Регулиране на V-образните затварящи колела“.
Единичното затварящо колело не е точно над семената.	Неправилно центриране.	Подравнете. Вижте „Регулиране на предпазните дискове/единичната притискаща ролка“.

ЕЛЕКТРОМАГНИТЕН КЛАПАН

ПРОБЛЕМ	ВЪЗМОЖНА ПРИЧИНА	РЕШЕНИЕ
Никой от соленоидите не работи.	Ниско напрежение.	Трябва да бъде свързан само към прав ток 12 волта. Отрицателно заземяване.
	Изгорял предпазител.	Сменете предпазителя на пулта за управление с AGC-15 amp.
	Свързване на акумулатора.	Почистете и затегнете.
	Повредени кабели.	Ремонтирайте или сменете.
Единият електромагнитен клапан не работи.	Неизправен превключвател.	Сменете в пулта за управление.
	Изрежете кабела в окабеляването.	Установете мястото и ремонтирайте.
	Неизправна намотка.	Сменете.
	Неизправна връзка в намотката.	Проверете.
Клапанът работи, когато не е енергизиран.	Валът на клапана е заседнал отворен.	Сменете патрона.
	Изтичане от пръстена.	Монтирайте нов комплект от пръстени.
	Чуждо тяло под дисковия клапан.	Свалете и почистете патрона.

ОТСТРАНЯВАНЕ НА НЕИЗПРАВНОСТИ НА БУТАЛНА ПОМПА

ПРОБЛЕМ	ВЪЗМОЖНА ПРИЧИНА	РЕШЕНИЕ
Трудно или невъзможно заливане на помпата.	Замърсени или поставени на неправилното място клапани.	Проверете и почистете клапаните.
	Изпускане на въздух в смукателната тръба.	Ремонтирайте теча.
	Прекалено ниска настройка на помпата.	Регулирайте настройката на помпата.
	Износени уплътнителни пръстени.	Сменете.
Ниско ниво на изсяване.	Замърсени или поставени на неправилното място клапани.	Проверете и почистете клапаните.
	Изпускане на въздух в смукателната тръба.	Ремонтирайте теча.
	Прекалено ниска настройка на помпата.	Регулирайте настройката на помпата.
	Счупена пружина на клапан.	Сменете пружината.
Прекалено високо ниво на изсяване.	Счупена пружина на изпускателен клапан.	Сменете пружината.
	Отпадъци под клапаните.	Проверете и почистете клапаните.
	Неправилна настройка на скоростта.	Регулирайте настройката на помпата.
Изтичане при спиране.	Счупена пружина на изпускателен клапан.	Сменете пружината.
	Отпадъци под клапаните.	Проверете и почистете клапаните.
Изтичане на разтвор на тор под салника.	Износени уплътнителни пръстени.	Сменете.
Изпомпайте излишното масло.	Уплътнителите за смазване или уплътнителният пръстен е износен и пропуска течност.	Сменете.
Шумна работа на помпата.	Прекомерно износени компоненти на картера.	Проверете и сменете, ако е необходимо.

ОТСТРАНЯВАНЕ НА НЕИЗПРАВНОСТИ ПРИ ЗАДВИЖВАЩ МЕХАНИЗЪМ НА ПОМПА СЪС СИЛООТВОДЕН ВАЛ И ОПЦИЯ ЗА МАСЛООХЛАДИТЕЛНА СИСТЕМА

ПРОБЛЕМ	ВЪЗМОЖНА ПРИЧИНА	РЕШЕНИЕ
Помпата свишти.	Липса на масло към помпата.	Проверете дали решетката към смукателната тръба не е запушена.
	Изпускане на въздух в смукателната тръба.	Проверете нивото на маслото.
Температурата на маслото е висока.	Ниско ниво на маслото.	Проверете нивото на маслото и добавете при необходимост.
Невъзможно постигане на желаната скорост на вентилатора.	Ниско ниво на маслото.	Проверете нивото на маслото и добавете при необходимост.
	Запушен филтър.	Проверете и сменете при необходимост.
Не се показва нивото на вакуум.	Конзолата на цифровия вакуумметър е изключена.	Включете.
	Кабелът не е включен.	Проверете свързването.
	Няма подаване на мощност към конзолата на цифровия вакуумметър.	Проверете предпазителя.

ОТСТРАНЯВАНЕ НА НЕИЗПРАВНОСТИ ПРИ РАБОТА НА МАРКЕРА

ПРОБЛЕМ	ВЪЗМОЖНА ПРИЧИНА	РЕШЕНИЕ
И двата маркера се спускат, а в даден момент се повдига само един от тях.	Маркучите от цилиндрите към клапана са свързани на обратно.	Проверете диаграмата на маркучите в ръководството и коригирайте.
Винаги работи един и същ маркер.	Бобината в клапана за смяна на последователността не се върти.	Отстранете бобината, проверете за примеси, като се уверите, че всички портове на бобината са отворени. Почистете и монтирайте отново.
И двата маркера се спускат и се повдигат едновременно.	Примеси под заключващите сачми в клапан за смяна на последователността.	Свалете крепежния елемент на маркуча, пружината и сачмите и почистете. Може да е желателно да валите и почистите и бобината.
	Липсваща или неправилно монтирана заключваща сачма в клапана за смяна на последователността.	Демонтирайте и коригирайте. Вижте раздел „Смазване и поддръжка“ от настоящото ръководство.
Маркерът (във вдигнато положение) сляга надолу.	Повреден уплътнителен пръстен в цилиндъра на маркера или напукано бутало.	Демонтирайте цилиндъра, проверете за повреда и ремонтирайте.
	Бобината в клапана за смяна на последователността не се върти напълно заради липсваща ограничителна сачма или пружина.	Проверете механизма на клапана и монтирайте необходимите части.
	Бобината в клапана за смяна на последователността се върти обратно към централна позиция.	Ограничете дебита на хидравлично масло от трактора към клапана за смяна на последователността.
Никой от маркерите не се движи.	Клапанът за контрол на дебита се е затворил прекалено далече.	Развийте затягащата гайка и завъртете регулиращия болт за контрол на дебита в посока навън или обратно на часовниковата стрелка до настройване на желаната скорост.
Маркерите се движат прекалено бързо.	Клапанът за контрол на дебита се е отворил прекалено далече.	Развийте затягащата гайка и завъртете регулиращия болт за контрол на дебита в посока навътре или навън до настройване на желаната скорост.
Променлива скорост на работа на маркерите.	Иглата се подава отворена в контролния клапан за дебита.	Свалете контролния клапан за дебита, проверете и ремонтирайте или сменете.

ВАКУУМЕН ИЗСЯВАЩ АПАРАТ

ПРОБЛЕМ	ВЪЗМОЖНА ПРИЧИНА	РЕШЕНИЕ
Малък брой семена.	Скоростта на въртене на изсяващия апарат е прекалено висока.	Намалете нормата на сеитба или скоростта на сеитба.
	Настройката на ножа на разреждащия диск е прекалено агресивна.	Регулирайте ножа на разреждащия диск.
	Нивото на вакуум е прекалено ниско.	Увеличете скоростта на вентилатора.
	Датчикът за семена не събира всички пуснати семена.	Почистете семеразпределителя. Преместете изсяващия апарат на друг ред.
	В диска за семена засядат семена.	Използвайте графит или талк, за да улесните пускането им.
	Натрупване на препарат от третиране на семената в отворите на диска за семена.	Намалете количеството използван препарат за третиране или разбърквайте добре. Добавете талк.
	Размерът на семената е прекалено голям за използвания диск.	Използвайте подходящия за размера на семената диск.
	Погрешен диск за семена.	Използвайте подходящия за вида и размера на семената диск.
	Неизправни/износени компоненти на задвижващия механизъм.	Проверете и сменете частите за смяна.
	Запушени отвори в диска за семена.	Проверете и почистете диска. Проверете изхвъргача за остатъци.
	Загуба на вакуум в изсяващия апарат.	Проверете дали има чужди тела между капака на вакуумната система и диска. Проверете частите за износване/повреда. Почистете или сменете, според необходимото.
	Слепване на семена в бункера.	Добавете графит, за да подобрите потока на семената.
	Погрешно отчитане от вакуумметъра.	Ремонтирайте/сменете вакуумметъра.
	Замърсяване във вакуумния колектор.	Проверете вакуумния колектор за замърсявания и почистете.
	Семената не се засаждат.	Шнековият разделител за семена (ако има такъв) не позволява потока от семена да преминава поради слепване на семена.
Износен диск за семена.		Сменете.
Износено уплътнение на вакуумната система.		Сменете.
Бункерите за семена са празни.		Напълнете бункера за семена.
Запушен/повреден семеразпределител.		Почистете или сменете тръбата.
Повреден задвижващ механизъм на изсяващия апарат.		Ремонтирайте/сменете компонентите на задвижващия механизъм.
Нисък/липсващ вакуум.		Проверете вакуумната система и ремонтирайте, ако е необходимо.
Настройката на ножа на разреждащия диск е прекалено агресивна.		Регулирайте ножа на разреждащия диск.
Неизправен вакуумметър.		Ремонтирайте/сменете вакуумметъра.
Слепване на семена в бункера.		Добавете графит, за да подобрите потока на семената.
Загуба на вакуум в изсяващия апарат.		Проверете дали има чужди тела между капака на вакуумната система и диска. Проверете частите за износване/повреда. Почистете и/или сменете, според необходимото.
Погрешен диск за семена.		Използвайте подходящия за вида и размера на семената диск.
Съединителят на задвижващия механизъм на изсяващия апарат не се включва.		Включете съединителя на задвижващия механизъм.
Вентилаторът не работи.		Стартирайте вентилатора.
Замърсяване във вакуумния колектор.		Проверете вакуумния колектор за замърсявания и почистете.

Продължава на следващата страница.

ВАКУУМЕН ИЗСЯВАЩ АПАРАТ - продължение

ПРОБЛЕМ	ВЪЗМОЖНА ПРИЧИНА	РЕШЕНИЕ
Семената не се засаждат. (продължение)	Шнековият разделител за семена (ако има такъв) не позволява потока от семена да преминава поради слепване на семена.	Разбъркайте добре талка, така че да покрие всички семена. Свалете шнековия разделител за семена. Раздел „Работа на сеещата секция“.
	Високо ниво на вакуум.	Регулирайте нивото на вакуума до подходящото ниво.
	Погрешен диск за семена.	Сменете диска за семена.
	Настройката на разреждащия диск не е достатъчно агресивна.	Регулирайте разреждащия диск.
Неправилно разстояние между семената.	Неизправен вакуумметър.	Проверете тръбопровода на вакуумметъра за замърсявания/запушване. Ремонтирайте/сменете вакуумметъра.
	Запушване в семеразпределителя.	Почистете семеразпределителя.
	Замърсен/повреден диск за семена.	Проверете диска за семена за повреда, чужди тела в отворите или натрупване на препарат за третиране на семена в жлебовете. Почистете или сменете.
	Погрешна настройка на вакуумната система.	Регулирайте вакуумната система до подходящото ниво.
	Прекалено много примеси в семената.	Проверете и почистете изсяващия апарат и дисковете за семена. Използвайте чисти семена с ненарушена цялост.
	Неправилна настройка на разреждащия диск.	Регулирайте разреждащия диск на съответната настройка.
	Променлива задвижваща система.	Проверете компонентите на задвижващия механизъм за ръжда, неправилно подравняване, износени или повредени части. Сменете/поправете, според необходимото.
	Рамата за инструменти не е изравнена или е на неправилна височина.	Регулирайте скачващия механизъм, така че да бъде изравнен с рамата за инструменти и сеещите секции.
Променлива плътност на засаждане.	Прекалено бързо засаждане за условията.	Намалете скоростта.
	Тежки полеви условия.	Намалете скоростта.
Невъзможно постигане на желаното ниво на вакуум.	Прекалено бързо управление.	Намалете скоростта.
	Хидравличният дебит на трактора е настроен на прекалено ниско ниво.	Увеличете дебита към мотора на вентилатора.
	Неправилни хидравлични съединения.	Проверете всички хидравлични съединения и насочванията на маркучите.
	Повредени компоненти на вентилатора.	Проверете мотора и ротора за износване/повреда и поправете/сменете, според необходимото.
	Притиснат/прегънат/запушен маркуч на вакуумната система.	Проверете въздуховодите за повреда или запушване. Почистете въздуховодите и колектора, като свалите крайната капачка от колектора и като пуснете вентилатора на висока скорост.
	Разхлабен/откачен маркуч на вакуумната система.	Проверете и закрепете всички маркучи за съгъстен въздух.
	Тракторът не генерира необходимия хидравличен дебит/налягане.	Организирайте техническо обслужване на трактора от компетентен техник.
Замърсяване в тръбопровода на вакуумметъра.	Проверете тръбопровода на вакуумметъра за замърсявания/запушване и почистете.	

Тази страница е умишлено оставена празна.